

**Manual do Sistema Multimídia
LS460I**

1	GUIA DE REFERÊNCIA RÁPIDA	9
2	FUNÇÕES BÁSICAS	27
3	SISTEMA DE NAVEGAÇÃO	69
4	SISTEMA DE ÁUDIO E VÍDEO	139
5	SISTEMA DE COMANDO DE VOZ	301
6	SISTEMA LEXUS DE ASSISTÊNCIA A ESTACIONAMENTO	311
7	TELEFONE	349
8	VISOR DE 12,3 POLEGADAS	381
	ÍNDICE GERAL	391

Sobre os equipamentos a seguir, consulte o "Manual do Proprietário".

- Ar condicionado
- Consumo de combustível
- Configurações personalizadas do veículo
- Visão noturna Lexus

Introdução

MANUAL DO SISTEMA MULTIMÍDIA

Este manual explica a operação do sistema. Leia este manual cuidadosamente para assegurar o uso adequado. Sempre mantenha este manual no seu veículo.

As imagens neste documento e as telas reais do sistema diferem, dependendo das funções e/ou da existência de um contrato e da disponibilidade dos dados do mapa, no momento da produção deste documento.

Em algumas situações, enquanto as telas são comutadas, pode-se levar mais tempo que o normal para a tela mudar, a tela poderá ficar em branco temporariamente ou poderá emitir um ruído.

Esteja ciente de que, em alguns casos, o conteúdo deste manual pode ser diferente do sistema, como quando o software do sistema é atualizado.

SISTEMA DE NAVEGAÇÃO

O Sistema de Navegação é um acessório tecnicamente avançado, desenvolvido para veículos. O sistema recebe sinais de satélite do Sistema de Posicionamento Global (GPS) executado pelo Departamento de Defesa dos EUA. Ao utilizar estes sinais e outros sensores dos veículos, o sistema indica sua atual posição e auxilia na localização do destino desejado.

O sistema de navegação é projetado para selecionar itinerários eficientes de sua localização atual de origem até o seu destino. O sistema também é projetado para direcionar você, de maneira eficiente, a um local que não lhe é familiar. O banco de dados de mapa baseou-se nos mapas AISIN AW, cujas fontes de informação são os mapas HERE para o Oriente Médio, África do Sul e Brasil, e os mapas TomTom para o Sudeste da Ásia. Os itinerários podem não ser os mais curtos, nem os menos congestionados. Seus próprios conhecimentos locais ou "atalhos", às vezes, podem ser mais rápidos do que os itinerários calculados.

O banco de dados do sistema de navegação inclui categorias de Ponto de Interesse, para que você possa selecionar destinos, como restaurantes e hotéis. Se um destino não está no banco de dados, pode-se inserir o endereço da rua ou uma intersecção principal nas proximidades e o sistema lhe guiará até lá.

O sistema vai fornecer tanto um mapa visual quanto instruções de áudio. As instruções de áudio anunciarão a distância restante e a direção para a qual virar, ao se aproximar de uma intersecção. Estas instruções de voz lhe ajudarão a continuar com os olhos na estrada e são programadas para dar tempo suficiente para que você manobre, troque de faixa ou diminua a velocidade.

Tenha ciência de que todos os sistemas de navegação têm certas limitações que podem afetar seu funcionamento adequado. A precisão da posição do veículo depende das condições de satélite, configuração de estrada, condição do veículo ou outras circunstâncias. Para obter mais informações sobre as limitações do sistema, consulte a página 134.

TOYOTA MOTOR CORPORATION

INFORMAÇÕES IMPORTANTES SOBRE ESTE MANUAL

Por razões de segurança, este manual indica itens que requeriram atenção particular com as seguintes marcas.

CUIDADO

- Esta é uma advertência sobre alguma condição que poderá causar riscos pessoais, se negligenciada. Informa o que deve ou não ser feito para reduzir o risco de ferimentos para o motorista e outras pessoas.

NOTA

- Esta é uma advertência sobre alguma condição que poderá causar danos ao veículo ou em seus equipamentos, se negligenciada. Informa o que deve ou não ser feito para evitar e reduzir o risco de danos ao seu veículo ou aos equipamentos.

SÍMBOLOS USADOS NAS ILUSTRAÇÕES





Símbolo de segurança

O símbolo de um círculo com uma barra significa “Não”, “Não faça isto” ou “Não deixe isso acontecer”.



Setas indicativas das operações

-  Indica a ação (pressionar, girar etc.) usada para operar os interruptores e outros dispositivos.
-  Indica o resultado de uma operação (ex., uma tampa se abre).

COMO USAR ESTE MANUAL

1. BUSCAR DESTINO

1. INICIAR ORIENTAÇÃO DE ITINERÁRIO

1 Após o destino, a tela muda e mostra o mapa de localização do destino selecionado e a estrada de preferência.

2 Quando uma seta voltada para o ponto desejado é selecionada, o mapa percorre naquela direção.

3 ● Caso um destino já tenha sido definido, "Add to" e "Replace" serão exibidos.
"Replace": Seleccione para excluir os destinos existentes e definir um novo.

(INFORMAÇÕES)

4 ● O itinerário de retorno pode não ser o mesmo do itinerário de ida.
● O guia de itinerário para o destino pode não ser o itinerário mais rápido nem o que não possua congestionamento.
● O guia de itinerário pode não estar disponível caso não haja dados para o local especificado.



Nº	Nome	Descrição
1	Descrições Operacionais	Uma explicação sobre o funcionamento é fornecida.
2	Operações Principais	Os passos de uma operação são explicados.
3	Operações Relacionadas	Descreve as operações suplementares da operação principal.
4	Informação	Descreve informações úteis para o usuário.

INFORMAÇÃO

- As ilustrações podem diferir da tela real exibida, dependendo das especificações do veículo. Nesse caso, consulte o texto entre parênteses, por exemplo, interruptor "Tel" ("Telefone").

INSTRUÇÕES SOBRE SEGURANÇA

Para utilizar este sistema da maneira mais segura possível, siga todas as dicas de segurança mostradas abaixo.

Este sistema é indicado para auxiliar na chegada ao destino desejado e, se usado adequadamente, terá sucesso. O motorista é totalmente responsável pela operação segura de seu veículo e a segurança de seus passageiros.

Não use nenhuma função deste sistema, a ponto de que ela se torne uma distração e o impeça de dirigir com segurança. A primeira prioridade enquanto dirige deve ser sempre a operação do veículo com segurança. Enquanto dirige, certifique-se de observar todas as regras de trânsito.

Antes do uso real do sistema, aprenda a usá-lo e se familiarize com ele. Leia completamente o manual para assegurar que você compreendeu o funcionamento do sistema. Não permita que outras pessoas usem este sistema, até que tenham lido e entendido as instruções neste manual.

Para sua segurança, algumas funções podem se tornar inoperantes enquanto se dirige. Os botões na tela não disponíveis estão esmaecidos. O destino e a rota só podem ser selecionados quando o veículo não está em movimento.

CUIDADO

- Para segurança, o motorista não deve operar o sistema multimídia enquanto dirige. Atenção insuficiente à estrada e ao trânsito pode causar acidentes.
- Enquanto dirige, certifique-se de obedecer as regras de trânsito e estar ciente das condições da estrada. Se um sinal de trânsito foi mudado na estrada, o guia de rota pode não ter as informações atualizadas, tal como a direção de uma rua de mão única.

Enquanto estiver dirigindo, escute as instruções de voz o máximo possível e olhe rapidamente para a tela, somente quando for seguro. Porém, não confie completamente no guia por voz. Use-o apenas para referência. Se o sistema não puder determinar a posição atual corretamente, podem ocorrer informações incorretas, atrasadas ou pode não haver guia por voz.

Os dados no sistema podem estar incompletos ocasionalmente. Condições de estrada, incluindo restrições de direção (proibido virar à esquerda, bloqueios de rua etc.) mudam frequentemente. Portanto, antes de seguir quaisquer instruções do sistema, verifique se a instrução pode ser feita com segurança e dentro da lei.

Este sistema não pode alertar sobre coisas, como segurança da área, condições das ruas e disponibilidade de serviços de emergência. Se não estiver certo sobre a segurança de uma área, não vá até ela. Sob nenhuma circunstância este sistema substitui o julgamento pessoal do motorista.

Use este sistema somente em locais onde seja permitido. Algumas áreas podem ter leis que proíbam o uso de telas de vídeo e navegação ao lado do motorista.

ÍNDICE DE CONTEÚDO

1	GUIA DE REFERÊNCIA RÁPIDA	3	SISTEMA DE NAVEGAÇÃO
1. FUNÇÕES BÁSICAS	10	1. OPERAÇÃO BÁSICA	70
Touch Remoto	10	REFERÊNCIA RÁPIDA	70
TELA "Menu"	12	OPERAÇÃO DA TELA DO MAPA	74
2. REFERÊNCIA RÁPIDA	16	INFORMAÇÕES DA TELA DO MAPA... 79	
TELA "Configuração"	16	INFORMAÇÕES DE TRÁFEGO	83
TELA "Informações"	18	2. PESQUISA DO DESTINO	85
3. OPERAÇÃO DE NAVEGAÇÃO	20	TELA DE PESQUISA DO DESTINO	85
COMO REGISTRAR A CASA	20	COMO INICIAR A ORIENTAÇÃO DA	
COMO REGISTRAR O ACESSO		ROTA	96
RÁPIDO	21	3. ORIENTAÇÃO DA ROTA	100
FLUXO DE OPERAÇÃO: ORIENTAÇÃO		TELA DE ORIENTAÇÃO DA ROTA	100
DE ROTA	22	MENSAGENS TÍPICAS DE	
COMO DEFINIR A CASA COMO		ORIENTAÇÃO POR VOZ	107
DESTINO	23	COMO EDITAR A ROTA	108
4. ÍNDICE DE FUNÇÕES	24	4. MINHA MEMÓRIA	113
ÍNDICE DE FUNÇÕES	24	CONFIGURAÇÕES DA MINHA	
		MEMÓRIA	113
		5. CONFIGURAÇÕES	126
		CONFIGURAÇÕES DE	
		NAVEGAÇÃO	126
		CONFIGURAÇÕES DE TRÁFEGO	131
		6. DICAS PARA O SISTEMA DE	
		DE NAVEGAÇÃO	134
		GPS (SISTEMA DE POSICIONAMENTO	
		GLOBAL)	134
		VERSÃO DO BANCO DE DADOS DO	
		MAPA E ÁREA DE COBERTURA	137
2	FUNÇÕES BÁSICAS		
1. INFORMAÇÕES BÁSICAS ANTES DA			
OPERAÇÃO	28		
TELA INICIAL	28		
COMO USAR O "Touch Remoto"	30		
COMO INSERIR LETRAS E NÚMEROS/			
OPERAÇÃO DA TELA DE LISTA	32		
AJUSTE DA TELA	36		
2. CONFIGURAÇÕES Bluetooth®	38		
COMO REGISTRAR/CONNECTAR O			
DISPOSITIVO Bluetooth®	38		
DETALHES DA CONFIGURAÇÃO DO			
Bluetooth®	44		
3. OUTRAS CONFIGURAÇÕES	55		
CONFIGURAÇÕES GERAIS	55		
CONFIGURAÇÕES DE VOZ	62		
CONFIGURAÇÕES DO VEÍCULO	63		

4 SISTEMA DE ÁUDIO E VÍDEO

1. OPERAÇÃO BÁSICA.....	142
REFERÊNCIA RÁPIDA.....	142
ALGUNS PRINCÍPIOS BÁSICOS.....	145
2. OPERAÇÃO DO RÁDIO.....	154
RÁDIO AM/FM.....	154
3. OPERAÇÃO DE MÍDIA.....	157
CD.....	157
CD DE VÍDEO.....	161
DVD.....	164
MEMÓRIA USB.....	169
iPod.....	175
ÁUDIO Bluetooth®.....	180
AUX.....	185
TV DIGITAL.....	188
4. CONTROLES REMOTOS DE ÁUDIO E VÍDEO.....	192
INTERRUPTORES NO VOLANTE.....	192
CONTROLES DE ÁUDIO DO BANCO TRASEIRO.....	195
5. CONFIGURAÇÕES.....	198
CONFIGURAÇÕES DE ÁUDIO.....	198
6. DICAS PARA A OPERAÇÃO DO SISTEMA DE ÁUDIO E VÍDEO.....	203
INFORMAÇÕES OPERACIONAIS.....	203

7. RECURSOS DO SISTEMA DE ENTRETIENIMENTO DO BANCO TRASEIRO.....	215
RECURSOS DO SISTEMA DE ENTRETIENIMENTO DO BANCO TRASEIRO.....	215
ALGUNS PRINCÍPIOS BÁSICOS.....	217
8. OPERAÇÃO DO SISTEMA DE ENTRETIENIMENTO DO BANCO TRASEIRO.....	227
RÁDIO AM/FM.....	227
CD.....	228
CD DE VÍDEO.....	231
DVD (DVD DE VIDEO E DISCO AVCHD™).....	235
DISCO Blu-ray™ (Video BD E BD AV).....	242
MEMÓRIA USB.....	250
iPod.....	253
ÁUDIO Bluetooth®.....	256
CARTÃO SD.....	259
DISPOSITIVOS EXTERNOS.....	271
TV DIGITAL.....	272
9. CONFIGURAÇÃO PARA O SISTEMA DE ENTRETIENIMENTO DO BANCO TRASEIRO.....	276
CONFIGURAÇÕES DO SISTEMA DE ENTRETIENIMENTO DO BANCO TRASEIRO.....	276
10. DICAS PARA A OPERAÇÃO DO SISTEMA DE ENTRETIENIMENTO DO BANCO TRASEIRO.....	280
INFORMAÇÕES OPERACIONAIS.....	280

ÍNDICE DE CONTEÚDO

5

SISTEMA DE COMANDO DE VOZ

- 1. OPERAÇÃO DO SISTEMA DE COMANDO DE VOZ 302
 - SISTEMA DE COMANDO DE VOZ 302
 - LISTA DE COMANDOS 309

6

SISTEMA LEXUS DE ASSISTÊNCIA A ESTACIONAMENTO

- 1. MONITOR DO SISTEMA LEXUS DE ASSISTÊNCIA A ESTACIONAMENTO 312
 - MONITOR DO SISTEMA LEXUS DE ASSISTÊNCIA A ESTACIONAMENTO 312
 - ESTACIONAMENTO PERPENDICULAR (MODO DE EXIBIÇÃO DA LINHA DO CURSO ESTIMADO) 318
 - ESTACIONAMENTO PERPENDICULAR (MODO DE EXIBIÇÃO DA LINHA-GUIA DE ASSISTÊNCIA A ESTACIONAMENTO) 320
 - ESTACIONAMENTO PARALELO 322
 - PRECAUÇÕES DO MONITOR DO SISTEMA LEXUS DE ASSISTÊNCIA A ESTACIONAMENTO 330
 - INFORMAÇÕES IMPORTANTES 336
- 2. SENSOR DO SISTEMA LEXUS DE ASSISTÊNCIA A ESTACIONAMENTO 338
 - SENSOR DO SISTEMA LEXUS DE ASSISTÊNCIA A ESTACIONAMENTO 338
 - CONFIGURAÇÃO DO SISTEMA LEXUS DE ASSISTÊNCIA A ESTACIONAMENTO 346

7

TELEFONE

- 1. OPERAÇÃO DO TELEFONE (SISTEMA VIVA-VOZ PARA TELEFONES CELULARES) 350
 - REFERÊNCIA RÁPIDA 350
 - ALGUNS PRINCÍPIOS BÁSICOS 351
 - COMO FAZER CHAMADAS NO TELEFONE Bluetooth® 355
 - COMO RECEBER CHAMADAS NO TELEFONE Bluetooth® 361
 - COMO FALAR NO TELEFONE Bluetooth® 362
- 2. CONFIGURAÇÕES 364
 - CONFIGURAÇÕES DO TELEFONE 364
- 3. O QUE FAZER SE 376
 - DIAGNÓSTICO DE FALHAS 376

8

VISOR DE 12,3 POLEGADAS

- 1. OPERAÇÃO DO VISOR DE 12,3 POLEGADAS 382
 - VISÃO GERAL DO VISOR DE 12,3 POLEGADAS 382
 - COMO USAR O "Visor Lateral" 385

ÍNDICE GERAL

- ÍNDICE ALFABÉTICO 392

GUIA DE REFERÊNCIA RÁPIDA

1 FUNÇÕES BÁSICAS

1. Touch Remoto 10
2. TELA “Menu” 12
VISOR DE CONDIÇÕES DO SISTEMA 14

2 REFERÊNCIA RÁPIDA

1. TELA “Configuração” 16
2. TELA “Informações” 18

3 OPERAÇÃO DE NAVEGAÇÃO

1. COMO REGISTRAR A CASA 20
2. COMO REGISTRAR
O ACESSO RÁPIDO 21
3. FLUXO DE OPERAÇÃO:
ORIENTAÇÃO DE ROTA 22
4. COMO CONFIGURAR A CASA
COMO DESTINO 23

4 ÍNDICE DE FUNÇÕES

1. ÍNDICE DE FUNÇÕES 24

1. Touch Remoto

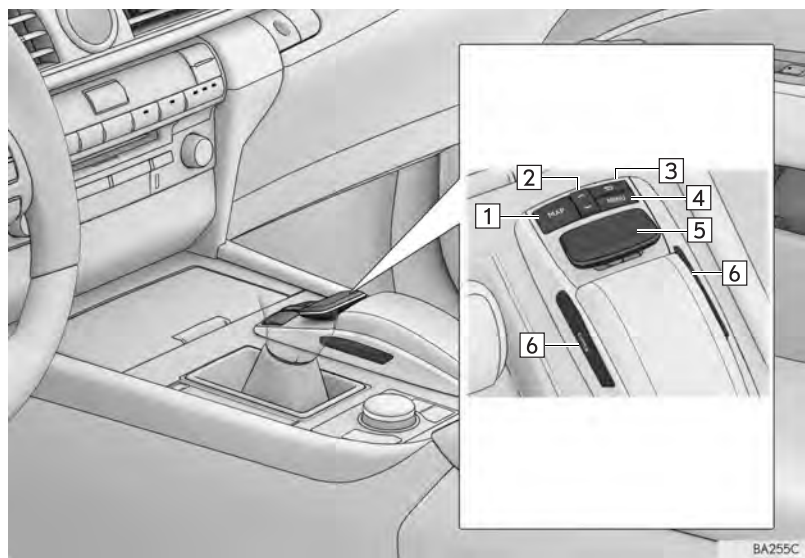

Nº	Nome	Função	Página
1	Botão "MAP"	Pressione para exibir a posição atual, cancelar a rolagem da tela, iniciar a orientação e repetir uma orientação por voz.	70, 74
2	Botão "Λ·V"	Pressione para percorrer a tela da lista e alterar a escala do mapa.	30, 33, 74
3	Botão "voltar"	Pressione para exibir a tela anterior.	30
4	Botão "MENU"	Pressione para exibir a tela de "Menu".	12
5	Botão "Touch Remoto"	Mova no sentido desejado para selecionar uma função, uma letra e o botão da tela. Pressione para inserir a função selecionada, a letra ou o botão da tela.	30
6	Botão "ENTER"	Pressione para entrar na função selecionada, a letra ou o botão da tela.	30
7	Botão "HOME"	Pressione para exibir a tela do modo bússola.	—

2. TELA "Menu"

A tela "Menu" pode ser acessada pelos seguintes métodos:
Pressione o botão "MENU" no Touch Remoto.



Nº	Função	Página
1	Selecione para exibir a tela do mapa ou a tela do menu de navegação.	70,72
2	Selecione para exibir a tela de controle do rádio.	142
3	Selecione para exibir a tela de controle da mídia.	
4	Selecione para exibir a tela de operação de viva-voz.	350
5	Selecione para exibir a tela “Informações”.	18
6	Selecione para exibir a tela de controle do ar condicionado.	“Manual do Proprietário”
7	Selecione para exibir a tela “Configurar”.	16
8	Selecione para ajustar o contraste e o brilho das telas, desligar a tela etc.	36

INFORMAÇÃO



- Quando a tela dividida for selecionada, a tela do “Menu” será apresentada no “Visor Principal”. (→P.383)

VISOR DE CONDIÇÕES DO SISTEMA

A condição da conexão Bluetooth[®], bem como o nível de recepção e a carga restante da bateria do telefone celular, são exibidos na barra de status. Essa barra de status sempre é mostrada em todos os modos. (Para desligar a barra de status: →P.55)



FAV001bCL5BP

Nº	Indicadores	Condições
1	A condição da conexão Bluetooth [®]	<p style="text-align: center;">   (Cinza)  (Azul) </p> <p style="text-align: center;"> Sem conexão ↔ Ruim ↔ Boa </p> <ul style="list-style-type: none"> • Uma antena para a conexão Bluetooth[®] está incorporada no painel de instrumentos. A condição da conexão Bluetooth[®] pode se deteriorar e o sistema pode não funcionar quando um telefone Bluetooth[®] for usado nas seguintes condições e/ou locais: O telefone celular está obstruído por alguns objetos (como quando ele está atrás do banco ou dentro do porta-luvas ou na caixa do console). O telefone celular está encostando ou está coberto com materiais de metal. • Deixar o telefone Bluetooth[®] em um lugar onde não há uma boa conexão Bluetooth[®].

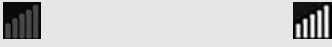
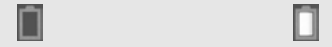
Nº	Indicadores	Condições
2	O nível de recepção	 <p>Ruim ← → Excelente</p> <ul style="list-style-type: none"> • O nível de recepção nem sempre corresponde ao nível exibido no telefone celular. O nível de recepção pode não ser exibido, dependendo do telefone que você tem. Quando o telefone celular está fora da área de serviço ou em um local inacessível por ondas de rádio, o visor mostrará "Sem Serviço". • "Rm" é exibido durante a recepção em uma área visitante ("roaming"). Enquanto se está em "roaming", exibe "Rm" na parte superior esquerda do ícone. • A área de recepção pode não ser exibida, dependendo do tipo de telefone que você tem.
3	A quantidade de carga restante na bateria	 <p>Vazia ← → Cheia</p> <ul style="list-style-type: none"> • A quantidade exibida nem sempre corresponde à quantidade exibida no dispositivo Bluetooth®. <p>A quantidade de carga restante na bateria pode não ser exibida, dependendo do tipo de dispositivo Bluetooth® conectado. Esse sistema não tem uma função para carregar.</p>

1. TELA “Configuração”

A tela de “Configuração” pode ser acessada pelos seguintes métodos:
Pressione o botão “MENU” no Touch Remoto e selecione “Config.”.

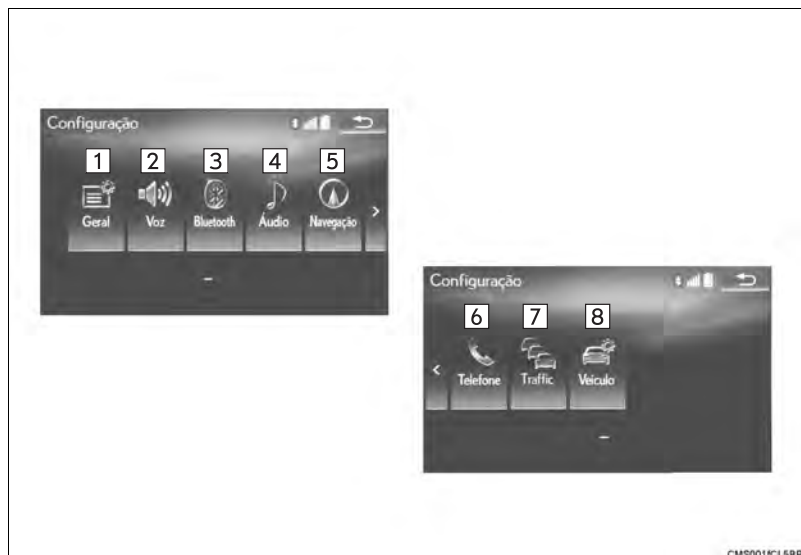

CMS001HCL6BP

Nº	Função	Página
1	Selecione para mudar o som de operação, as configurações de mudança automática de tela, etc.	55
2	Selecione para definir as configurações de orientação por voz.	62
3	Selecione para definir os telefones Bluetooth® e os dispositivos de áudio Bluetooth®.	44
4	Selecione para definir as configurações de rádio e da mídia externa.	198
5	Selecione para acessar a página que permite definir a velocidade média, o conteúdo da tela exibida, as categorias de POI (Ponto de Interesse), etc.	126
6	Selecione para definir as configurações de som do telefone, de contatos, etc.	364
7 ^{*1}	Selecione para definir as informações de tráfego.	131
8	Selecione para definir as informações do veículo, como as informações de manutenção.	63

*1: Essa função não é disponibilizada em países/áreas onde o serviço de informações necessárias não são fornecidas.

2. TELA "Informações"

A tela de "Informações" pode ser acessada pelos seguintes métodos:
Pressione o botão "MENU" no Touch Remoto e, em seguida, selecione "Info".



INF001bCL58P

Nº	Função	Página
1	Selecione para exibir o monitor de energia e a tela de consumo de combustível.	"Manual do Proprietário"
2 ^{*1}	Selecione para apresentar a tela de mensagens do telefone Bluetooth®.	-
3	Selecione para ver imagens/filmes gravados na memória USB.	174
4 ^{*2}	Selecione para exibir informações de tráfego.	83

*1. Se equipado

*2. Essa função não é disponibilizada em países/áreas onde o serviço de informações necessárias não são fornecidas.

1. COMO REGISTRAR A CASA

- 1 Pressione o botão “MAP” no Touch Remoto.

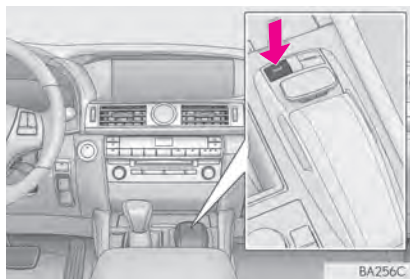

- 2 Selecione “Menu”.
- 3 Selecione “Destino”.
- 4 Selecione “Casa”.
- 5 Selecione “Sim”.
- 6 Há vários tipos diferentes de métodos para pesquisar sua casa. (→P.85)

- 7 Selecione “Inserir”.

O registro da casa está concluído.

- ▶ Como registrar a casa de outra maneira →P.114
- ▶ Como editar o nome, local, número de telefone e ícone →P.114
- ▶ Como definir a casa como destino →P.87

2. COMO REGISTRAR O ACESSO RÁPIDO

- 1 Pressione o botão “MAP” no Touch Remoto.

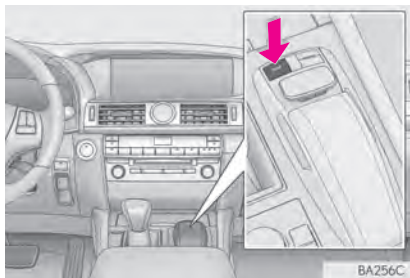

- 2 Selecione “Menu”.

- 3 Selecione “Destino”.

- 4 Selecione um dos botões da tela de acesso rápido.

- 5 Selecione “Sim”.

- 6 Há vários tipos diferentes de métodos para pesquisar um destino. (→P.85)

- 7 Selecione “Inserir”.

O registro do acesso rápido está concluído.

- ▶ Como registrar o acesso rápido de outra maneira →P.115
- ▶ Como editar o nome, local, número de telefone e ícone →P.116
- ▶ Como definir o acesso rápido como o destino →P.87

3. FLUXO DE OPERAÇÃO: ORIENTAÇÃO DE ROTA

- 1 Pressione o botão “MAP” no Touch Remoto.

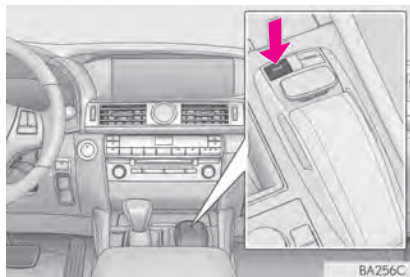

- 2 Selecione “Menu”.

- 3 Selecione “Destino”.

- 4 Há vários tipos diferentes de métodos para pesquisar um destino. (→P.85)

- 5 Selecione “Inserir”.

- 6 Selecione “Iniciar”.

Como selecionar outras rotas além daquelas recomendadas (→P.98)

A orientação para o destino é exibida na tela e pode ser ouvida por meio da orientação por voz.

4. COMO DEFINIR A CASA COMO DESTINO

- 1 Pressione o botão “MAP” no Touch Remoto.

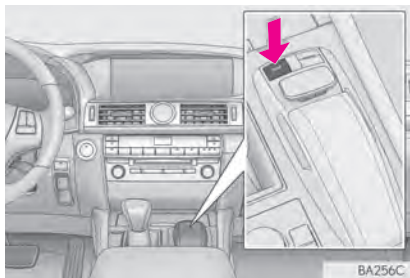

- 2 Selecione “Menu”.
- 3 Selecione “Destino”.
- 4 Selecione “Casa”.
- 5 Selecione “Inserir”.
- 6 Selecione “Iniciar”.

Como selecionar outras rotas além daquelas recomendadas (→P.98)

A orientação para o destino é exibida na tela e pode ser ouvida por meio da orientação por voz.

1. ÍNDICE DE FUNÇÕES

▶ Mapa*

Como exibir mapas	Página
Como exibir a tela do mapa	70
Como exibir a posição atual	74
Como exibir o mapa das proximidades da posição atual	77
Como alterar a escala	74
Como alterar a orientação do mapa	75
Como exibir pontos de interesse	79
Como exibir o tempo estimado de viagem/chegada ao destino	101
Como selecionar o modo mapa	76
Como exibir informações de tráfego	83

Como pesquisar destinos	Página
Como pesquisar um destino	85
Como alterar a área de pesquisa	87

▶ Orientação da rota

Antes de iniciar ou durante a orientação da rota	Página
Como iniciar a orientação da rota	96
Como editar a rota	108
Como exibir o mapa total da rota	111
Como ajustar o volume de orientação da rota	62
Como excluir o destino	109

Pontos na memória	Página
Como registrar pontos na memória	117
Como marcar ícones na tela do mapa	118

► Funções úteis

Informação	Página
Como exibir a manutenção do veículo	64
Sistema viva-voz (para telefone celular)	Página
Como registrar/conectar um telefone Bluetooth®	38
Como fazer uma chamada em um telefone Bluetooth®	355
Como receber uma chamada no telefone Bluetooth®	361
Sistema de comando de voz	Página
Como operar o sistema com sua voz	302
Sistema Lexus de assistência a estacionamento	Página
Vista da parte traseira do veículo	312

2

FUNÇÕES BÁSICAS

1 INFORMAÇÕES BÁSICAS ANTES DA OPERAÇÃO

1. TELA INICIAL..... 28
2. COMO USAR O “Touch Remoto”30
3. COMO INSERIR LETRAS E NÚMEROS/OPERAÇÃO DA TELA DE LISTA 32
COMO INSERIR LETRAS E NÚMEROS..... 32
TELA DE LISTA..... 33
4. AJUSTE DA TELA 36

2 CONFIGURAÇÕES Bluetooth®

1. COMO REGISTRAR/CONECTAR O DISPOSITIVO Bluetooth®38
COMO REGISTRAR UM TELEFONE Bluetooth® PELA PRIMEIRA VEZ 38
COMO REGISTRAR UM DISPOSITIVO DE REPRODUÇÃO DE ÁUDIO Bluetooth® PELA PRIMEIRA VEZ 40
PERFIS 42
2. DETALHES DA CONFIGURAÇÃO Bluetooth® 44
TELA “Configuração do Bluetooth*” 44
COMO REGISTRAR UM DISPOSITIVO Bluetooth® 45
EXCLUIR UM DISPOSITIVO Bluetooth® ... 47
CONEXÃO DE UM DISPOSITIVO Bluetooth® 47
COMO EDITAR INFORMAÇÕES DO DISPOSITIVO Bluetooth® 49
TELA “Definições de Bluetooth Detalhadas” .. 51

3 OUTRAS CONFIGURAÇÕES

1. CONFIGURAÇÕES GERAIS 55
TELA DE DEFINIÇÕES GERAIS 55
2. CONFIGURAÇÕES DE VOZ 62
TELA DE DEFINIÇÕES DE VOZ 62
3. CONFIGURAÇÕES DO VEÍCULO. 63
MANUTENÇÃO..... 64

*: Bluetooth é uma marca registrada da empresa Bluetooth SIG, Inc.

1. TELA INICIAL

1 Quando o botão de partida <alimentação> estiver no modo ACESSÓRIOS ou IGNIÇÃO LIGADA <LIGADA>, a tela inicial será exibida e o sistema começará a funcionar.

- As imagens mostradas na tela inicial podem ser alteradas de acordo com suas preferências individuais. (→P.58)

- Depois que a tela inicial for exibida por alguns segundos, a tela “CUIDADO” será exibida por 5 segundos. Para alternar manualmente para a tela do mapa, selecione “Mostrar Mapa” ou pressione o botão “MAP” no Touch Remoto.



CUIDADO

- Quando o veículo estiver parado com o motor em funcionamento <o sistema híbrido em operação>, sempre aplique o freio de estacionamento por medida de segurança.

INFORMAÇÕES DE MANUTENÇÃO

Esse sistema lembra os usuários sobre quando substituir certas peças ou componentes e mostra informações do revendedor (se registrado) na tela.

Quando o veículo atingir uma distância percorrida definida anteriormente ou a data especificada para uma verificação de manutenção programada, a tela de “Informações” será exibida ao ligar o sistema.

- Essa tela se apagará se nenhuma operação for realizada por vários segundos.
- Para evitar que essa tela seja exibida novamente, selecione “**Não mostrar essas informações novamente.**”.
- Para registrar informações de manutenção: →P.64

COMO REINICIAR O SISTEMA

Quando a resposta do sistema estiver extremamente lenta, o sistema poderá ser reiniciado.

- 1 Pressione e segure o botão “PWR•VOL”/
 por 3 segundos ou mais.

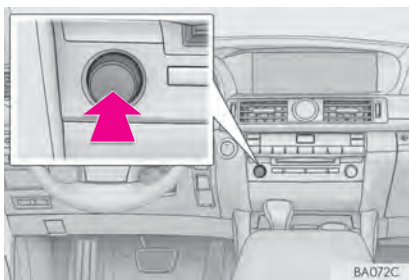

2. COMO USAR O "Touch Remoto"

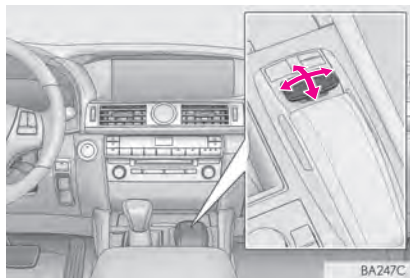

Esse sistema pode ser operado pelo Touch Remoto quando o botão de partida <alimentação> estiver no modo **ACESSÓRIOS** ou **IGNIÇÃO LIGADA <LIGADA>**.

- 1 Use a alavanca do Touch Remoto para selecionar o botão desejado na tela.

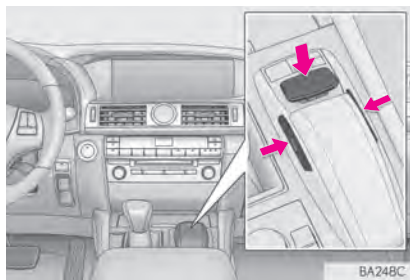

- 2 Para selecionar o botão na tela, pressione a alavanca do Touch Remoto ou um botão "ENTER". Uma vez que o botão tenha sido selecionado, a tela mudará.



- Quando o cursor se aproximar do botão, ele será atraído para cima do botão. A força desse arrasto pode ser ajustada. (→P.55)
- O ponteiro desaparecerá da tela se não for movido por 6 segundos. A operação do botão Touch Remoto fará o ponteiro reaparecer.
- Os botões "Λ" e "V" no Touch Remoto podem ser usados para percorrer para cima e para baixo nas telas da lista. Pressione o botão "Λ" no Touch Remoto para dar mais zoom na tela do mapa ou o botão "V" para menos zoom.
- Quando  for apresentado na tela, selecione  ou pressione o botão  no Touch Remoto para voltar à tela anterior.
- Pressione o botão "MENU" no Touch Remoto para exibir a tela de "Menu". (→P.12)
- A tela do mapa pode ser exibida ao pressionar o botão "MAP" no Touch Remoto. (→P.74)

 CUIDADO

- Não permita que os dedos, unhas ou cabelo fiquem presos no Touch Remoto isso pode causar ferimentos.
- Cuidado ao tocar no Touch Remoto em temperaturas extremas, ele pode estar muito quente ou muito frio devido à temperatura dentro do veículo.

 NOTA

- Não deixe que o Touch Remoto entre em contato com comida, líquido, adesivos ou cigarros acesos, pois isso pode alterar a cor, liberar um odor estranho ou parar o funcionamento.
- Não submeta a alavanca do Touch Remoto a pressão excessiva ou impacto forte, pois isso pode entortar ou quebrar a alavanca.
- Não permita que moedas, lentes de contatos ou outros itens similares fiquem presos no Touch Remoto isso pode interferir no seu funcionamento.
- Itens de vestuário podem rasgar se ficarem presos na alavanca do Touch Remoto.
- Se as suas mãos ou quaisquer objetos estiverem sobre a alavanca do Touch Remoto enquanto o interruptor de <energia> do motor estiver no modo ACES-SÓRIOS, a alavanca do Touch Remoto pode não funcionar corretamente.

INFORMAÇÃO

- Sob temperaturas extremamente baixas, a alavanca do Touch Remoto pode reagir devagar.

3. COMO INSERIR LETRAS E NÚMEROS / OPERAÇÃO DA TELA DE LISTA

Ao pesquisar um endereço, nome etc. ou inserir dados, as letras e os números podem ser inseridos por meio da tela.

COMO INSERIR LETRAS E NÚMEROS

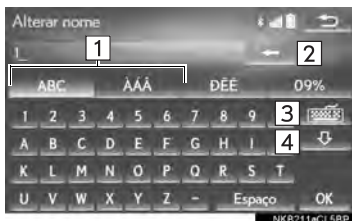

Nº	Função
1*	Selecione para inserir os caracteres desejados.
2	Selecione para apagar um caractere. Selecione e segure para continuar a apagar os caracteres.
3	Selecione para mudar os tipos de caracteres e do teclado.
4	Selecione para inserir caracteres em letras minúsculas ou em letras maiúsculas.
5	Selecione para exibir outros símbolos.

*: Os caracteres selecionáveis podem diferir, dependendo do modelo ou da região.

INFORMAÇÃO

- O caractere do teclado é alterado automaticamente com a área de pesquisa. (→P.87)

TELA DE LISTA

OPERAÇÃO DAS TELAS DE LISTA

Quando uma lista é exibida, use o botão da tela apropriado para percorrer a lista.

A tela de lista pode ser exibida após inserir os caracteres.

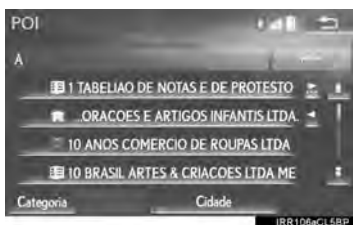

Ícone	Função
	Selecione para ir para a próxima página ou para a página anterior.
	Selecione e segure ou para percorrer a lista exibida.
	Isso indica a posição da tela exibida.
	Se aparecer à direita do nome de um item, o nome completo é muito longo para ser exibido.
	Selecione para percorrer até o fim do nome.
	Selecione para ir para o início do nome.

INFORMAÇÃO

- Os itens correspondentes do banco de dados são listados mesmo se o endereço ou o nome especificado estiver incompleto.
- A lista será exibida automaticamente se o número máximo de caracteres inseridos ou os itens correspondentes puderem ser exibidos em uma única tela de lista.
- O número de itens correspondentes é mostrado no lado direito da tela. Se o número de itens correspondentes for superior a 999, o sistema exibirá “***” na tela.
- Os botões “^” e “v” no Touch Remoto podem ser usados para percorrer para cima e para baixo nas telas de lista.

■ COMO SELECIONAR TODOS OS ITENS

Algumas listas contêm “**Selecionar todos**”. Se “**Selecionar todos**” for selecionado, será possível selecionar todos os itens.

1 Selecione “Selecionar todos”.



“**Desmarcar todos**”: Remove a seleção de todos os itens na lista.

ORDEM

A ordem de uma lista exibida na tela pode ser classificada por ordem de distância do local atual, por data, por categoria etc.

1 Selecione “Classificar”.

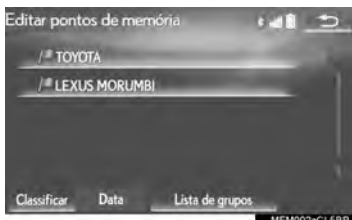

2 Selecione os critérios de classificação desejados.

BOTÕES PARA SALTAR CARACTERES NAS LISTAS

Algumas listas contêm botões de caracteres da tela, “ABC”, “DEF”, etc., que permitem saltar diretamente para as entradas na lista que começam com a mesma letra que o botão de caractere da tela.

1 Selecione os botões para saltar o caractere desejado.



INFORMAÇÃO

- Sempre que um botão de caractere da tela é selecionado, a lista que começa com o caractere subsequente é exibida.

COMO EXIBIR A LISTA DE GRUPOS

É possível exibir os itens do grupo desejado na lista de pontos da memória.

1 Seleccione “Lista de grupos”.

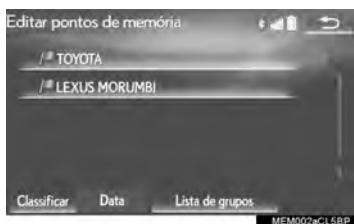

- A lista de pontos da memória registrada no grupo selecionado será exibida.

“**Todos os grupos**”: Seleccione para fechar os itens exibidos e exibir todos os grupos.

2 Seleccione o grupo desejado.

4. AJUSTE DA TELA

O contraste e o brilho da tela e a imagem da câmera podem ser ajustados. A tela também pode ser desligada e/ou alterada para o modo diurno ou noturno. (Para obter informações a respeito do ajuste áudio/visual da tela: →P.153)

- 1 Pressione o botão “MENU” no Touch Remoto.

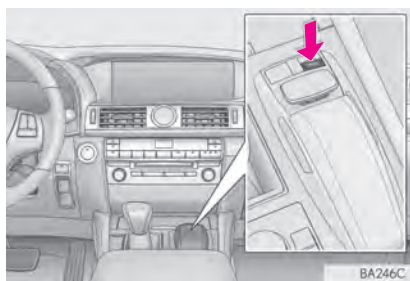

- 2 Selecione “Visor”.

- 3 Selecione os itens a serem definidos.

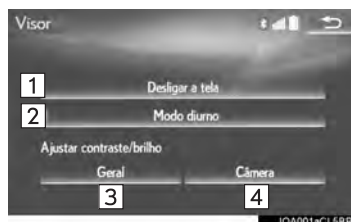

Nº	Função	Página
1	Selecione para desligar a tela. Para ligar, pressione qualquer botão no painel de áudio ou no Touch Remoto.	—
2	Selecione para ligar/desligar o modo diurno.	37
3	Selecione para ajustar a imagem da tela.	37
4	Selecione para ajustar a imagem da câmera.	

COMO MUDAR ENTRE OS MODOS DIURNO E NOTURNO

Dependendo da posição do interruptor dos faróis, a tela muda para o modo diurno ou noturno. Essa característica está disponível quando os faróis estão ligados.

1 Selecione “Modo Diurno”.

INFORMAÇÃO

- Se a tela for definida para o modo diurno com o interruptor dos faróis ligado, essa condição será memorizada mesmo se o motor < sistema híbrido > for desligado.

COMO AJUSTAR O CONTRASTE/BRILHO

O contraste e o brilho da tela podem ser ajustados de acordo com o brilho do ambiente circundante.

1 Selecione “Geral” ou “Câmera”.

2 Selecione o item desejado.

- Apenas a tela “Exibição (Geral)”: Selecione “<” ou “>” para selecionar a tela desejada.

Botão da tela	Função
“Contraste” “+”	Selecione para intensificar o contraste da tela.
“Contraste” “-”	Selecione para reduzir o contraste da tela.
“Brilho” “+”	Selecione para clarear a tela.
“Brilho” “-”	Selecione para escurecer a tela.

1. COMO REGISTRAR/CONECTAR O DISPOSITIVO

Bluetooth®

COMO REGISTRAR UM TELEFONE Bluetooth® PELA PRIMEIRA VEZ

Para usar o sistema viva-voz, é necessário registrar um telefone Bluetooth® no sistema.

Uma vez que o telefone tenha sido registrado, é possível usar o sistema viva-voz.

Essa operação não poder ser realizada enquanto estiver dirigindo o veículo.

Para obter detalhes sobre como registrar um dispositivo Bluetooth®: →P.45

1 Ligue a configuração da conexão Bluetooth® do seu telefone celular.

● Essa função não está disponível quando a configuração da conexão Bluetooth® do seu telefone celular está definida para desligada.

2 Pressione o botão “MENU” no Touch Remoto.

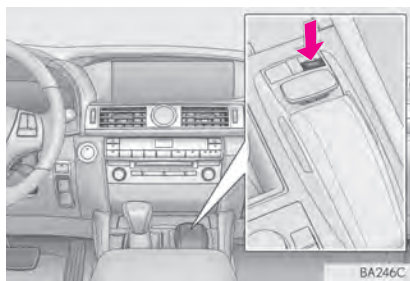

3 Selecione “Telefone”.



● As operações até esse ponto também podem ser realizadas ao pressionar o interruptor  no volante de direção.

4 Selecione “Sim” para registrar um telefone.



5 Quando essa tela for exibida, pesquise o nome do dispositivo exibido nessa tela na tela do seu dispositivo Bluetooth®.



● Para obter detalhes sobre a operação do dispositivo Bluetooth®, consulte o manual que o acompanha.

● Para cancelar o registro, selecione “Cancelar”.

- 6 Registre o dispositivo Bluetooth® usando o seu dispositivo Bluetooth®.
- Um código PIN não é necessário para dispositivos Bluetooth® compatíveis com SSP (Secure Simple Pairing). Dependendo do tipo de dispositivo Bluetooth® que está sendo conectado, uma mensagem de confirmação de registro poderá ser exibida na tela do dispositivo Bluetooth®. Responda e opere o dispositivo Bluetooth® de acordo com a mensagem de confirmação.
- 7 Verifique que a tela a seguir será exibida, indicando que o pareamento foi bem sucedido (uma conexão Bluetooth® foi estabelecida, porém, o registro ainda não foi concluído).

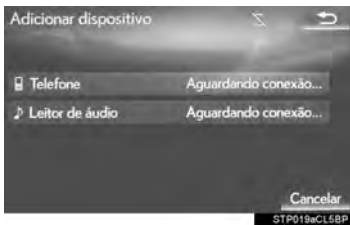

- O sistema aguarda solicitações de conexão vindas do dispositivo registrado.
- Nesse estágio, as funções Bluetooth® ainda não estão disponíveis.
- Para cancelar o registro, selecione "Cancelar".

- 8 Verifique se a mensagem "Conectada" é exibida quando o registro for concluído.

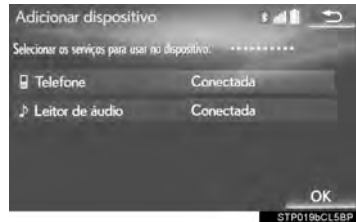

- Se apresentado, selecione "OK" para concluir o processo de registro.
- Se uma mensagem de erro for exibida, siga a orientação na tela para tentar novamente.

INFORMAÇÃO

- Se o telefone celular não funcionar corretamente mesmo após ser conectado, desligue o telefone celular, ligue e reconecte-o novamente.

COMO REGISTRAR UM DISPOSITIVO DE REPRODUÇÃO DE ÁUDIO Bluetooth® PELA PRIMEIRA VEZ

Para usar o Áudio Bluetooth®, é necessário registrar um dispositivo de reprodução de áudio no sistema.

Uma vez que o dispositivo de reprodução tenha sido registrado, é possível usar o Áudio Bluetooth®.

Essa operação não poder ser realizada enquanto estiver dirigindo o veículo.

Para obter detalhes sobre como registrar um dispositivo Bluetooth®: →P.45

1 Ligue a configuração da conexão Bluetooth® do seu dispositivo de reprodução de áudio.

● Essa função não está disponível quando a configuração da conexão Bluetooth® do seu dispositivo de reprodução está definida para desligada.

2 Pressione o botão “MENU” no Touch Remoto.

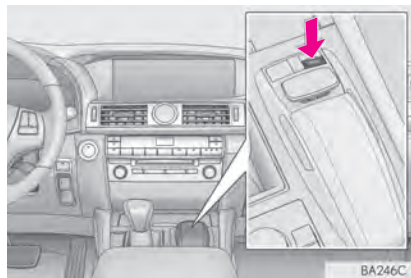

3 Selecione “Rádio” ou “Mídia”.

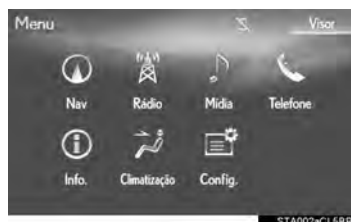

4 Selecione “Fonte”.



5 Selecione “Bluetooth*”.



*: Bluetooth é uma marca registrada da empresa Bluetooth SIG, Inc.

6 Seleccione “Conectar”.

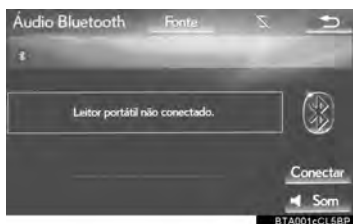

7 Seleccione “Sim” para registrar um reprodutor de áudio.



8 Siga os passos em “COMO REGISTRAR UM TELEFONE Bluetooth® PELA PRIMEIRA VEZ” a partir do “PASSO 5”. (→P.38)

PERFIS

Este sistema é compatível com os serviços a seguir.

Dispositivo Bluetooth®	Especificações	Função	Requisitos	Recomendações
Telefone Bluetooth® / Dispositivo de Reprodução de Áudio Bluetooth®	Especificações Bluetooth®	Como registrar um dispositivo Bluetooth®.	Ver. 2,0	Ver. 3,0+ EDR
Dispositivo Bluetooth®	Perfil	Função	Requisitos	Recomendações
Telefone Bluetooth®	HFP (Perfil Viva-voz)	Sistema Viva-voz	Ver. 1,0	Ver. 1,6
	OPP (Perfil de Envio de Objeto)	Como transferir os contatos	Ver. 1,1	Ver. 1,2
	PBAP (Perfil de Acesso à Agenda Telefônica)		Ver. 1,0	Ver. 1,1
	MAP (Perfil de Acesso de Mensagem)*	Mensagem do telefone Bluetooth®	—	Ver. 1,0
Dispositivo de Reprodução de Áudio Bluetooth®	A2DP (Perfil de Distribuição Avançada de Áudio)	Sistema de áudio Bluetooth®	Ver. 1,0	Ver. 1,3
	AVRCP (Perfil de Controle Remoto de Áudio/Vídeo)		Ver. 1,0	Ver. 1,5

*: Se equipado

INFORMAÇÃO

- Se o seu telefone celular não for compatível com HFP, o registro do telefone Bluetooth® ou o uso dos perfis OPP, PBAP ou MAP individualmente não será possível.
- Se a versão do dispositivo Bluetooth® conectado for mais antiga do que a recomendada ou incompatível, a função do dispositivo Bluetooth® poderá não funcionar adequadamente.



Bluetooth é uma marca registrada da Bluetooth SIG, Inc.

2. DETALHES DA CONFIGURAÇÃO DO Bluetooth®

- 1 Pressione o botão “MENU” no Touch Remoto.

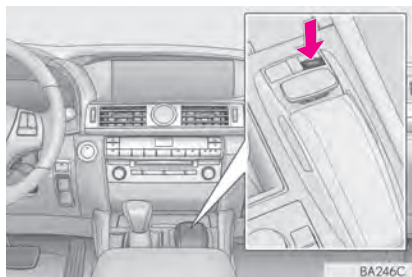

- 2 Selecione “Config.”.

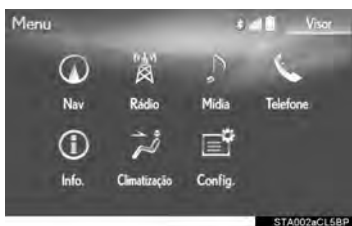

- 3 Selecione “Bluetooth*”.



- 4 Selecione os itens desejados que serão configurados.

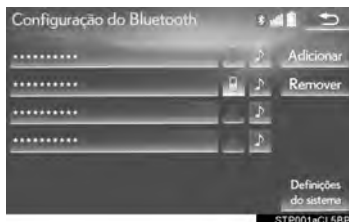

TELA “Configuração do Bluetooth*”

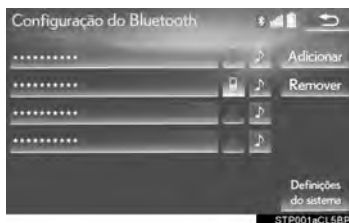

Função	Página
Como registrar um dispositivo Bluetooth®	45
Como excluir um dispositivo Bluetooth®	47
Conexão de um dispositivo Bluetooth®	47
Como editar as informações do dispositivo Bluetooth®	49
Configurações do sistema Bluetooth®	51

*: Bluetooth é uma marca registrada da empresa Bluetooth SIG, Inc.

COMO EXIBIR A TELA “Configuração de Bluetooth*” DE OUTRA MANEIRA

- 1 Pressione o botão “MENU” no Touch Remoto.
- 2 Selecione “Config.”.
- 3 Selecione “Telefone”.
- 4 Selecione “Conectar telefone”.

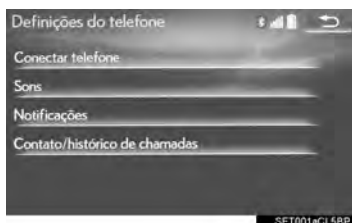

COMO REGISTRAR UM DISPOSITIVO Bluetooth®

É possível registrar até 5 dispositivos Bluetooth®.

Telefones (HFP) e dispositivos de reprodução de áudio (AVP) compatíveis com Bluetooth® podem ser registrados simultaneamente.

Essa operação não pode ser realizada durante a condução.

- 1 Exibe a tela “Configurações Bluetooth*”.
(→P.44)
 - 2 Selecione “Adicionar”.
 - ▶ Quando outro dispositivo Bluetooth® estiver conectado
 - Para desconectar o dispositivo Bluetooth®, selecione “Sim”.
 - ▶ Quando 5 dispositivos Bluetooth® já estiverem registrados
 - Um dispositivo registrado precisa ser substituído. Selecione “Sim”, e selecione o dispositivo a ser substituído.
- *: Bluetooth é uma marca registrada da empresa Bluetooth SIG. Inc.

- 3 Quando essa tela for exibida, pesquise o nome do dispositivo exibido na tela do seu dispositivo Bluetooth®.



- Para obter detalhes sobre a operação do dispositivo Bluetooth®, consulte o manual que o acompanha.
- Para cancelar o registro, selecione “Cancelar”.

- 4 Registre o dispositivo Bluetooth® usando o seu dispositivo Bluetooth®.

- Um código PIN não é necessário para dispositivos Bluetooth® compatíveis com SSP (Secure Simple Pairing). Dependendo do tipo de dispositivo Bluetooth® que está sendo conectado, uma mensagem de confirmação de registro poderá ser exibida na tela do dispositivo Bluetooth®. Responda e opere o dispositivo Bluetooth® de acordo com a mensagem de confirmação.

- 5 Verifique que a tela a seguir será exibida, indicando que o pareamento foi bem sucedido (uma conexão Bluetooth® foi estabelecida, porém, o registro ainda não foi concluído).

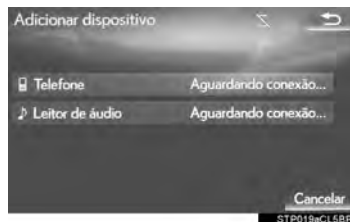

- O sistema aguarda solicitações de conexão vindas do dispositivo registrado.
- Nesse estágio, as funções Bluetooth® ainda não estão disponíveis.
- Para cancelar o registro, selecione “Cancelar”.

- 6 Verifique se a mensagem “Conectada” é exibida quando o registro for concluído.

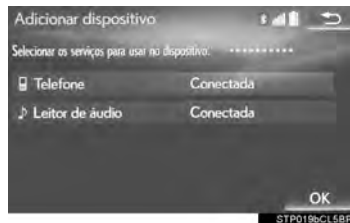

- Se apresentado, selecione “OK” para concluir o processo de registro.
- Se uma mensagem de erro for exibida, siga a orientação na tela para tentar novamente.

COMO EXCLUIR UM DISPOSITIVO Bluetooth®

- 1 Exibe a tela “Configurações Bluetooth*”. (→P.44)
- 2 Selecione “**Remover dispositivo**”.
- 3 Selecione o dispositivo desejado.

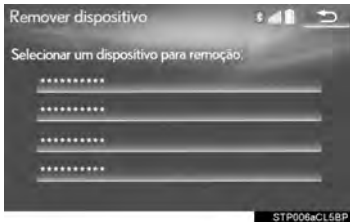

- 4 Selecione “**Sim**” quando a tela de confirmação for apresentada.
- 5 Verifique se a tela de confirmação é exibida quando a operação for concluída.

INFORMAÇÃO

- Quando excluir um telefone Bluetooth®, os dados de contato serão excluídos ao mesmo tempo.

CONEXÃO DE UM DISPOSITIVO Bluetooth®

É possível registrar até 5 dispositivos Bluetooth® (Telefones (HFP) e dispositivos de reprodução de áudio (AVP)). Se mais de 1 dispositivo Bluetooth® tiver sido registrado, selecione o dispositivo ao qual conectar.

- 1 Exibe a tela “Configurações do Bluetooth*”. (→P.44)
- 2 Selecione o dispositivo a ser conectado.

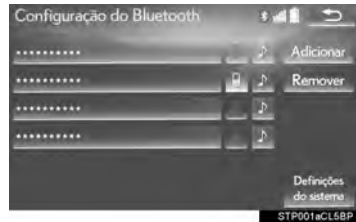

- Os ícones de perfis compatíveis serão exibidos.

 : Telefone

 : Dispositivo de reprodução de áudio

- O ícone do perfil para o dispositivo conectado atualmente será exibido em cores.
- Selecionar um ícone de perfil que não está conectado atualmente irá alterar a conexão para função.

- Se o dispositivo Bluetooth® desejado não estiver na lista, selecione “**Adicionar**” para registrar o dispositivo. (→P.45)

*: Bluetooth é uma marca registrada da Bluetooth SIG, Inc.

3 Selecione a conexão desejada.



4 Verifique se a tela de confirmação é exibida quando a conexão é concluída.

- Se uma mensagem de erro for exibida, siga a orientação na tela para tentar novamente.

INFORMAÇÃO

- Pode levar algum tempo se a conexão do dispositivo for realizada durante uma reprodução de áudio Bluetooth®.
- Dependendo do tipo de dispositivo Bluetooth® conectado, poderá ser necessário realizar passos adicionais no dispositivo.

■ MODO DE CONEXÃO AUTOMÁTICA

Para ligar o modo de conexão automática, ligue a “Energia Bluetooth*”. (→P.52) Deixe o dispositivo Bluetooth® em um local onde a conexão possa ser estabelecida.

- Quando o interruptor <energia> do motor está no modo ACESSÓRIOS ou IGNIÇÃO LIGADA <LIGADO>, o sistema procura um dispositivo registrado nas proximidades.
- O sistema se conectará ao último dispositivo conectado, se estiver nas proximidades. Quando a conexão automática prioritária estiver ativa, e houver mais de um telefone Bluetooth® disponível, o sistema irá se conectar automaticamente ao telefone Bluetooth® de prioridade mais alta. (→P.52)

■ COMO CONECTAR MANUALMENTE

No caso de falha da conexão automática ou quando a “Energia Bluetooth*” está desligada, será necessário conectar o Bluetooth® manualmente.

- 1 Pressione o botão “MENU” no Touch Remoto.
- 2 Selecione “Config.”.
- 3 Selecione “Bluetooth*”.
- 4 Siga os passos em “CONEXÃO DE UM DISPOSITIVO Bluetooth®” a partir do “PASSO 2”. (→P.47)

*: Bluetooth é uma marca registrada da Bluetooth SIG, Inc.

■ COMO RECONECTAR O TELEFONE Bluetooth®

Se um telefone Bluetooth® for desconnectado em virtude de má recepção da rede Bluetooth® com o interruptor <energia> do motor no modo ACESÓRIOS ou IGNIÇÃO LIGADA <LIGADO>, o sistema automaticamente reconecta o telefone Bluetooth®.

COMO EDITAR INFORMAÇÕES DO DISPOSITIVO Bluetooth®

As informações do dispositivo Bluetooth® podem ser exibidas na tela. As informações exibidas podem ser editadas.

- 1 Exibe a tela "Configurações Bluetooth*"
(→P.44)
- 2 Seleccione o dispositivo desejado a ser editado.
- 3 Seleccione "Info. do dispositivo".



*: Bluetooth é uma marca registrada da Bluetooth SIG, Inc.

4 Confirme e altere as informações do dispositivo Bluetooth®.

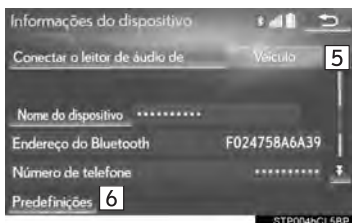
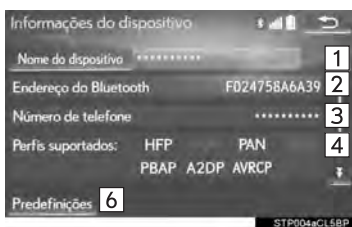

Nº	Informação
1	O nome do dispositivo Bluetooth®. Pode ser alterado para um nome desejado. (→P.50)
2	O endereço do dispositivo é exclusivo ao dispositivo e não pode ser alterado.
3	O número do telefone Bluetooth®.
4	Perfil de compatibilidade do dispositivo Bluetooth®.
5	Selecione para definir o método de conexão do dispositivo de reprodução de áudio Bluetooth®. (→P.51)
6	Selecione para redefinir todos os itens de configuração.

INFORMAÇÃO

- Se 2 dispositivos Bluetooth® tiverem sido registrados com o mesmo nome do dispositivo, os dispositivos podem ser diferenciados recorrendo-se ao endereço do dispositivo.
- Dependendo do tipo de telefone, algumas informações podem não ser exibidas.

■ COMO ALTERAR O NOME DE UM DISPOSITIVO

- 1 Selecione “Nome do dispositivo”.
- 2 Digite o nome e selecione “OK”.

INFORMAÇÃO

- Mesmo se o nome do dispositivo for alterado, o nome registrado em seu dispositivo Bluetooth® não mudará.

COMO DEFINIR O MÉTODO DE CONEXÃO DO DISPOSITIVO DE REPRODUÇÃO DE ÁUDIO

- 1 Selecione “Conectar o leitor de áudio de”.
- 2 Selecione o método de conexão desejada.



“**Veículo**”: Selecione para conectar o sistema de áudio ao dispositivo de reprodução de áudio.

“**Dispositivo**”: Selecione para conectar o dispositivo de reprodução de áudio ao sistema de áudio.

- Dependendo do dispositivo de reprodução de áudio, o método de conexão “Veículo” ou “Dispositivo” pode ser a melhor opção. Como tal, consulte o manual que acompanha o dispositivo de reprodução de áudio.

TELA “Definições de Bluetooth* detalhadas”

As configurações Bluetooth® podem ser confirmadas e alteradas.

- 1 Exibe a tela “Configurações Bluetooth*” (→P.44)
- 2 Selecione “Informações do sistema”.
- 3 Selecione os itens desejados que serão configurados.

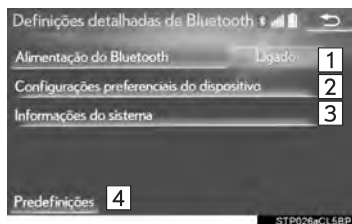

Nº	Função	Página
1	Selecione para definir a conexão Bluetooth® para ligada/desligada.	52
2	Selecione para alterar a conexão automática prioritária dos dispositivos Bluetooth® registrados.	52
3	Selecione para editar as informações do sistema.	53
4	Selecione para redefinir todos os itens configurados.	—

*: Bluetooth é uma marca registrada da Bluetooth SIG, Inc.

COMO ALTERAR A “Alimentação do Bluetooth*”

1 Selecione “Alimentação do Bluetooth*”.

Quando a “Alimentação do Bluetooth*” está ligada:

O dispositivo Bluetooth® é conectado automaticamente quando o interruptor <energia> do motor está no modo ACESSÓRIOS ou IGNIÇÃO LIGADA <LIGADO>.

Quando a “Alimentação do Bluetooth*” está desligada:

O dispositivo Bluetooth® é desconectado e o sistema não se conectará a esse dispositivo na próxima vez.

INFORMAÇÃO

- Quando estiver dirigindo, o estado da conexão automática pode ser mudado de desligado para ligado, mas não pode ser mudado de ligado para desligado.

*: Bluetooth é uma marca registrada da Bluetooth SIG, Inc.

COMO CONFIGURAR UMA CONEXÃO AUTOMÁTICA PRIORITÁRIA

A conexão automática prioritária dos dispositivos Bluetooth® registrados pode ser alterada.

- 1 Selecione “Configurações preferenciais do dispositivo”.
- 2 Selecione os itens desejados que serão configurados.

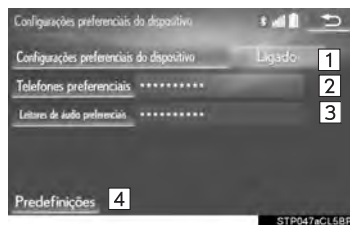

Nº	Função	Página
1	Selecione para definir a prioridade de conexão automática como ligada/desligada.	—
2	Selecione para alterar a conexão automática prioritária dos telefones Bluetooth® registrados.	53
3	Selecione para alterar a conexão automática prioritária dos reprodutores de áudio Bluetooth® registrados.	53
4	Selecione para redefinir todos os itens configurados.	—

INFORMAÇÃO

- Um novo dispositivo Bluetooth® registrado receberá automaticamente a maior prioridade possível para conexão automática.

■ ALTERAR A PRIORIDADE DE CONEXÃO DO TELEFONE

- 1 Selecione “Telefones preferenciais”.
- 2 Selecione o dispositivo de Bluetooth® desejado e selecione “PARA CIMA” ou “PARA BAIXO” para alterar a ordem desejada.



■ ALTERAR A PRIORIDADE DE CONEXÃO DO REPRODUTOR DE ÁUDIO

- 1 Selecione “Leitores de Áudio Preferenciais”.
- 2 Selecione o dispositivo de Bluetooth® desejado e selecione “PARA CIMA” ou “PARA BAIXO” para alterar a ordem desejada.



COMO EDITAR AS INFORMAÇÕES DO SISTEMA

- 1 Selecione “Informações do sistema”.
- 2 Selecione os itens desejados que serão configurados.

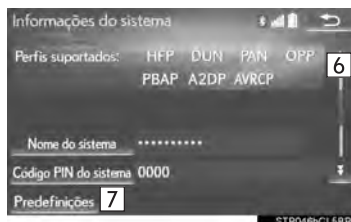
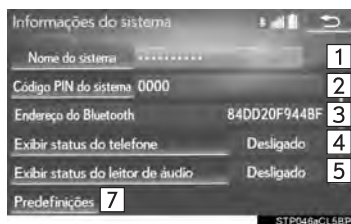

Nº	Informação	Página
1	Exibe o nome do sistema. Pode ser alterado para um nome desejado.	54
2	Código PIN usado quando o dispositivo Bluetooth® foi registrado. Pode ser alterado para um código desejado.	54
3	O endereço do dispositivo é exclusivo ao dispositivo e não pode ser alterado.	—
4	Selecione para definir a exibição do status da conexão do telefone como ligada/desligada.	—
5	Selecione para definir a exibição de status da conexão do dispositivo de reprodução de áudio como ligada/desligada.	—
6	Perfil de compatibilidade do sistema.	—
7	Selecione para redefinir todos os itens de configuração.	—

■ COMO EDITAR O NOME DO SISTEMA

- 1 Selecione “Nome do sistema”.
- 2 Digite um nome e selecione “OK”.

■ COMO EDITAR O CÓDIGO PIN

- 1 Selecione o “Código PIN do sistema”.
- 2 Digite um código PIN e selecione “OK”.

1. CONFIGURAÇÕES GERAIS

Há configurações disponíveis para mudança automática da tela, sons de operação etc.

- 1 Pressione o botão "MENU" no Touch Remoto.

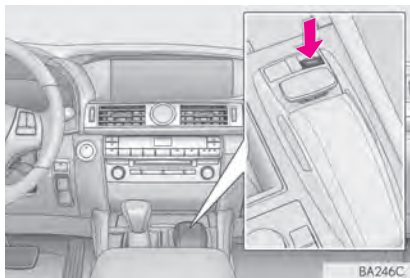

- 2 Selecione "Config."
- 3 Selecione "Geral".
- 4 Selecione o item a ser definido.

TELA DE DEFINIÇÕES GERAIS

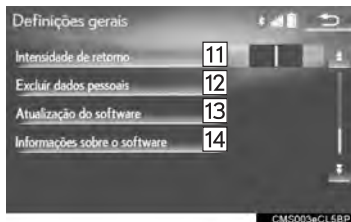
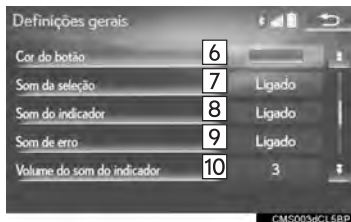
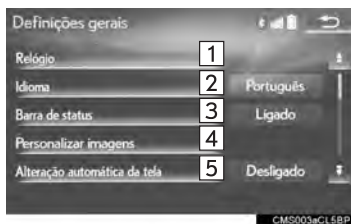

Nº	Função
1	Selecione para alterar o fuso horário, definir o horário de verão como ligado/desligado e definir o ajuste automático do relógio para ligado/desligado. (→P.57)
2*	Selecione para mudar o idioma.
3	Selecione para ativar/desativar a exibição da barra de status.
4	Selecione para personalizar as imagens da tela de inicialização/tela desligada. (→P.58)
5	Na tela de controle de áudio/ar condicionado, selecione para definir as mudanças automáticas da tela para a tela anterior ligada/desligada. Quando definida para ligada, a tela automaticamente retornará para a tela anterior a partir da tela de controle de áudio/ar condicionado após 20 segundos.
6	Selecione para mudar a cor do botão da tela.
7	Selecione para definir os sons de seleção como ligado/desligado.
8	Selecione para definir os sons do ponteiro como ligado/desligado.
9	Selecione para definir os sons de erro como ligado/desligado.
10	Selecione para ajustar o volume de som do ponteiro.

*: Se equipado

Nº	Função
11	Selecione para ajustar a intensidade e a força de arraste dos botões até o ponteiro.
12	Selecione para excluir dados pessoais. (→P.61)
13	Selecione para atualizar as versões de software. Para obter detalhes, consulte a Concessionária Autorizada Lexus.
14	Selecione para exibir as informações do software. Os avisos relacionados a software de terceiros usados neste produto são listados. (Isso inclui instruções para a obtenção de tal software, onde aplicável.)

CONFIGURAÇÕES DO RELÓGIO

Usadas para mudar o fuso horário e definir o horário de verão, e para o ajuste automático da hora como ligado/desligado.

- 1 Exiba a tela de “Configurações Gerais”. (→P.55)
- 2 Selecione “Relógio”.
- 3 Selecione o item a ser definido.

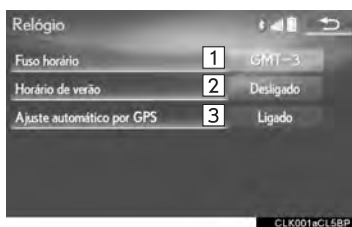

Nº	Função
1	Selecione para mudar o fuso horário. (→P.57)
2	Selecione para definir o horário de verão como ligado/desligado.
3	Selecione para definir o ajuste automático do relógio pelo GPS como ligado/desligado. Quando definido como ligado, o sistema ajustará o relógio automaticamente para o fuso horário da posição atual, quando o veículo entrar em um fuso horário diferente. Quando definido como desligado, o relógio pode ser ajustado manualmente. (→P.57)

COMO DEFINIR O FUSO HORÁRIO

- 1 Selecione “Fuso horário”.
- 2 Selecione o fuso horário desejado.
 - Se “Outro” for selecionado, o fuso horário pode ser ajustado manualmente. Selecione “+” ou “-” para ajustar o fuso horário.

AJUSTE MANUAL DO RELÓGIO

Quando o “Ajuste Automático por GPS” for “Desligado”, o relógio poderá ser ajustado manualmente.

- 1 Selecione o item desejado.

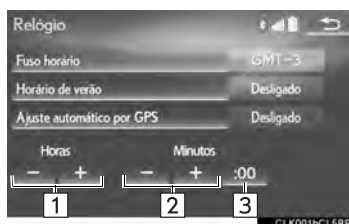

Nº	Função
1	Selecione “+” para adiantar o relógio uma hora e “-” para atrasar o relógio uma hora.
2	Selecione “+” para adiantar o relógio 1 minuto e “-” para atrasar um minuto.
3	Selecione para arredondar para a hora mais próxima. Ex. 1:00 a 1:29 → 1:00 1:30 a 1:59 → 2:00

COMO PERSONALIZAR AS IMAGENS DE INICIALIZAÇÃO E DE TELA DESLIGADA

Uma imagem pode ser copiada de uma memória USB e usada como as imagens de inicialização e de tela desligada.

O filme integrado também pode ser definido como imagem de inicialização.

Quando o interruptor <energia> do motor for girado para o modo **ACESSÓRIOS** ou **IGNIÇÃO LIGADA <LIGADO>**, a tela inicial (imagem de inicialização) será exibida. (→P.28)

Quando se seleciona **“Tela Desligada”** na tela do **“Visor”**, a tela é desligada e a imagem desejada de tela desligada que está definida é exibida. (Para desligar a tela:→P.36)

1 Exiba a tela de “Configurações Gerais”. (→P.55)

2 Selecione **“Personalizar imagens”**.

3 Selecione o item a ser definido.



Nº	Função	Página
1	Selecione para copiar imagens de uma memória USB.	59
2	Selecione para excluir imagens.	60
3	Selecione para definir uma imagem como a imagem de inicialização ou de tela desligada.	60

■ COMO TRANSFERIR IMAGENS

- 1 Abra a caixa do console, em seguida, abra a tampa e conecte uma memória USB.

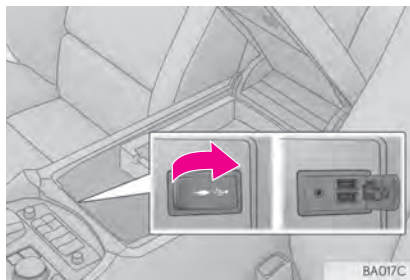

- Ligue a memória USB se não estiver ligada.
- 2 Feche a caixa do console.
 - 3 Selecione “Copiar do USB”.
 - 4 Selecione as imagens desejadas na lista e selecione “Copiar”.
 - A imagem selecionada é exibida no lado direito da tela. Se o arquivo de imagem selecionado estiver corrompido ou for incompatível, será exibido.
 - O número restante de arquivos de imagem que podem ser transferidos é exibido na parte inferior da tela.
 - 5 Selecione “Sim” quando a tela de confirmação for apresentada.

⚠ NOTA

- Dependendo do tamanho e da forma do dispositivo que está conectado ao sistema, o console central pode não fechar completamente. Nesse caso, não force para fechar o console central, pois isso pode danificar o dispositivo ou o terminal etc.

INFORMAÇÃO

- Ao salvar arquivos de imagem para uma memória USB a serem transferidos para o sistema, salve as imagens em uma pasta denominada “Image” (I-m-a-g-e, sensível a letras maiúsculas e minúsculas). Se um nome de pasta diferente for usado, o sistema não reconhecerá os arquivos de imagem.
- As extensões de arquivo compatíveis são JPG e JPEG.
- Um nome de arquivo da imagem, incluindo a extensão do arquivo, pode ter até 32 caracteres.
- É possível transferir arquivos de imagem de 10 MB ou menos.
- Até 10 imagens podem ser transferidas para o sistema.
- Não é possível transferir arquivos com nomes de arquivos que não sejam em ASCII.

■ COMO DEFINIR AS IMAGENS DE INICIALIZAÇÃO E DE TELA DESLIGADA

- 1 Selecione “Definir imagens”.
- 2 Selecione a guia “Filme” ou “Imagem”, e selecione o filme ou imagem.
- 3 Selecione os itens desejados a serem definidos.

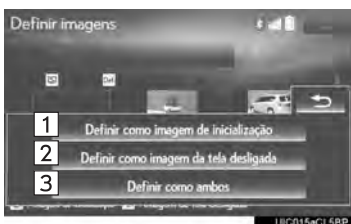

■ COMO EXCLUIR IMAGENS TRANSFERIDAS

- 1 Selecione “Excluir imagens”.
- 2 Selecione as imagens a serem excluídas e selecione “Excluir”.
- 3 Selecione “Sim” quando a tela de confirmação for apresentada.

Nº	Função
1	Selecione para definir uma imagem como a imagem de inicialização.
2	Selecione para definir uma imagem como a imagem de tela desligada.
3	Selecione para definir uma imagem como imagem de inicialização e de tela desligada.

COMO EXCLUIR DADOS PESSOAIS

- 1 Exiba a tela de “Configurações Gerais”. (→P.55)
 - 2 Selecione “Excluir Dados Pessoais”.
 - 3 Selecione “Excluir”.
 - 4 Selecione “Sim” quando a tela de confirmação for apresentada.
- As configurações pessoais registradas ou alteradas serão excluídas ou retornadas às suas condições de fábrica.
Por exemplo:
 - Configurações gerais
 - Configurações de navegação
 - Configurações de áudio
 - Configurações do telefone



NOTA

- Certifique-se de que o cartão microSD do mapa esteja inserido ao excluir dados pessoais. Não será possível excluir dados pessoais se o cartão microSD do mapa for removido. Para excluir os dados, após inserir o cartão microSD do mapa, coloque o botão de partida <alimentação> no modo ACESSÓRIOS ou IGNIÇÃO LIGADA <LIGADO>.

2. CONFIGURAÇÕES DE VOZ

A orientação por voz pode ser ajustada.

- 1 Pressione o botão “MENU” no Touch Remoto.

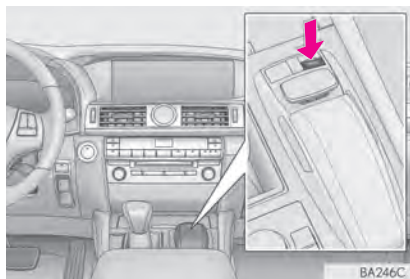

- 2 Selecione “Config.”.
- 3 Selecione “Voz”.
- 4 Selecione o item a ser definido.

TELA DE DEFINIÇÕES DE VOZ

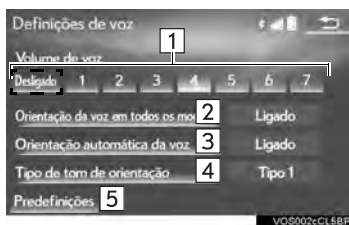

Nº	Função
1	Selecione para ajustar o volume de orientação por voz.
2	Selecione para definir a orientação por voz durante o uso do sistema de ar condicionado e/ou áudio/visual como ligado/desligado.
3	Selecione para definir a orientação por voz durante a orientação da rota como ligado/desligado.
4	Selecione para definir o som de bipe de orientação de navegação.
5	Selecione para redefinir todos os itens configurados.

3. CONFIGURAÇÕES DO VEÍCULO

Há configurações disponíveis para manutenção, personalização do veículo e o sensor do sistema Lexus de assistência a estacionamento, etc.

- 1 Pressione o botão “MENU” no Touch Remoto.

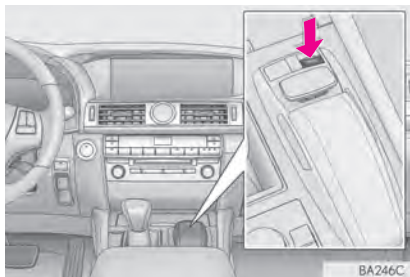

- 2 Selecione “Config.”.
- 3 Selecione “Veículo”.

- 4 Selecione o item a ser definido.

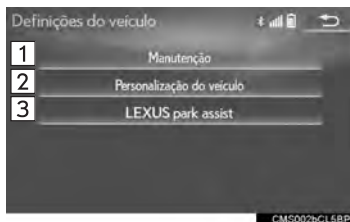

Nº	Função	Página
1	Selecione para definir manutenção.	64
2	Selecione para definir personalização do veículo.	“Manual do Proprietário”
3	Selecione para definir o sensor do sistema Lexus de assistência a estacionamento.	346

MANUTENÇÃO

Ao ligar o sistema, a tela de “Informações” será exibida quando chegar o momento de substituir uma peça ou determinados componentes. (→P.28)

- 1 Exiba a tela “Configurações do Veículo”. (→P.63)
- 2 Selecione “Manutenção”.
- 3 Selecione o item desejado.



Nº	Função	Página
1	Selecione para definir a condição das peças ou dos componentes.	65
2	Selecione para adicionar novos itens de informação separadamente daqueles fornecidos.	—
3	Após a seleção, o indicador acenderá. O sistema é definido para dar informações de manutenção com a tela de “Informações”.	28
4	Selecione para cancelar todas as condições que foram inseridas.	—
5	Selecione para redefinir os itens com condições expiradas.	—
6	Selecione para registrar/editar informações do revendedor.	66

INFORMAÇÃO

- Quando o veículo precisar de manutenção, a cor do botão da tela mudará para laranja.

CONFIGURAÇÃO DAS INFORMAÇÕES DE MANUTENÇÃO

- 1 Selecione o botão de tela da peça ou do componente desejado.
- 2 Defina as condições.



Nº	Função
1	Selecione para inserir a data da próxima manutenção.
2	Selecione para inserir a distância percorrida até a próxima verificação de manutenção.
3	Selecione para cancelar as condições que foram inseridas.
4	Selecione para redefinir as condições que expiraram.

INFORMAÇÃO

- Para informações sobre a manutenção programada, por favor, consulte o "Manual do Proprietário".
- Dependendo das condições de direção ou da estrada, a data real e a distância percorrida em que a manutenção deve ser realizada pode diferir da data e da distância percorrida que estão armazenadas no sistema.

CONFIGURAÇÃO DO REVENDEDOR

As informações do revendedor podem ser registradas no sistema. Com as informações do revendedor registradas, o guia da rota até o revendedor estará disponível.

- 1 Selecione “**Revendedor**”.
- 2 Selecione o item desejado para procurar o local. (→P.85)
- A tela de edição do revendedor é apresentada após a definição do local.

- 3 Selecione o item desejado a ser editado.

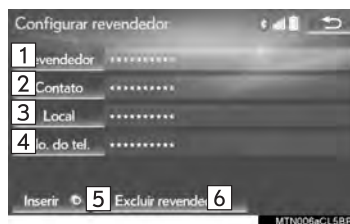

Nº	Função	Página
1	Selecione para inserir o nome de um revendedor.	67
2	Selecione para inserir o nome de um membro do revendedor.	67
3	Selecione para definir o local.	67
4	Selecione para definir o número do telefone.	67
5	Selecione para definir o revendedor exibido como um destino.	96
6	Selecione para excluir as informações do revendedor exibidas na tela.	—

■ COMO EDITAR O REVENDEDOR OU O NOME DO CONTATO

- 1 Selecione “Revendedor” ou “Contato”.
- 2 Digite o nome e selecione “OK”.

■ COMO EDITAR O LOCAL

- 1 Selecione “Local”.
- 2 Role o mapa até o ponto desejado (→P.78) e selecione “OK”.

■ COMO EDITAR O NÚMERO DO TELEFONE

- 1 Selecione “No do Tel.”.
- 2 Digite o número do telefone e selecione “OK”.

1 OPERAÇÃO BÁSICA

- 1. REFERÊNCIA RÁPIDA..... 70
 - TELA DO MAPA..... 70
 - TELA DE MENU DE NAVEGAÇÃO..... 72
- 2. OPERAÇÃO DA TELA DO MAPA.... 74
 - TELA DA POSIÇÃO ATUAL..... 74
 - ESCALA DO MAPA..... 74
 - ORIENTAÇÃO DO MAPA..... 75
 - COMO ALTERAR AS CONFIGURAÇÕES DO MAPA.....76
 - OPERAÇÃO DE ROLAGEM DA TELA 77
 - COMO AJUSTAR O LOCAL EM PEQUENOS INCREMENTOS..... 78
- 3. INFORMAÇÕES DA TELA DO MAPA 79
 - COMO EXIBIR ÍCONES DE POI* 79
 - TRAÇADO DA ROTA..... 80
 - COMO EXIBIR INFORMAÇÕES SOBRE O ÍCONE ONDE O CURSOR ESTÁ POSICIONADO..... 81
 - ÍCONES DE MAPA PADRÃO 82
- 4. INFORMAÇÕES DE TRÁFEGO 83
 - COMO EXIBIR INFORMAÇÕES DE TRÁFEGO..... 83

2 PESQUISA DO DESTINO

- 1. TELA DE PESQUISA DO DESTINO . 85
 - COMO SELECIONAR A ÁREA DE PESQUISA..... 87
 - COMO DEFINIR A CASA COMO DESTINO 87
 - COMO CONFIGURAR O ACESSO RÁPIDO COMO DESTINO..... 87
 - COMO PESQUISAR POR ENDEREÇO... 88
 - COMO PESQUISAR POR POI*² 90
 - COMO PESQUISAR POR MAPA 90
 - COMO PESQUISAR POR POI*² PERTO DO CURSOR..... 91
 - COMO PESQUISAR POR PONTOS NA MEMÓRIA..... 92
 - COMO PESQUISAR NOS DESTINOS ANTERIORES..... 92
 - COMO PESQUISAR PELA INTERSECÇÃO 93
 - COMO PESQUISAR POR ENTRADA/SAÍDA DA VIA EXPRESSA 93
 - COMO PESQUISAR POR COORDENADAS 94
 - COMO PESQUISAR POR NÚMERO DE TELEFONE..... 94
 - COMO PESQUISAR POR CÓDIGO POSTAL 95
- 2. COMO INICIAR A ORIENTAÇÃO DA ROTA 96
 - TELA DE MAPA DO DESTINO..... 97
 - TELA DO MAPA COM A ROTA COMPLETA 98

SISTEMA DE NAVEGAÇÃO

3 ORIENTAÇÃO DA ROTA

1. **TELA DE ORIENTAÇÃO DA ROTA 100**
 - TELA DE ORIENTAÇÃO DA ROTA 100
 - DURANTE A CONDUÇÃO EM VIA EXPRESSA 104
 - AO SE APROXIMAR DE UMA INTERSECÇÃO 105
 - TELA DA LISTA DE CONVERSÕES 105
 - TELA DE SETA 106
2. **MENSAGENS TÍPICAS DE ORIENTAÇÃO POR VOZ 107**
3. **COMO EDITAR A ROTA 108**
 - COMO ADICIONAR DESTINOS 108
 - COMO REORDENAR OS DESTINOS 108
 - COMO EXCLUIR DESTINOS 109
 - COMO DEFINIR A CONDIÇÃO DE PESQUISA 109
 - COMO DEFINIR UM DESVIO 109
 - PREFERÊNCIA DE ESTRADA 111
 - VISÃO GERAL DA ROTA 111

4 MINHA MEMÓRIA

1. **CONFIGURAÇÕES DA MINHA MEMÓRIA 113**
 - COMO CONFIGURAR A CASA 114
 - COMO CONFIGURAR O ACESSO RÁPIDO 115
 - COMO CONFIGURAR PONTOS NA MEMÓRIA 117

- COMO CONFIGURAR ÁREAS A SEREM EVITADAS 120
- COMO CONFIGURAR O TRAÇADO DA ROTA 122
- COMO FAZER BACKUP PARA UMA MEMÓRIA USB 123
- COMO COPIAR DE UMA MEMÓRIA USB .. 125

5 CONFIGURAÇÕES

1. **CONFIGURAÇÕES DE NAVEGAÇÃO 126**
 - TELA DE CONFIGURAÇÕES DE NAVEGAÇÃO 126
2. **CONFIGURAÇÕES DE TRÁFEGO . 131**
 - TELA DE CONFIGURAÇÕES DE TRÁFEGO 131

6 DICAS PARA O SISTEMA DE NAVEGAÇÃO

1. **GPS (SISTEMA DE POSICIONAMENTO GLOBAL)... 134**
 - LIMITAÇÕES DO SISTEMA DE NAVEGAÇÃO 134
2. **VERSÃO DO BANCO DE DADOS DO MAPA E A ÁREA DE COBERTURA 137**
 - DADOS DO MAPA 137
 - SOBRE OS DADOS DO MAPA 138

*: Ponto de Interesse

1. REFERÊNCIA RÁPIDA

TELA DO MAPA

A tela do mapa pode ser acessada pelos seguintes métodos:

- ▶ Pressione o botão “MAP” no Touch Remoto.
- ▶ Pressione o botão “MENU” no Touch Remoto, em seguida, selecione “Nav” na tela “Menu”. (→P.12)

Selecione  se a tela de menu de navegação estiver exibida.

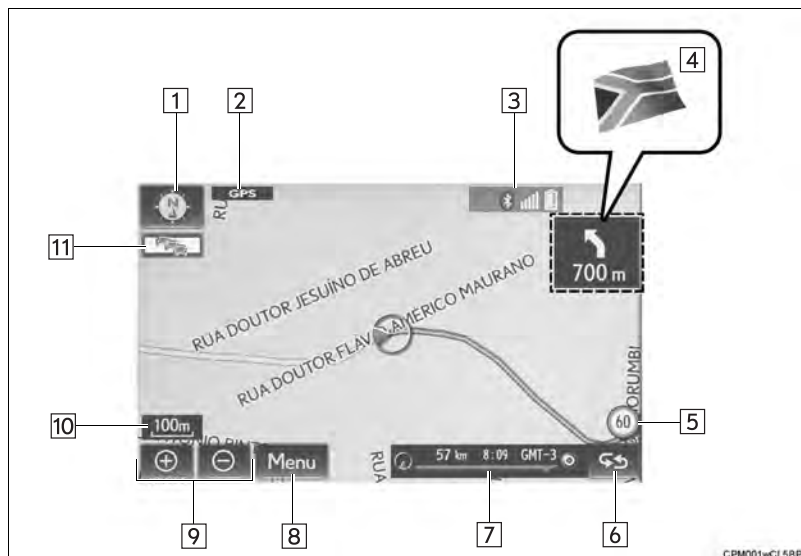

Nº	Nome	Função	Página
1	2D para o norte, 2D para cima ou o símbolo 3D para cima	Indica se a orientação do mapa está definida para a direção norte ou para a direção cima. No mapa 3D, apenas uma imagem da direção acima está disponível.	75
2	Marca “GPS” (Sistema de Posicionamento Global)	Mostra que o veículo está recebendo sinais do GPS	134
3	Barra de status	Exibe a condição da conexão Bluetooth®, o nível de recepção e a quantidade de carga da bateria restante para um telefone celular.	14

Nº	Nome	Função	Página
4 ^{*1}	Orientação da fronteira	Quando o veículo cruza uma fronteira, a bandeira nacional daquele país é exibida.	—
5	Ícone de limite de velocidade	Exibe os limites de velocidade	126
6	Botão de alteração das informações da rota	Selecione para exibir o nome da rua atual, o tempo de percurso/hora de chegada estimada até o destino ou a barra de informações de tráfego ^{*2} .	100
7	Barra de informações da rota	Exibe o nome da rua atual, o tempo de percurso/hora de chegada estimada até o destino ou a barra de informações de tráfego ^{*2} conforme selecionado.	
8	"Menu"	Selecione para utilizar funções como configurar um destino e registrar um ponto na memória.	72
9	Botão mais zoom/menos zoom	Selecione para ampliar ou reduzir a escala do mapa. Quando qualquer um desses botões for selecionado, o indicador de escala do mapa aparecerá na parte inferior da tela.	74
10	Indicador de escala	Esse valor indica a escala do mapa.	
11 ^{*1}	Indicador de tráfego	Mostra que informações de tráfego foram recebidas. Selecione para iniciar a orientação por voz para as informações de tráfego.	83

*1: Essa função não está disponível em alguns países/áreas.

*2: Essa função não é disponibilizada em países/áreas onde o serviço de informações necessárias não são fornecidas.

INFORMAÇÃO

- Certos botões na tela do mapa irão desaparecer depois de decorridos alguns segundos depois da operação do Touch Remoto. Essa configuração pode ser alterada para que todos os botões da tela sempre apareçam. (→P.126)
- Pressione o botão "MAP" no Touch Remoto para apresentar o endereço da posição atual na tela do mapa ou para repetir a orientação por voz.

TELA DE MENU DE NAVEGAÇÃO

A tela do menu de navegação pode ser acessada pelos seguintes métodos:
Selecione “Menu” na tela do mapa. (→P.70)



Nº	Função	Página
1	Selecione para pesquisar um destino.	85
2	Selecione para suspender ou reiniciar a orientação.	—
3	Selecione para alterar as rotas e/ou os destinos e exibir a visão geral da rota.	108
4	Selecione para permitir alterações em “Casa”, “Pontos na Memória”, “Acesso rápido”, “Área a ser Evitada”, etc.	113
5	Selecione para definir a configuração do mapa desejada.	76
6	Selecione para definir o ponto de interesse a serem exibidos na tela.	79
7	Selecione para começar/interromper a gravação do traçado da rota.	80
8	Selecione para registrar a posição atual ou a posição do cursor como um ponto na memória. Pode ser mudado para um nome desejado, ícone, etc.	113

2. OPERAÇÃO DA TELA DO MAPA

TELA DA POSIÇÃO ATUAL

- 1 Pressione o botão “MAP” no Touch Remoto.

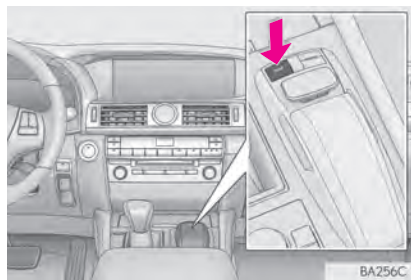

- 2 Verifique se o mapa da posição atual está exibido.

- Selecione se a tela de menu de navegação estiver exibida.
- Selecionar no “Visor Lateral” alterará a tela do mapa e a deixará em tela cheia.

● Para corrigir a posição atual manualmente: →P.129

INFORMAÇÃO

- Enquanto se está dirigindo, a marca da posição atual é fixada na tela e o mapa se movimenta.
- A posição atual é definida automaticamente à medida que o veículo recebe sinais do GPS (Sistema de Posicionamento Global). Se a posição atual não estiver correta, ela será automaticamente corrigida depois que o veículo receber sinais do GPS.
- Após a desconexão da bateria de 12 V, ou em um veículo novo, a posição atual pode não estar correta. Assim que o sistema receber sinais do GPS, a posição atual correta será exibida.

ESCALA DO MAPA

- 1 Selecione ou para alterar a escala da tela do mapa.

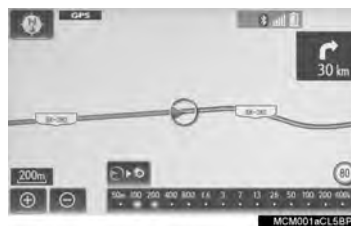

- A barra indicadora de escala é exibida na parte inferior da tela.
 - Selecione e segure ou para alterar a escala da tela do mapa.
 - A escala da tela do mapa também pode ser alterada selecionando-se diretamente a barra de escala. Esta função não está disponível durante a condução.
- : Selecione para exibir toda a rota, se o destino tiver sido definido.

INFORMAÇÃO

- Pressione o botão “^” no Touch Remoto para aplicar mais zoom na tela do mapa e o botão “v” para aplicar menos zoom.
- Quando a escala do mapa está na faixa mínima, uma rua de mão única é exibida por .

MAPA DA CIDADE

O mapa da cidade está disponível para algumas cidades importantes. Quando uma escala do mapa de 50 m é selecionada, a tela do mapa mudará para o mapa da cidade em 2D ou 3D.

- 1 Seleccione  para exibir o mapa da cidade.



- Para voltar para a tela do mapa normal, seleccione .

ORIENTAÇÃO DO MAPA

A orientação do mapa pode ser alterada entre 2D direção norte para cima, 2D direção para cima e 3D direção para cima, selecionando o símbolo de orientação exibido na parte superior esquerda da tela.

 : Símbolo do norte para cima

Qualquer que seja a direção de percurso do veículo, o norte é sempre para cima.

 : Símbolo de direção para cima (Quando no modo de mapa em 2D.)

A direção de percurso do veículo é sempre para cima. Uma seta vermelha indica o norte.

 : Símbolo de direção para cima (Quando no modo de mapa em 3D.)

A direção de percurso do veículo é sempre para cima. Uma seta vermelha indica o norte.

COMO ALTERAR AS CONFIGURAÇÕES DO MAPA

- 1 Seleccione “Menu” na tela do mapa. (→P.70)
- 2 Seleccione “Configuração do mapa”.
- 3 Seleccione o item desejado.

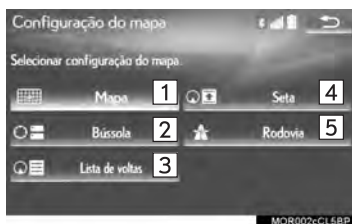

Nº	Função	Página
1	Selecione para exibir a tela de mapa simples.	—
2	Selecione para exibir a tela de modo da bússola.	77
3	Selecione para exibir a tela de lista de conversões.	105
4	Selecione para exibir a tela de seta.	106
5	Selecione para exibir a tela de informações da autoestrada.	104
6	Selecione para exibir a tela de orientação em cruzamentos ou a tela de orientação na autoestrada.	105

- Dependendo das condições, alguns botões da tela de configuração não podem ser selecionados.

■ BÚSSOLA

Informações sobre o destino, a posição atual e uma bússola são exibidas na tela.

(INFORMAÇÃO)

- A marca do destino é exibida na direção do destino. Ao dirigir, consulte as coordenadas de latitude e longitude, e a bússola, para certificar-se de que o veículo está indo em direção ao destino.
- Quando o veículo sai da área de cobertura, a tela de orientação muda para a tela de modo da bússola.

OPERAÇÃO DE ROLAGEM DA TELA

Use o recurso de rolagem para mover o ponto desejado para o centro da tela e verificar um ponto na tela do mapa que é diferente da posição atual.





Nº	Informações/Função	Página
1	Marca do cursor	—
2	Selecione para registrar a posição do cursor como uma área a ser evitada.	78
3	Selecione para registrar como um ponto na memória. Para mudar o ícone, o nome, e etc. →P.117	—
4	Selecione para definir como um destino.	96
5	Distância da posição atual até a marca do cursor	—

- Para rolar sobre o mapa, coloque a marca do cursor na posição desejada e, em seguida, pressione e segure o botão do Touch Remoto. O mapa continuará a rolar naquela direção até que o botão seja liberado.
- Pressione o botão “MAP” no Touch Remoto para retornar à posição atual.

COMO REGISTRAR A POSIÇÃO DO CURSOR COMO UMA ÁREA A SER EVITADA

Um local específico na tela do mapa pode ser definido como uma área a ser evitada usando a função de rolagem.

- 1 Role o mapa até o ponto desejado e selecione **"Evitar"**.
- 2 Selecione  ou  para alterar o tamanho da área a ser evitada e selecione **"OK"**.

INFORMAÇÃO

- Se um destino for inserido na área a ser evitada ou não for possível efetuar o cálculo da rota sem percorrer a área a ser evitada, um rota de passagem pela área a ser evitada poderá ser mostrada.
- Até 10 locais podem ser registrados como áreas a serem evitadas.

COMO AJUSTAR O LOCAL EM PEQUENOS INCREMENTOS

O local alvo exato pode ser ajustado em pequenos incrementos, selecionando-se uma das 8 setas direcionais.

- 1 Selecione uma das 8 setas direcionais para mover o cursor até o ponto desejado.



3. INFORMAÇÕES DA TELA DO MAPA

COMO EXIBIR ÍCONES DE POI

Os ícones de POI, tais como postos de combustíveis e restaurantes, podem ser exibidos na tela do mapa. Os locais desses pontos também podem ser definidos como destino e usados para orientação da rota.

- 1 Selecione “Menu” na tela do mapa. (→P.70)
- 2 Selecione “Mostrar POI”.
- 3 Selecione as categorias de POI desejadas e selecione “OK”.

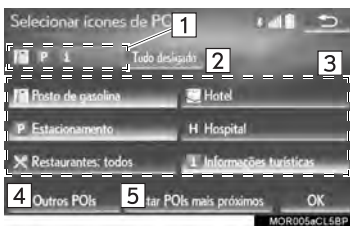

Nº	Informações/Função	Página
1	Exibe até 5 ícones de POI selecionados na tela do mapa	—
2	Selecione para desligar os ícones de POI na tela do mapa.	—
3	Exibe até 6 ícones de POI como categorias favoritas de POI	128
4	Selecione para exibir outras categorias de POI se não for possível encontrar os POIs desejados na tela.	79
5	Selecione para pesquisar os POIs mais próximos. Em seguida, selecione uma das categorias.	79

■ COMO SELECIONAR OUTROS ÍCONES DE POI PARA EXIBIÇÃO

- 1 Selecione “Outros POIs”.
- 2 Selecione as categorias de POI desejadas e selecione “OK”.

“Listar todas as categorias”: Selecione para exibir todas as categorias de POI. Para adicionar mais categorias de POI, selecione “Mais”.

■ COMO EXIBIR A LISTA DE POIs LOCAIS

Os POIs que estão dentro de 30 km da posição atual serão listados entre as categorias selecionadas.

- 1 Selecione “Listar POIs mais próximos”.
 - 2 Selecione o POI desejado.
- “Nesta rota”: Selecione para pesquisar POIs ao longo da rota. Após a seleção, o indicador acenderá.
- 3 Verifique se o POI selecionado é exibido na tela do mapa.

TRAÇADO DA ROTA

Até 200 km da rota percorrida podem ser armazenados e retraçados no visor. Esse recurso está disponível quando a escala do mapa é de 50 km ou menos.

INICIAR A GRAVAÇÃO DO TRAÇADO DA ROTA

- 1 Selecione **“Menu”** no mapa da tela. (→P.70)
- 2 Selecione **“Iniciar traçado da rota”**.
- 3 Verifique se a linha percorrida é exibida.



■ INTERROMPER A GRAVAÇÃO DO TRAÇADO DA ROTA

- 1 Selecione **“Menu”** na tela do mapa. (→P.70)
- 2 Selecione **“Interromper o traçado da rota”**.
- 3 Uma tela de confirmação será exibida.
“Sim”: Selecione para manter o traçado da rota registrado.
“Não”: Selecione para apagar o traçado da rota registrado.

- Para editar o nome do traçado da rota ou confirmar o ponto de início etc: →P.122

COMO EXIBIR INFORMAÇÕES SOBRE O ÍCONE ONDE O CURSOR ESTÁ POSICIONADO

Quando o cursor é colocado sobre um ícone na tela do mapa, a barra de nome é exibida na parte superior da tela. Se "Info" for exibido no lado direito da barra de nome, as informações detalhadas podem ser exibidas.

- 1 Coloque o cursor sobre um ícone.
- 2 Selecione "Info".



- 3 Informações do POI

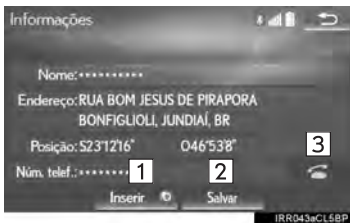

- 4 Informações do ponto na memória

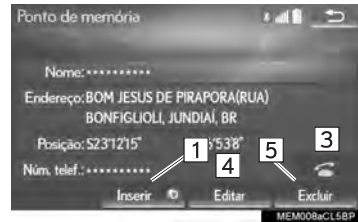



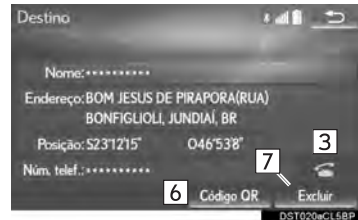

- 5 Informações do destino



- 6 Informações de tráfego*



- *: Essa função não é disponibilizada em países/ áreas onde o serviço de informações necessárias não são fornecidas.

Nº	Função
1	Selecione para definir como um destino. (→P.96) Se um destino já tiver sido definido, “Adicionar a  ” e “Substituir  ” serão exibidos. “Adicionar a  ”: Selecione para adicionar um destino. “Substituir  ”: Selecione para excluir o(s) destino(s) existente(s) e definir outro novo.
2	Selecione para registrar como um ponto na memória.
3	Selecione para chamar o número de telefone registrado.
4	Selecione para editar um ponto na memória. (→P.118)
5	Selecione para excluir um ponto na memória.
6	Selecione para exibir um código QR. As informações do destino podem ser adquiridas ao ler o código QR com um telefone celular.
7	Selecione para excluir um destino.
8	Selecione para exibir informações detalhadas.

INFORMAÇÃO

- Mesmo quando as informações de tráfego não estão sendo recebidas no momento, as informações de tráfego e “Info” serão exibidas durante um determinado período depois que as informações de tráfego tiverem sido recebidas.
- Em algumas situações, selecionar um POI poderá alterar automaticamente uma chamada internacional ou poderá impossibilitar uma chamada nacional.

ÍCONES DO MAPA PADRÃO

Ícone	Informação
	Cidade com mais de 1 milhão de habitantes
	Cidade com 500.000 a 1 milhão de habitantes
	Cidade como 200.000 a 500.000 habitantes
	Cidade com 100.000 a 200.000 habitantes
	Cidades com 20.000 a 100.000 habitantes
	Cidade com 10.000 a 20.000 habitantes
	Cidade com menos de 10.000 habitantes
	Parque/Monumento
	Campo de Golfe
	Aeroporto
	Hospital/Policlínica
	Shopping center
	Universidade/Faculdade

4. INFORMAÇÕES DE TRÁFEGO*

Esse sistema pode receber informações de tráfego de estações RDS-TMC (Sistema de Dados de Rádio-Canal de Mensagens de Tráfego) baseadas em multitransmissão de FM. Isso auxilia o motorista a evitar as áreas com congestionamento de trânsito.

COMO EXIBIR INFORMAÇÕES DE TRÁFEGO

Os eventos de tráfego próximos à posição atual ou a posição do cursor podem ser visualizados como uma lista.

- 1 Pressione o botão “MENU” no Touch Remoto.

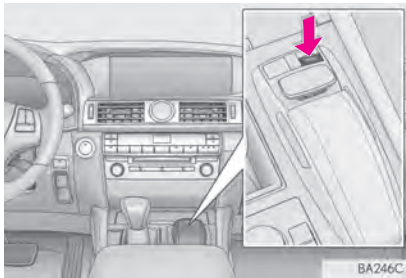

- 2 Selecione “Info”.

- 3 Selecione “Informações de tráfego”.

- 4 Selecione o evento de tráfego desejado.

- Uma lista de informações de tráfego e o país no qual ela pode ser recebida é exibida.

“Na estrada atual”: Selecione para exibir informações de tráfego para a estrada atual.

“Na rota atual”: Selecione para exibir informações de tráfego para a rota definida.

- 5 Verifique se as informações de tráfego são exibidas.

“Mapa”: Selecione para exibir informações ao redor do evento de tráfego.

“Detalhe”: Selecione para exibir informações detalhadas de evento de tráfego.

INFORMAÇÃO

- Se uma grande quantidade de informações estiver sendo recebida, será necessário mais tempo do que o normal para que as informações sejam exibidas na tela.

*: Essa função não é disponibilizada em países/áreas onde o serviço de informações necessárias não são fornecidas.

NOTIFICAÇÃO URGENTE DE EVENTOS DE TRÁFEGO

Se informações de tráfego urgentes forem detectadas ao redor da posição atual, uma mensagem pop-up será exibida na tela. Selecione “Sim” para exibir as informações de tráfego.

INFORMAÇÕES DE TRÁFEGO NA TELA DO MAPA

Informações de tráfego tais como congestionamento, acidentes e fechamentos de estradas são exibidas na tela do mapa. (Para configurar os ícones de informações de tráfego exibidos na tela: →P.132)

► Na tela do mapa



► Na tela da autoestrada



Nº	Função
1	Os ícones mostram incidentes de trânsito, reparos na estrada, obstáculos no trânsito etc. Selecione para exibir as informações de tráfego.
2	A cor da seta muda, dependendo das informações de tráfego recebidas. Vermelho: Estrada fechada, acidente etc. Laranja: Congestionamento de trânsito. Verde: Fluxo de tráfego normal. (Observe que as estradas não cobertas pelas informações de tráfego também aparecem em verde.)
3	O indicador será exibido quando as informações de tráfego forem recebidas.

INFORMAÇÃO

- Um ícone de incidente de trânsito é apresentado no mapa quando a escala do mapa é de 200m ou menos.

1. TELA DE PESQUISA DO DESTINO

A tela de "Destino" pode ser acessada pelos seguintes métodos:

Selecione "Menu" na tela do mapa e selecione "Destino" na tela do menu de navegação. (→P.72)

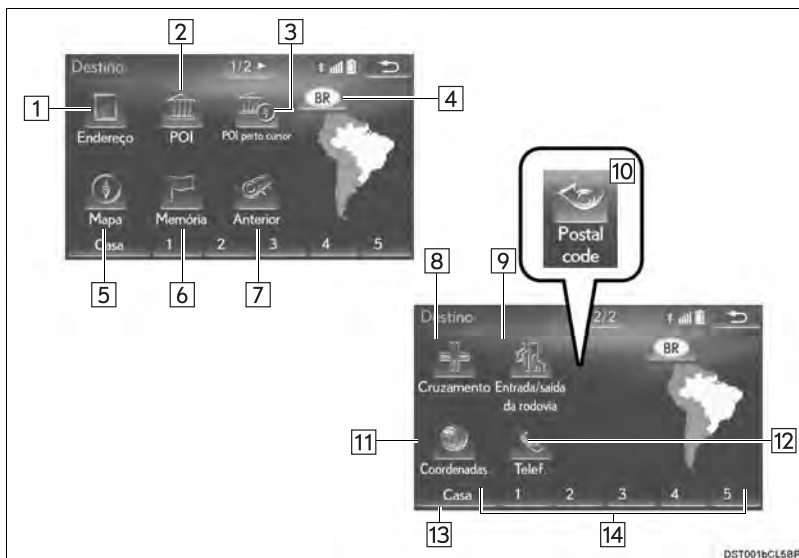

Nº	Função	Página
1	Selecione para pesquisar um destino por endereço.	88
2	Selecione para pesquisar um destino por ponto de interesse.	90
3	Selecione para pesquisar um destino por ponto de interesse perto do cursor.	91
4	Selecione para mudar a área de pesquisa.	87
5	Selecione para pesquisar um destino pelo último mapa exibido.	90
6	Selecione para pesquisar um destino por pontos na memória.	92
7	Selecione para pesquisar um destino entre os destinos definidos anteriormente.	92
8	Selecione para pesquisar um destino pela intersecção.	93
9	Selecione para pesquisar um destino por entrada/saída da via expressa.	93

Nº	Função	Página
10*	Selecione para pesquisar um destino por código postal.	95
11	Selecione para pesquisar um destino por coordenadas.	94
12	Selecione para pesquisar um destino por número de telefone.	94
13	Selecione para definir um destino por casa.	87
14	Selecione para definir um destino por acesso rápido.	87

*: Essa função não está disponível em alguns países/áreas.

COMO SELECIONAR A ÁREA DE PESQUISA

- 1 Exiba a tela de “Destino”. (→P.85)
- 2 Selecione o botão da área de pesquisa.



- 3 Digite o nome da área de pesquisa e selecione “OK”.
- 4 Selecione a área de pesquisa desejada.

INFORMAÇÃO

- Os países incluídos podem ser diferentes de acordo com a versão do mapa ou os países de vendas.
- Para obter informações sobre o banco de dados de mapa e atualizações: →P.137

COMO DEFINIR A CASA COMO DESTINO

Para usar essa função, é necessário registrar um endereço de casa. (→P.114)

- 1 Exiba a tela de “Destino”. (→P.85)
- 2 Selecione “Casa”.

COMO CONFIGURAR O ACESSO RÁPIDO COMO DESTINO

Para usar essa função, é necessário registrar o acesso rápido para os botões da tela de acesso rápido (1-5). (→P.115)

- 1 Exiba a tela de “Destino”. (→P.85)
- 2 Selecione os botões da tela de acesso rápido (1-5).



COMO PESQUISAR POR ENDEREÇO

- 1 Exiba a tela de “Destino”. (→P.85)
- 2 Selecione “Endereço”.
- 3 Digite a área de pesquisa, o nome da cidade, o nome da rua e o número da casa.

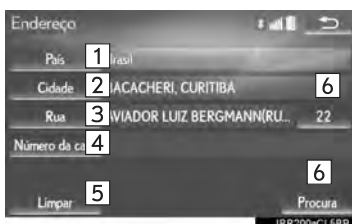

Nº	Função	Página
1	Selecione para inserir a área de pesquisa.	87
2	Selecione para inserir o nome da cidade.	88
3	Selecione para inserir o nome da rua.	89
4	Selecione para inserir o número da casa.	—
5	Selecione para redefinir a cidade, o nome da rua e o número da casa.	—
6	Selecione para pesquisar pelo endereço inserido.	—

- 4 Selecione “Pesquisar”.

COMO INSERIR O NOME DA CIDADE

- 1 Selecione “Cidade”.
- 2 Insira o nome da cidade e selecione “OK”.

“Opção”: Selecione para escolher uma cidade de outra maneira. (→P.89)

- 3 Selecione o nome da cidade desejada.

: Selecione para exibir um mapa da área central da cidade desejada.

■ COMO SELECIONAR UMA CIDADE

- 1 Selecione “Opção”.
- 2 Selecione o item desejado.

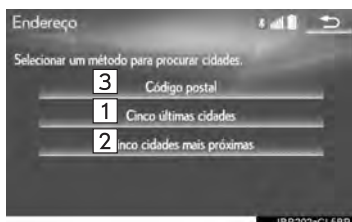

Nº	Função	Página
1	Selecione entre as últimas 5 cidades.	—
2	Selecione entre as 5 cidades mais próximas.	—
3	Selecione para digitar o código postal.	89

- 3 Selecione o nome da cidade desejada.

► Digitando o código postal*

- 1 Selecione “Código postal”.
- 2 Insira o código postal e selecione “OK”.
- 3 Selecione o código postal desejado.

*: Essa função não está disponível em alguns países/áreas.

■ COMO INSERIR O NOME DA RUA

- 1 Selecione “Rua”.
- 2 Digite o nome da rua e selecione “OK”.
- 3 Selecione o nome da rua desejada.

● Se o mesmo endereço existir em mais de 1 cidade, uma tela solicitando para digitar ou selecionar o nome da cidade será exibida.

“**Digite o nome**”: Selecione para digitar o nome da cidade para reduzir os itens da lista.

COMO PESQUISAR POR POI

- 1 Exiba a tela de “Destino”. (→P.85)
- 2 Selecione “POI”.
- 3 Digite o nome do POI e selecione “OK”.
- 4 Selecione o POI desejado.

“**Categoria**”: Selecione para reduzir as categorias.

“**Cidade**”: Selecione para reduzir à uma cidade.

- Ao inserir o nome de um POI específico e existirem 2 ou mais locais com o mesmo nome, a tela de lista será exibida.

COMO REDUZIR AS CATEGORIAS

- 1 Selecione “**Categoria**”.
 - 2 Selecione a categoria desejada.
- “**Listar todas as categorias**”: Selecione para exibir todas as categorias de POI.

COMO REDUZIR À UMA CIDADE

- 1 Selecione “**Cidade**”.
 - 2 Insira o nome da cidade e selecione “OK”.
- “**Opção**”: Selecione para escolher uma cidade de outra maneira. (→P.89)
- 3 Selecione o nome da cidade desejada.

COMO PESQUISAR POR MAPA

Ao selecionar “**Mapa**” o último local exibido é exibido novamente na tela do mapa. Pode-se pesquisar por um destino nesse mapa.

- 1 Exiba a tela de “Destino”. (→P.85)
- 2 Selecione “**Mapa**”.
- 3 Percorra o mapa até o ponto desejado (→P.78) e selecione “**Enter**”.

COMO PESQUISAR POR POI PERTO DO CURSOR

O destino pode ser definido ao selecionar o ponto de pesquisa e a categoria de POI. É possível exibir os nomes dos POIs localizados dentro de aproximadamente 30 km do ponto de pesquisa selecionado.

- 1 Exiba a tela de “Destino”. (→P.85)
- 2 Selecione “POI perto cursor”.
- 3 Defina o ponto de pesquisa por um dos métodos a seguir.

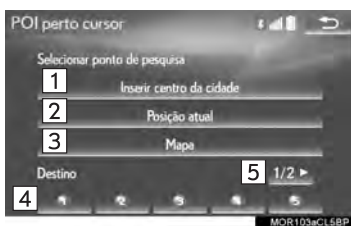

Nº	Função	Página
1	Selecione para inserir o nome da cidade.	91
2	Selecione para definir um ponto usando a posição atual.	92
3	Selecione para definir um ponto usando o último mapa exibido.	92
4	Selecione para definir um ponto usando o destino atual.	92
5	Selecione para mudar as páginas.	—

■ QUANDO “Inserir centro da cidade” FOR SELECIONADO

- 1 Selecione “Inserir centro da cidade”.
- 2 Insira o nome da cidade e selecione “OK”.
- 3 Selecione o nome da cidade desejada.
- 4 Role o mapa até o ponto desejado (→P.78) e selecione “OK”.
- 5 Selecione as categorias de POI desejadas e selecione “Listar”.

“Listar todas as categorias”: Selecione para exibir todas as categorias de POI. Para adicionar mais categorias de POI, selecione “Mais”.

- 6 Selecione o POI desejado.

● As setas de direção dos POIs são exibidas somente quando a posição atual está definida como o ponto de pesquisa.

“Nesta rota”: Selecione para pesquisar POIs ao longo da rota. Após a seleção, o indicador acenderá.

■ QUANDO a “Posição atual” ESTIVER SELECIONADA

- 1 Siga as etapas em “QUANDO A MENSAGEM “Por favor, inserir centro da cidade” FOR SELECIONADA” a partir da “ETAPA 5”.

■ QUANDO “Mapa” FOR SELECIONADO

- 1 Siga as etapas em “QUANDO A MENSAGEM “Por favor, inserir centro da cidade” FOR SELECIONADA” a partir da “ETAPA 4”.

■ QUANDO O BOTÃO DE DESTINO ESTIVER SELECIONADO

- 1 Siga as etapas em “QUANDO A MENSAGEM “Por favor, inserir centro da cidade” FOR SELECIONADA” a partir da “ETAPA 4”.

COMO PESQUISAR POR PONTOS NA MEMÓRIA

- 1 Exiba a tela de “Destino”. (→P.85)
- 2 Selecione “**Memória**”.
- 3 Selecione o ponto na memória desejado.

COMO PESQUISAR NOS DESTINOS ANTERIORES

- 1 Exiba a tela de “Destino”. (→P.85)
- 2 Selecione “**Anterior**”.
- 3 Selecione o destino desejado.

“**Ponto de início anterior**”: Selecione para exibir o mapa do ponto de início da rota orientada anteriormente.

“**Excluir**”: Selecione para excluir o destino anterior. (→P.92)

INFORMAÇÃO

- O ponto de início anterior e até 100 destinos definidos anteriormente são exibidos na tela.

■ COMO EXCLUIR DESTINOS ANTERIORES

- 1 Selecione “**Excluir**”.
- 2 Selecione o destino anterior a ser excluído e selecione “**Excluir**”.
- 3 Selecione “**Sim**” quando a tela de confirmação for apresentada.

COMO PESQUISAR PELA INTERSECÇÃO

- 1 Exiba a tela de “Destino”. (→P.85)
- 2 Selecione “**Intersecção**”.
- 3 Insira o nome da primeira rua da intersecção e selecione “OK”.
- 4 Selecione o nome da rua desejada.
- 5 Insira o nome da segunda rua da intersecção e selecione “OK”.
- 6 Selecione o nome da rua desejada.

INFORMAÇÃO

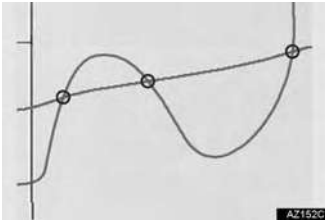

- Se as mesmas 2 ruas se cruzarem em mais de uma intersecção, a tela muda e exibe o menu para selecionar o nome da cidade onde as ruas se intersectam.

COMO PESQUISAR POR ENTRADA/SAÍDA DA VIA EXPRESSA

- 1 Exiba a tela de “Destino”. (→P.85)
- 2 Selecione “**Ent./Saída da via expressa**”.
- 3 Insira o nome da via expressa e selecione “OK”.
- 4 Selecione a via expressa desejada.
- 5 Selecione “**Entrada**” ou “**Saída**”.
- 6 Selecione o nome da entrada ou da saída desejada.

“**Insira o nome**”: Selecione para inserir o nome de uma entrada ou saída para reduzir os itens listados.

COMO PESQUISAR POR COORDENADAS

A Pesquisa pelas coordenadas de longitude e latitude está disponível para uso em ambos os formatos DMS (por exemplo: 12°34'56") e o formato DEG (por exemplo: 12,345678).

- 1 Exiba a tela de "Destino". (→P.85)
- 2 Selecione "Coordenadas".
- 3 Insira a latitude e a longitude, e selecione "OK".

 ,  ,  : Usado para inserir coordenadas no formato DMS.

 : Usado para inserir coordenadas no formato DEG.

COMO PESQUISAR POR NÚMERO DE TELEFONE

- 1 Exiba a tela de "Destino". (→P.85)
- 2 Selecione "Tel no." ("Telefone no.").
- 3 Insira um número de telefone e selecione "OK".

 : Selecione para mudar a área de pesquisa. (→P.87)

- Se existir mais de um local com o mesmo número, a tela de lista será exibida e o item desejado selecionado.

INFORMAÇÃO

- Para definir um ponto na memória como um destino usando o número do telefone, o número já deve estar registrado com o ponto na memória. (→P.117)

COMO PESQUISAR POR CÓDIGO POSTAL*

- 1 Exiba a tela de “Destino”. (→P.85)
- 2 Selecione “Código postal”.
- 3 Insira o código postal e selecione “OK”.
- 4 Selecione o código desejado.

*: Essa função não está disponível em alguns países/áreas.

2. COMO INICIAR A ORIENTAÇÃO DA ROTA

Depois de inserir o destino, a tela muda e exibe o local do mapa do destino selecionado.

- 1 Selecione “Inserir” na tela de mapa do destino.



- Para obter detalhes sobre essa tela: →P.97

- 2 Selecione “Iniciar” na tela do mapa com a rota completa.



- Para obter detalhes sobre essa tela: →P.98

⚠ CUIDADO

- Certifique-se de obedecer as regras de trânsito e ter em mente as condições da estrada durante a condução. Se um sinal de trânsito na estrada tiver sido mudado, a orientação da rota poderá não indicar essa informação mudada.

INFORMAÇÃO

- A rota para retornar pode não ser a mesma que a rota de ida.
- A orientação da rota até o destino pode não ser a rota mais curta ou uma rota sem congestionamento de trânsito.
- A orientação da rota pode não estar disponível se não existirem dados para o local especificado.
- Ao definir o destino em um mapa com uma escala maior que 800 m, a escala do mapa muda para 800 m automaticamente. Se isso ocorrer, defina o destino novamente.
- Se um destino que não está localizado em uma rodovia for definido, o veículo será guiado até o ponto em uma estrada mais próxima do destino. A estrada mais próxima do ponto selecionado é definida como o destino.

TELA DE MAPA DO DESTINO



Nº	Função	Página
1	Selecione para percorrer o mapa até o ponto desejado.	78
2	Selecione os POIs exibidos ao redor do destino.	79
3	Selecione para mudar a preferência de rodovia.	97
4	Selecione para determinar o local do mapa do destino. Se um destino já tiver sido definido, “Adicionar a  ele aparecerá no ponto.	—

PREFERÊNCIAS DE ESTRADA

- 1 Selecione “Preferência de Estrada”.
 - 2 Selecione as preferências de estrada desejada e selecione “OK”.
- O sistema evitará o uso de rotas que incluam itens cujos indicadores estejam desligados.

INFORMAÇÃO

- Mesmo se o indicador da via expressa estiver esmaecido, a rota não poderá evitar de incluir uma via expressa em alguns casos.
- Se a rota calculada incluir um trajeto por balsa, a orientação da rota mostrará a rota marítima. Após o trajeto pela balsa, a posição atual poderá estar incorreta. Na recepção de sinais do GPS, ela será corrigida automaticamente.

TELA DO MAPA COM A ROTA COMPLETA



Nº	Informações/Função
1	Posição atual
2	Ponto de destino
3	Tipo de rota e distância
4	Distância total da rota
5	Selecione a rota desejada entre 3 rotas possíveis. (→P.99)
6	Selecione para mudar a rota. (→P.108)
7	<ul style="list-style-type: none"> • Selecione para iniciar a orientação. • Selecione para iniciar o modo demo. (→P.98)

INICIAR O MODO DEMO

Antes de iniciar a orientação de rotas, uma demonstração de orientação de rotas poderá ser visualizada na tela.

- 1 Selecione e segure **“Iniciar”** na tela do mapa com a rota completa até ouvir o alerta sonoro.
 - Durante o modo demo, a mensagem **“DEMO”** será apresentada na tela do mapa.
 - Para encerrar o modo demo: Pressione o botão **“MAP”** no Touch Remoto.

SELEÇÃO DE 3 ROTAS

- 1 Selecione “Três rotas”.
- 2 Selecione a rota desejada.



Nº	Função
1	Selecione para exibir a rota recomendada.
2	Selecione para exibir a rota alternativa.
3	Selecione para exibir a rota com distância mais curta até o destino definido.
4	Selecione para exibir as informações sobre as 3 rotas. (→P.99)

APRESENTAÇÃO DAS INFORMAÇÕES DAS 3 ROTAS

- 1 Selecione “Info.”.
- 2 Verifique se a tela “Informações para três rotas” é apresentada.



Nº	Informação
1	Tempo necessário para a viagem completa
2	Distância da viagem completa
3	Distância da estrada com pedágio
4	Distância da via expressa
5	Distância da balsa

1. TELA DE ORIENTAÇÃO DA ROTA

Durante a orientação da rota, vários tipos de telas de orientação podem ser exibidas, dependendo das condições.

TELA DE ORIENTAÇÃO DA ROTA



Nº	Informações/Função
1	Orientação da rota
2	Distância até a próxima conversão e uma seta indicando o sentido da conversão
3	Posição atual
4	Barra de informações da rota (→P.101)
5	Botão de alteração de informações da rota (→P.101)

INFORMAÇÃO

- Se o veículo sair da rota de orientação, a rota será pesquisada novamente.
- Para algumas áreas, as estradas não foram completamente digitalizadas em nosso banco de dados. Por esse motivo, a orientação da rota poder selecionar uma estrada que não deveria ser percorrida.
- Ao chegar no destino definido, o nome do destino será exibido na parte superior da tela. Selecionar “Desligar” limpa o visor.

COMO ALTERAR AS INFORMAÇÕES DA ROTA

O nome da rua atual, o tempo de percurso/chegada ao destino ou a barra de informações de tráfego podem ser exibidos na tela do mapa.

- 1 Selecione .
- 2 Selecione o item desejado.



Nº	Função	Página
1	Selecione para exibir o nome da rua atual.	—
2	Selecione para exibir o tempo de chegada estimado.	101
3	Selecione para exibir o tempo de percurso estimado.	

TEMPO DE PERCURSO E CHEGADA

Quando o veículo está na rota de orientação, a distância com o tempo de viagem/tempo de chegada estimado até o destino é exibida.

Ao dirigir na rota de orientação com mais de 1 destino definido, uma lista da distância com o tempo de percurso/hora de chegada estimado a partir da posição atual até cada destino é exibida.

- 1 Selecione “Tempo de chegada” ou “Tempo de viagem”.
- 2 Selecione a barra de informações da rota.



- ▶ Quando o tempo de chegada é selecionada

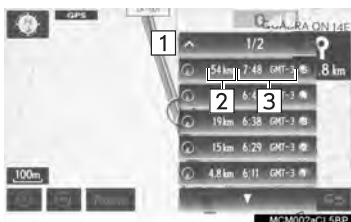

- ▶ Quando o tempo de viagem é selecionado



INFORMAÇÃO

- Quando o veículo está na rota de orientação, a distância medida ao longo da rota é exibida. O tempo de viagem e o tempo de chegada são calculados com base nas informações definidas de velocidade do veículo. (→P.128) No entanto, quando o veículo não está na rota de orientação, a distância exibida é a distância linear entre a posição atual e o destino. A seta indica a direção do destino.

Nº	Informações/Função
1	Mostra quando mais de 5 destinos estão definidos. Selecione para exibir informações do destino em outra página.
2	Exibe a distância até o destino
3	Exibe a hora de chegada estimada
4	Exibe o tempo de percurso estimado

■ INFORMAÇÕES DE TRÁFEGO*

Quando as informações de tráfego são recebidas, a barra de informações de tráfego é exibida.

A cor da seta indica as condições da estrada específica. Vermelho indica uma estrada fechada, acidente etc. Laranja indica um congestionamento de trânsito. Azul indica fluxo de tráfego normal. (Observe que as estradas não cobertas pelas informações de tráfego também são mostradas em azul.)

- Quando vários destinos estão definidos, os ícones de informações de tráfego são exibidos até a área de destino mais próxima.
- Quando a distância até o destino é de 100 km ou mais, os ícones de informações de tráfego são exibidos até 100 km de distância da posição atual.

- 1 Selecione “**Barra de tráfego**”.
- 2 Verifique se as informações de tráfego são exibidas.



Nº	Informações/Função
1	Ícone que mostra os pontos de perigo na estrada.
2	Seta que mostra congestionamento de trânsito.
3	Exibe o atraso do tempo de percurso estimado causado por reparos na estrada, um acidente etc.

*: Essa função não é disponibilizada em países/áreas onde o serviço de informações necessárias não são fornecidas.

DURANTE A CONDUÇÃO EM VIA EXPRESSA

Durante a condução em via expressa, essa tela exibe a distância e o tempo até a intersecção/saída, ou os POIs nas proximidades da saída da via expressa.

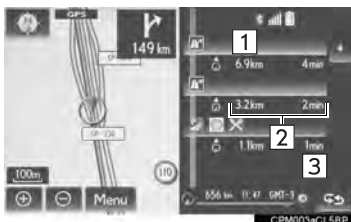

Nº/ Ícone	Informações/Função
1	Exibe o número da saída, o nome da intersecção ou os POIs que estão perto de uma saída da via expressa.
2	Distância e tempo da posição atual até os recursos de trânsito na estrada.
3	Selecione para exibir os recursos de trânsito da rodovia mais próximos da posição atual.
P	Selecione para exibir a distância até as próxima área de estacionamento e as áreas subsequentes e os POIs na área de estacionamento.
▲	Selecione para rolar para recursos de trânsito na estrada mais além.
▼	Selecione para rolar até recursos de trânsito na estrada mais próximos.

INFORMAÇÃO

- Quando a tela do mapa estiver em modo de exibição tela cheia, a tela de informações da via expressa será apresentada no "Visor Lateral".

AO SE APROXIMAR DE UMA SAÍDA OU CRUZAMENTODA VIA EXPRESSA

Quando o veículo se aproximar de uma saída ou uma intersecção, a tela de orientação da via expressa será exibida.

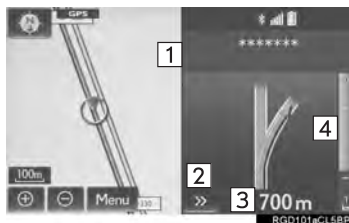

Nº	Informações/Função
1	Nome da próxima saída ou intersecção
2	Selecione para ocultar a tela de orientação em via expressas. Para retornar a tela de orientação da via expressa, pressione o botão "MAP" no Touch Remoto.
3	Distância da posição atual até a saída ou intersecção
4	Barra de distância restante até o ponto de orientação

INFORMAÇÃO

- Se o "Zoom Automático" for ativado, essas telas não serão exibidas. (→P.126)

AO SE APROXIMAR DE UMA INTERSECÇÃO

Quando o veículo se aproximar de uma intersecção, a tela de orientação de intersecção será exibida.

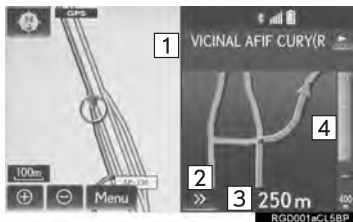

Nº	Informações/Função
1	Nome da próxima rua
2	Selecione para ocultar a tela de orientação em cruzamentos. Para retornar a tela de orientação da intersecção, pressione o botão "MAP" no Touch Remoto.
3	Distância até a intersecção
4	Barra de distância restante até o ponto de orientação

INFORMAÇÃO

- Se o "Zoom Automático" for ativado, essas telas não serão exibidas. (→P.126)
- Quando a tela do mapa estiver em modo de exibição tela cheia, a tela de orientação da intersecção será apresentada no "Visor Lateral".

TELA DA LISTA DE CONVERSÕES

- 1 Selecione "Lista de conversões" na tela de "Configuração do Mapa". (→P.76)
- 2 Verifique se a tela de lista de conversões está exibida.

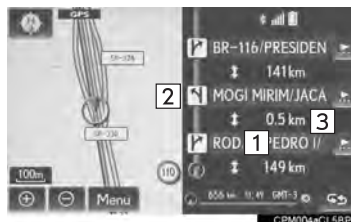

Nº	Informações/Função
1	Nome da próxima estrada ou do destino
2	Sentido de conversão
3	Distância entre conversões

INFORMAÇÃO

- Quando a tela do mapa estiver em modo de exibição tela cheia, a tela de orientação do intersecção será apresentada no "Visor Lateral".

TELA DE SETA

Nessa tela, é possível visualizar informações sobre a próxima conversão na rota de orientação.

- 1 Selecione “Seta” na tela de “Configuração do Mapa”. (→P.76)
- 2 Verifique se a tela de seta está exibida.

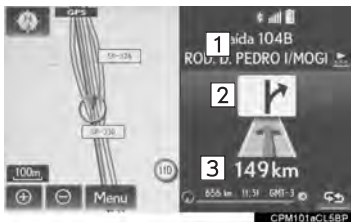

Nº	Informações/Função
1	Número da saída ou nome da estrada
2	Sentido de conversão
3	Distância até a próxima conversão

INFORMAÇÃO

- Quando a tela do mapa estiver em modo de exibição tela cheia, a tela de setas será apresentada no “Visor Lateral”.

2. MENSAGENS TÍPICAS DE ORIENTAÇÃO POR VOZ

À medida que o veículo se aproxima de uma intersecção, ou ponto, onde seja necessário manobrar o veículo, a orientação por voz do sistema fornecerá várias mensagens.



CUIDADO

- Certifique-se de obedecer todas as leis de trânsito e tenha em mente a condição da estrada, principalmente quando estiver dirigindo em estradas IPD (estradas que não estão completamente digitalizadas no nosso banco de dados). A orientação da rota pode não ter as informações atualizadas como o sentido de direção de uma estrada de mão única.

INFORMAÇÃO

- Para ouvir os comandos de orientação por voz novamente, se não puderem ser ouvidos, pressione o botão "MAP" no Touch Remoto.
- Para ajustar o volume da orientação por voz: →P.62
- A orientação por voz pode ser antecipada ou tardia.
- Se o sistema não conseguir determinar corretamente a posição atual, poderá não ser possível ouvir a orientação por voz ou ver a intersecção ampliada na tela.

3. COMO EDITAR A ROTA

- 1 Selecione “Menu” na tela do mapa. (→P.70)
- 2 Selecione “Rota”.
- 3 Selecione os itens a serem definidos.

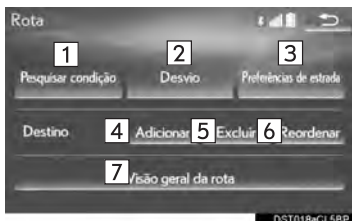

Nº	Função	Página
1	Selecione para definir as condições de pesquisa.	109
2	Selecione para definir os desvios.	109
3	Selecione para definir as preferência de estrada.	111
4	Selecione para adicionar destinos.	108
5	Selecione para excluir destinos.	109
6	Selecione para reordenar os destinos.	108
7	Selecione para exibir a visão geral da rota.	111

- 4 Verifique se o mapa total da rota está exibido. (→P.98)

COMO ADICIONAR DESTINOS

- 1 Exiba a tela “Rota”. (→P.108)
- 2 Selecione “Adicionar”.
- 3 Pesquise um destino adicional da mesma maneira que uma pesquisa do destino. (→P.85)
- 4 Selecione “Adicionar destino aqui” para inserir o novo destino na rota.

COMO REORDENAR OS DESTINOS

Quando mais de 1 destino tiver sido definido, a ordem de chegada dos destinos pode ser alterada.

- 1 Exiba a tela “Rota”. (→P.108)
- 2 Selecione “Reordenar”.
- 3 Selecione o destino desejado e selecione “Mover para Cima” ou “Mover para Baixo” para alterar a ordem de chegada. Em seguida, selecione “OK”.

COMO EXCLUIR DESTINOS

- 1 Exiba a tela “Rota”. (→P.108)
 - 2 Selecione “**Excluir**”.
 - 3 Selecione “**Sim**” quando a tela de confirmação for apresentada.
 - Quando mais de 1 destino está definido, uma lista será exibida na tela.
- “**Excluir todos**”: Selecione para excluir todos os destinos na lista.
- Se mais de 1 destino tiver sido definido, o sistema recalculará as rotas aos destinos definidos, conforme necessário.

COMO DEFINIR A CONDIÇÃO DE PESQUISA

As condições da estrada da rota até o destino pode ser definida.

- 1 Exiba a tela “Rota”. (→P.108)
- 2 Selecione “**Pesquisar Condição**”.
- 3 Selecione o tipo desejado e selecione “**OK**”.

COMO DEFINIR UM DESVIO

Durante a orientação da rota, é possível alterar a rota para desviar uma seção da estrada onde um atraso é causado por reparos na estrada, um acidente, etc.

- 1 Exiba a tela “Rota”. (→P.108)
- 2 Selecione “**Desvio**”.

3 Selecione a distância de desvio desejada.



Nº	Função
1	Selecione para desviar dentro de 1 km da posição atual.
2	Selecione para desviar dentro de 3 km da posição atual.
3	Selecione para desviar dentro de 5 km da posição atual.
4	Selecione para sair da rota.

INFORMAÇÃO



- Essa imagem mostra um exemplo de como o sistema orientaria ao redor de um atraso causado por um congestionamento de trânsito.
- 1 Essa posição indica o local de um congestionamento de trânsito causado por reparos na estrada, um acidente, etc.
 - 2 Essa rota indica o desvio sugerido pelo sistema.
- Quando o veículo está em uma via expressa, as opções de distância de desvio são de 5, 15 e 25 km.
 - O sistema poderá não conseguir calcular um rota de desvio, dependendo da distância selecionada e das condições nos arredores da estrada.

PREFERÊNCIA DE ESTRADA

As condições para determinar a rota podem ser selecionadas em várias opções, tais como via expressa, estradas com pedágio etc.

- 1 Exiba a tela “Rota”. (→P.108)
- 2 Selecione “**Preferências de Estrada**”.
- 3 Selecione as preferências de estrada desejada e selecione “OK”.
 - Após a seleção, o indicador acenderá.

VISÃO GERAL DA ROTA

Toda a estrada, desde a posição atual até o destino, pode ser visualizada durante a orientação da rota.

- 1 Exiba a tela “Rota”. (→P.108)
- 2 Selecione “**Visão geral da rota**”.
- 3 Verifique se o mapa total da rota está exibido.



Nº	Função	Página
1	Selecione para exibir uma lista das conversões necessárias para se chegar ao destino.	112
2	Selecione para alterar a rota.	108
3	Selecione para iniciar a orientação.	—

■ LISTA DE CONVERSÕES

A lista de conversões na rota de orientação pode ser visualizada.

- 1 Selecione “Lista de Conversões”.
- 2 Verifique se a lista de conversões está exibida.

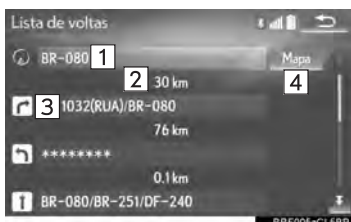

Nº	Informação
1	Posição atual
2	Distância até a próxima conversão
3	Sentido de conversão na intersecção
4	Selecione para exibir o mapa do ponto selecionado.

INFORMAÇÃO

- No entanto, nem todos os nomes de estradas na rota podem aparecer na lista. Se uma estrada mudar de nome sem exigir uma conversão (como em uma rua que atravessa 2 ou mais cidades), a mudança de nome não aparecerá na lista. Nos nomes de ruas serão exibidos em ordem a partir do ponto de início, ao longo da distância até a próxima conversão.

1. CONFIGURAÇÕES DA MINHA MEMÓRIA

Pontos ou áreas na tela do mapa podem ser registrados.

Os pontos registrados podem ser usados na tela de “Destino”. (→P.85)

As áreas registradas a serem evitadas, será evitadas quando o sistema pesquisar uma rota.

1 Selecione “Menu” na tela do mapa. (→P.70)

2 Selecione “Minha memória”.

3 Selecione os itens desejados a serem definidos.

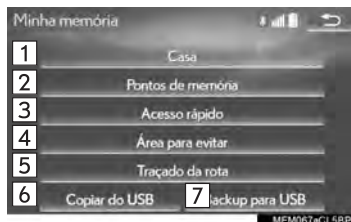

Nº	Função	Página
1	Selecione para definir a casa.	114
2	Selecione para definir os pontos na memória.	117
3	Selecione para definir o acesso rápido.	115
4	Selecione para definir as áreas a serem evitadas.	120
5	Selecione para definir os traçados da rota.	122
6	Selecione para copiar de uma memória USB.	125
7	Selecione para fazer backup para uma memória USB.	123

COMO CONFIGURAR CASA

Se uma casa tiver sido registrada, essas informações podem ser recuperadas selecionando **"Casa"** na tela de "Destino". (→P.87)

- 1 Exiba a tela "Minha memória". (→P.113)
- 2 Selecione **"Casa"**.
- 3 Selecione o item desejado.

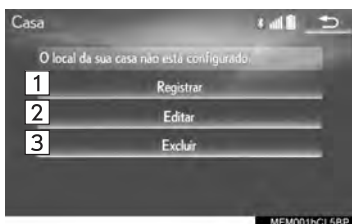

Nº	Função	Página
1	Selecione para registrar a casa.	114
2	Selecione para editar a casa.	114
3	Selecione para excluir a casa.	114

COMO REGISTRAR A CASA

- 1 Selecione **"Registrar"**.
- 2 Selecione o item desejado para pesquisar a localização. (→P.85)
- 3 Selecione **"OK"** quando a tela de edição da casa for apresentada. (→P.114)

COMO EDITAR A CASA

- 1 Selecione **"Editar"**.
- 2 Selecione o item desejado a ser editado.

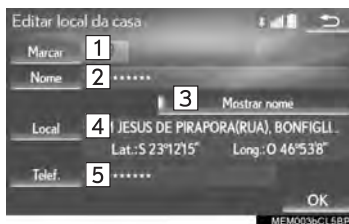

Nº	Função	Página
1	Selecione para mudar o ícone a ser exibido na tela do mapa.	118
2	Selecione para editar o nome da casa.	119
3	Selecione para exibir o nome da casa na tela do mapa. Após a seleção, o indicador acenderá.	—
4	Selecione para editar as informações do local.	119
5	Selecione para editar o número de telefone.	119

- 3 Selecione **"OK"**.

COMO EXCLUIR A CASA

- 1 Selecione **"Excluir"**.
- 2 Selecione **"Sim"** quando a tela de confirmação for apresentada.

COMO CONFIGURAR O ACESSO RÁPIDO

Se o acesso rápido tiver sido registrado, essas informações podem ser recuperada usando os botões da tela de acesso rápido na tela de “Destino”. (→P.87)

- 1 Exiba a tela “Minha memória”. (→P.113)
- 2 Selecione “Acesso rápido”.
- 3 Selecione o item desejado.



Nº	Função	Página
1	Selecione para registrar o acesso rápido.	115
2	Selecione para editar o acesso rápido.	116
3	Selecione para excluir o acesso rápido.	116

COMO REGISTRAR O ACESSO RÁPIDO

- 1 Selecione “Registrar”.
- 2 Selecione o item desejado para pesquisar a localização. (→P.85)
- 3 Selecione uma posição para esse acesso rápido.
- 4 Selecione “OK” quando a tela de edição do acesso rápido for apresentada. (→P.116)

INFORMAÇÃO

- Até 5 destinos predefinidos podem ser registrados.

COMO EDITAR O ACESSO RÁPIDO

- 1 Selecione **“Editar”**.
- 2 Selecione o acesso rápido desejado.
- 3 Selecione o item desejado a ser editado.

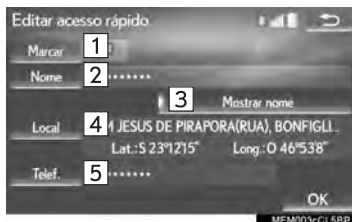

Nº	Função	Página
1	Selecione para mudar o ícone a ser exibido na tela do mapa.	118
2	Selecione para editar o nome do acesso rápido.	119
3	Selecione para exibir o nome do acesso rápido na tela do mapa. Após a seleção, o indicador acenderá.	—
4	Selecione para editar as informações do local.	119
5	Selecione para editar o número de telefone.	119

- 4 Selecione **“OK”**.

COMO EXCLUIR O ACESSO RÁPIDO

- 1 Selecione **“Excluir”**.
- 2 Selecione o acesso rápido a ser excluído e selecione **“Excluir”**.
- 3 Selecione **“Sim”** quando a tela de confirmação for apresentada.

COMO CONFIGURAR PONTOS NA MEMÓRIA

Pontos ou áreas na tela do mapa podem ser registrados.

- 1 Exiba a tela “Minha memória”. (→P.113)
- 2 Selecione “Pontos de memória”.
- 3 Selecione o item desejado.



Nº	Função	Página
1	Selecione para registrar pontos na memória.	117
2	Selecione para editar pontos na memória.	118
3	Selecione para excluir pontos na memória.	119

COMO REGISTRAR PONTOS NA MEMÓRIA

- 1 Selecione “Registrar”.
- 2 Selecione o item desejado para pesquisar a localização. (→P.85)
- 3 Selecione “OK” quando a tela de edição de pontos na memória for apresentada. (→P.118)

INFORMAÇÃO

- Podem ser registrados até 500 pontos na memória.

COMO EDITAR PONTOS NA MEMÓRIA

O ícone, nome, local, número de telefone e/ou grupo de um ponto registrado na memória pode ser editado.

- 1 Selecione “**Editar**”.
- 2 Selecione o ponto na memória desejado.
- 3 Selecione o item desejado a ser editado.

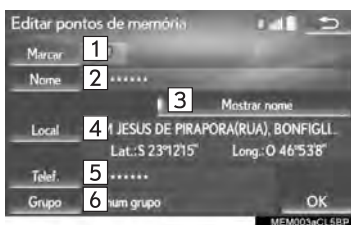

Nº	Função	Página
1	Selecione para mudar o ícone a ser exibido na tela do mapa.	118
2	Selecione para editar o nome do ponto na memória.	119
3	Selecione para exibir o nome do ponto na memória na tela do mapa. Após a seleção, o indicador acenderá.	—
4	Selecione para editar as informações do local.	119
5	Selecione para editar o número de telefone.	119
6	Selecione para registrar o grupo.	119

- 4 Selecione “**OK**”.

COMO ALTERAR A MARCA

- 1 Selecione “**Marcar**”.
- 2 Selecione o ícone desejado.



- Mude as páginas selecionando a “**Página 1**”, “**Página 2**” ou a guia “**Com som**”.

“**Com som**”: Selecione os pontos na memória com um som.

- ▶ Quando “**Com som**” for selecionado

É possível definir um som para alguns pontos na memória. Quando o veículo se aproximar do local do ponto na memória, o som selecionado será ouvido.

- 1 Selecione a guia “**Com som**”.
- 2 Selecione o ícone do som desejado.



: Selecione para tocar o som.

- Quando “**Sino (com direção)**” for selecionado, selecione uma seta para ajustar a direção e selecione “**OK**”.

INFORMAÇÃO

- O sino soa somente quando o veículo se aproxima desse ponto na direção que foi definida.

■ COMO ALTERAR O NOME

- 1 Selecione “Nome”.
- 2 Digite o nome desejado e selecione “OK”.

■ COMO ALTERAR O LOCAL

- 1 Selecione “Local”.
- 2 Role o mapa até o ponto desejado (→P.78) e selecione “OK”.

■ COMO ALTERAR O NÚMERO DE TELEFONE

- 1 Selecione “Tel. no.”.
- 2 Digite o número e selecione “OK”.

■ COMO CONFIGURAR O GRUPO

É possível definir e alterar grupos de pontos na memória.

- 1 Selecione “Grupo”.
- 2 Selecione o grupo de pontos na memória a serem registrados.

▶ Para registrar um novo grupo

- 1 Selecione “Novo grupo”.
- 2 Digite o nome do grupo e selecione “OK”.

▶ Para editar o nome do grupo

- 1 Selecione o grupo a ser editado.
- 2 Selecione “Editar Nome”.
- 3 Digite o nome do grupo e selecione “OK”.

▶ Para excluir o grupo

- 1 Selecione “Excluir grupo”.
- 2 Selecione o grupo a ser excluído e selecione “Excluir”.
- 3 Selecione “Sim” quando a tela de confirmação for apresentada.

COMO EXCLUIR PONTOS NA MEMÓRIA

- 1 Selecione “Excluir”.
- 2 Selecione o ponto na memória a ser excluído e selecione “Excluir”.
- 3 Selecione “Sim” quando a tela de confirmação for apresentada.

COMO CONFIGURAR ÁREAS A SEREM EVITADAS



As áreas a serem evitadas devido a congestionamentos de trânsito, serviço de construção ou por outros motivos, podem ser registradas como “Área a ser Evitada”.

- 1 Exiba a tela “Minha memória”. (→P.113)
- 2 Selecione “Área para evitar”.
- 3 Selecione o item desejado.



Nº	Função	Página
1	Selecione para registrar as áreas a serem evitadas.	120
2	Selecione para editar as áreas a serem evitadas.	121
3	Selecione para excluir as áreas a serem evitadas.	121

COMO REGISTRAR A ÁREA A SER EVITADA

- 1 Selecione “Registrar”.
- 2 Selecione o item desejado para pesquisar a localização. (→P.85)
- 3 Role o mapa até o ponto desejado (→P.78) e selecione “Enter”.
- 4 Selecione  ou  para alterar o tamanho da área a ser evitada e selecione “OK”.



- 5 Selecione “OK” quando a tela de edição da área a ser evitada for apresentada. (→P.121)

INFORMAÇÃO

- Se um destino for inserido na área a ser evitada ou não for possível efetuar o cálculo da rota sem percorrer a área a ser evitada, um rota de passagem pela área a ser evitada poderá ser mostrada.
- Até 10 locais podem ser registrados como pontos/áreas a serem evitadas.

COMO EDITAR A ÁREA A SER EVITADA

É possível editar o nome, o local e/ou o tamanho da área, de uma área registrada.

- 1 Selecione “**Editar**”.
- 2 Selecione a área.
- 3 Selecione o item a ser editado.

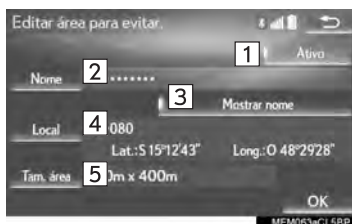

Nº	Função	Página
1	Selecione para ligar/desligar a função de área a ser evitada. Após a seleção, o indicador acenderá.	—
2	Selecione para editar o nome da área a ser evitada.	121
3	Selecione para exibir o nome da área a ser evitada na tela do mapa. Após a seleção, o indicador acenderá.	—
4	Selecione para editar a localização da área.	121
5	Selecione para editar o tamanho da área.	121

- 4 Selecione “**OK**”.

COMO ALTERAR O NOME

- 1 Selecione “**Nome**”.
- 2 Digite o nome desejado e selecione “**OK**”.

COMO ALTERAR O LOCAL

- 1 Selecione “**Local**”.
- 2 Role o mapa até o ponto desejado (→P.78) e selecione “**OK**”.

COMO ALTERAR O TAMANHO DA ÁREA

- 1 Selecione “**Tam. área**”.
- 2 Selecione ou para alterar o tamanho da área a ser evitada e selecione “**OK**”.

COMO EXCLUIR A ÁREA A SER EVITADA

- 1 Selecione “**Excluir**”.
- 2 Selecione a área a ser excluída e selecione “**Excluir**”.
- 3 Selecione “**Sim**” quando a tela de confirmação for apresentada.

COMO CONFIGURAR O TRAÇADO DA ROTA

Os traçados da rota (→P.80) podem ser editados ou excluídos.

- 1 Exiba a tela “Minha memória”. (→P.113)
- 2 Selecione “Traçado da rota”.
- 3 Selecione o item desejado.

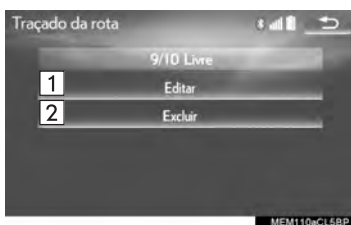

Nº	Função	Página
1	Selecione para editar os traçados da rota.	122
2	Selecione para excluir os traçados da rota.	123

COMO EDITAR TRAÇADOS DA ROTA

O nome da rota pode ser editado, e os pontos de início e fim podem ser confirmados.

- 1 Selecione “Editar”.
- 2 Selecione o traçado da rota desejado.
- 3 Selecione o item desejado.

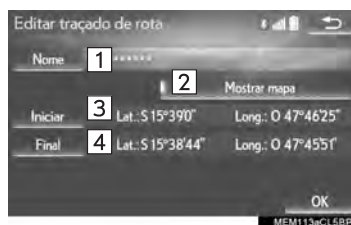

Nº	Função
1	Selecione para editar os nomes dos traçados da rota. (→P.123)
2	Selecione para exibir os traçados da rota registrados na tela do mapa. Após a seleção, o indicador acenderá.
3	Selecione para confirmar o ponto de início na tela do mapa.
4	Selecione para confirmar o ponto final na tela do mapa.

- 4 Selecione “OK”.

■ COMO ALTERAR O NOME

- 1 Selecione **“Nome”**.
- 2 Digite o nome desejado e selecione **“OK”**.

■ COMO EXCLUIR TRAÇADOS DA ROTA

- 1 Selecione **“Excluir”**.
- 2 Selecione o traçado da rota a ser excluído e selecione **“Excluir”**.
- 3 Selecione **“Sim”** quando a tela de confirmação for apresentada.

COMO FAZER BACKUP PARA UMA MEMÓRIA USB*

Os pontos na memória registrados no sistema de navegação podem ser copiados para uma memória USB.

Primeiro é necessário definir uma senha para poder fazer o backup de dados. (→P.124)

- Exportar dados de pontos na memória é apenas para seu uso como um backup e a distribuição ou uso em outros sistema é estritamente proibida.

- 1 Abra a caixa do console, em seguida, abra e tampa e conecte uma memória USB.

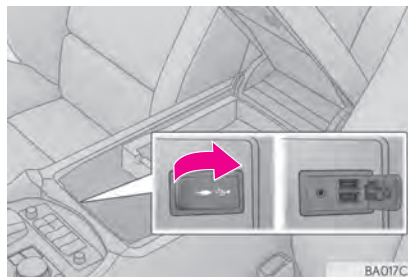

- Ligue a memória USB se não estiver ligada.
- 2 Feche a caixa do console.

*: Essa função não está disponível em alguns países/áreas.

- 3 Exiba a tela “Minha memória”. (→P.113)
 - 4 Selecione “**Backup para USB**”.
 - 5 Selecione “**Iniciar backup**”.
- “**Definir senha**”: Selecione para definir uma senha. (→P.124)
- 6 Digite a senha e selecione “**OK**”.
 - 7 Verifique se uma barra de progresso está sendo exibida enquanto o backup de dados está em andamento.
 - Para cancelar essa função, selecione “**Cancelar**”.
 - 8 Verifique se uma tela de confirmação é exibida quando a operação for concluída.

**NOTA**

- Dependendo do tamanho e da forma do dispositivo que está conectado ao sistema, o console central pode não fechar completamente. Nesse caso, não force para fechar o console central, pois isso pode danificar o dispositivo ou o terminal etc.

COMO DEFINIR A SENHA

Depois que uma senha tiver sido definida, ela será solicitada não apenas para fazer backup dos dados, mas também para copiar pontos na memória de uma memória USB para o sistema de navegação.

- 1 Selecione “**Definir senha**”.
- 2 Digite uma senha e selecione “**OK**”.
- 3 Para confirmação, digite novamente a senha.

INFORMAÇÃO

- Se você esqueceu sua senha:
 - Será necessário inicializar os dados pessoais usando “**Excluir Dados Pessoais**”. (→P.61)
 - Entre em contato com a Concessionária Autorizada Lexus.

COMO COPIAR DE UMA MEMÓRIA USB*

Os pontos na memória que foram copiados podem ser baixados para o sistema de navegação usando uma memória USB.

Para usar essa função, é necessário conectar uma memória USB ao sistema. (→P.123)

- 1 Exiba a tela “Minha memória”. (→P.113)
- 2 Selecione “Copiar do USB”.
 - Se uma senha já tiver sido definida, digite a senha. Para obter instruções sobre a definição de uma senha: →P.124
 - Se houver vários pontos armazenados na memória USB, selecione os pontos na memória a serem copiados e selecione “Iniciar”.
- 3 Verifique se a barra de progresso está sendo exibida enquanto a cópia dos dados está em andamento.
 - Para cancelar essa função, selecione “Cancelar”.
- 4 Verifique se uma tela de confirmação é exibida quando a operação for concluída.

INFORMAÇÃO

- Os pontos na memória que estão localizados fora da faixa de dados do mapa não podem ser registrados.
- É possível registrar no máximo 500 pontos na memória.
- Se houver 21 ou mais pontos na memória armazenados em uma memória USB, somente 20 pontos na memória podem ser exibidos de uma única vez.
- Se pontos na memória que tenham o mesmo nome já tiverem sido armazenados no sistema de navegação, o sistema poderá não atualizar esses pontos na memória.

*: Essa função não está disponível em alguns países/áreas.

1. CONFIGURAÇÕES DE NAVEGAÇÃO

- 1 Pressione o botão “MENU” no Touch Remoto.

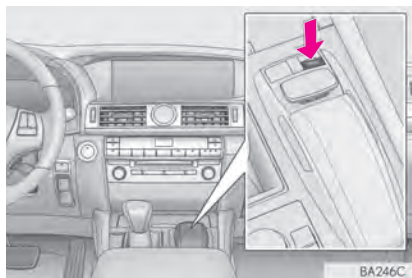

- 2 Selecione “Config.”.
- 3 Selecione “Navegação”.
- 4 Selecione os itens a serem definidos.

TELA DE CONFIGURAÇÕES DE NAVEGAÇÃO

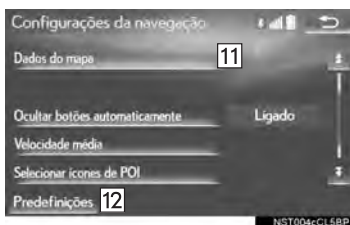
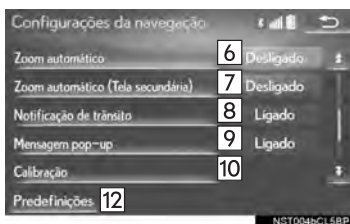
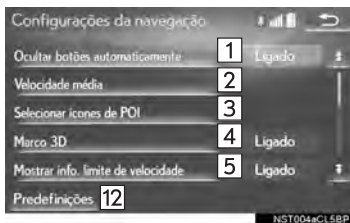

Nº	Função	Página
1	Selecione para definir a função de ocultação automática dos botões como ligado/desligado. Quando ligado, certos botões na tela do mapa irão desaparecer depois de decorridos alguns segundos depois da operação do Touch Remoto. Quando desativado, todos os botões da tela serão apresentados.	—
2	Selecione para definir a velocidade média do veículo.	128
3	Selecione para definir os ícones das categorias de POI a serem exibidos.	128
4	Selecione para definir a exibição de pontos turísticos em 3D como ligado/desligado.	—
5	Selecione para definir a informação de limite de velocidade como ligado/desligado.	—
6	Selecione para definir a função de zoom automático como ligado/desligado. (Quando o veículo se aproximar de um ponto de orientação)	—
7	Selecione para definir a função de zoom automático como ligado/desligado para o "Visor Lateral".	—
8	Selecione para definir a exibição de mensagens de precaução como ligado/desligado. (Ex.: Quando a rota inclui restrições de tráfego ou estradas obstruídas sazonalmente.)	—
9	Selecione para definir a exibição de mensagens pop-up como ligado/desligado.	—

Nº	Função	Página
10	Selecione para ajustar a marca da posição atual manualmente. O cálculo incorreto da distância causada por uma substituição de pneu também pode ser ajustado.	129
11	As áreas de cobertura e informações legais também podem ser exibidas.	137
12	Selecione para redefinir todos os itens de configuração.	—

VELOCIDADE MÉDIA

A velocidade usada para o cálculo do tempo de percurso estimado e a hora de chegada estimada pode ser definida.

- 1 Exiba a tela de “Configurações de navegação”. (→P.126)
- 2 Selecione “**Velocidade média**”.
- 3 Selecione “<” ou “>” para definir as velocidades médias do veículo.



“**Predefinições**”: Selecione para definir as velocidades padrão.

INFORMAÇÃO

- O tempo exibido até o destino é o tempo de percurso aproximado, calculado com base nas velocidades selecionadas e a posição real ao longo da rota de orientação.
- O tempo mostrado na tela pode variar significativamente, dependendo do progresso ao longo da rota, que pode ser afetado por condições como congestionamentos de trânsito e serviços de construção.

ALTERAR CATEGORIA DE POI (SELECIONE OS ÍCONES DE POI)

Até 6 ícones de POI, que são usados para selecionar os POIs na tela do mapa, podem ser selecionados como favoritos.

- 1 Exiba a tela de “Configurações de navegação”. (→P.126)
- 2 Selecione “**Selecionar ícones de POI**”.
- 3 Selecione a categoria a ser alterada.
“**Predefinições**”: Selecione para definir as categorias padrão.
- 4 Selecione a categoria desejada.
“**Listar todas as categorias**”: Selecione para exibir todas as categorias de POI.
- 5 Selecione o ícone do POI desejado.

CALIBRAGEM DA POSIÇÃO ATUAL/TROCA DE PNEU

A marca da posição atual pode ser ajustada manualmente. O cálculo incorreto da distância causada por uma substituição de pneu também pode ser ajustado.

- 1 Exiba a tela de “Configurações de navegação”. (→P.126)
- 2 Selecione “**Calibragem**”.
- 3 Selecione o item desejado.

● Para obter mais informações sobre a exatidão de uma posição atual: →P.134

■ CALIBRAGEM DA POSIÇÃO/DIREÇÃO

Ao dirigir, a marca da posição atual será corrigida automaticamente pelos sinais do GPS. Se a recepção do GPS não estiver boa devido ao local, a marca da posição atual poderá ser ajustada manualmente.

- 1 Selecione “**Posição / Direção**”.
- 2 Role o mapa até o ponto desejado (→P.78) e selecione “**OK**”.
- 3 Selecione uma seta para ajustar a direção da marca da posição atual e selecione “**OK**”.

■ CALIBRAGEM DA TROCA DE PNEU

A função de calibragem da troca de pneu será usada quando os pneus forem substituídos. Essa função ajustará o cálculo incorreto causado pela diferença na circunferência entre os pneus antigos e os novos.

1 Seleccione “Troca de Pneu”.

- A mensagem é exibida e a calibragem rápida da distância é iniciada automaticamente.

INFORMAÇÃO

- Se esse procedimento não for permitido quando os pneus forem substituídos, a marca da posição atual poderá ser exibida incorretamente.

2. CONFIGURAÇÕES DE TRÁFEGO*

Configurações estão disponíveis para exibir ícones de informações de tráfego, estações de tráfego recebíveis etc.

- 1 Pressione o botão "MENU" no Touch Remoto.

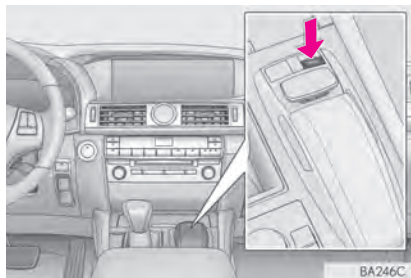

- 2 Selecione "Config.".
- 3 Selecione "Tráfego".
- 4 Selecione os itens a serem definidos.

TELA DE CONFIGURAÇÕES DE TRÁFEGO

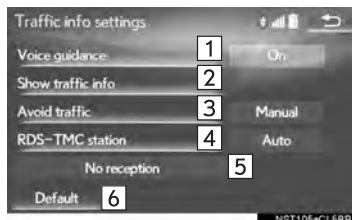

Nº	Função	Página
1	Selecione para definir a orientação por voz das informações de tráfego como ligado/desligado.	—
2	Selecione para definir a exibição do ícone de informações de tráfego.	132
3	Selecione para definir a função para evitar eventos de tráfego como automática/manual.	132
4	Selecione para definir a seleção de estações de tráfego como automática/manual.	133
5	A estação selecionada é exibida.	—
6	Selecione para redefinir todos os itens de configuração.	—

*: Essa função não é disponibilizada em países/áreas onde o serviço de informações necessárias não são fornecidas.

MOSTRAR INFORMAÇÕES DE TRÁFEGO

- 1 Exiba a tela “Configurações de informações de tráfego”. (→P.131)
- 2 Selecione “Mostrar informações de tráfego”.
- 3 Selecione os ícones desejados a serem exibidos na tela do mapa.

“**Todos ligados**”: Selecione para escolher todos os ícones nas informações de tráfego.

“**Todos desligados**”: Selecione para cancelar todas as seleções.

- Para obter mais detalhes sobre os ícones de informações de tráfego: →P.83

EVITAR EVENTOS DE TRÁFEGO

- 1 Exiba a tela “Configurações de informações de tráfego”. (→P.131)
- 2 Selecione “Avoid traffic”.
- 3 Selecione o item desejado.



Nº	Função
1	Selecione para mudar automaticamente as rotas quando as informações de tráfego da rota de orientação tiverem sido recebidas.
2	Selecione para escolher manualmente se as rotas devem ser mudadas ou não quando as informações de tráfego da rota de orientação tiverem sido recebidas. Nesse modo, uma tela será apresentada perguntando se você deseja redirecionar. (→P.133)
3	Selecione para não redirecionar quando as informações de tráfego da rota de orientação tiverem sido recebidas.

■ COMO ALTERAR A ROTA MANUALMENTE

Quando o sistema de navegação calcula uma nova rota, a tela a seguir é apresentada.

- 1 Selecione o item desejado.

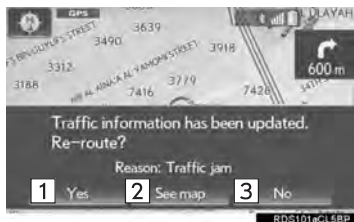

Nº	Função
1	Selecione para iniciar a orientação da rota usando a nova rota.
2	Selecione para confirmar a nova rota e a rota atual na tela do mapa. "Nova rota" ou "Rota antiga" pode ser selecionada.
3	Selecione para continuar a orientação da rota atual.

■ ESTAÇÃO RDS-TMC

Se "Manual" for selecionado, as estações de tráfego devem ser pesquisadas antes de serem memorizadas.

- 1 Exiba a tela "Configurações de informações de tráfego". (→P.131)
- 2 Selecione "Estação RDS-TMC".
- 3 Selecione "Manual".
 - Uma lista de estações de tráfego e o país no qual podem ser recebidas é exibida.
- 4 Selecione a estação de tráfego desejada. "Pesquisar": Selecione para pesquisar a estação de tráfego novamente.

1. GPS (SISTEMA DE POSICIONAMENTO GLOBAL)

LIMITAÇÕES DO SISTEMA DE NAVEGAÇÃO

Este sistema de navegação calcula a posição atual usando sinais de satélite, vários sinais do veículo, dados de mapa, etc. No entanto, uma posição exata pode não ser mostrada, dependendo das condições do satélite, da configuração da estrada, da condição do veículo ou de outras circunstâncias.

O Sistema de Posicionamento Global (GPS) desenvolvido e operado pelo Departamento de Defesa dos EUA fornece uma posição atual precisa, normalmente usando 4 ou mais satélites e, em alguns casos, 3 satélites. O sistema GPS tem um certo nível de imprecisão. Embora na maioria das vezes isso seja compensado pelo sistema multimídia, erros ocasionais de posicionamento de até 100 m podem e devem ser esperados. De maneira geral, os erros de posição serão corrigidos dentro de alguns segundos.

Quando o veículo está recebendo sinais dos satélites, a marca “GPS” aparece na parte superior esquerda da tela.

O sinal do GPS pode ser obstruído fisicamente, levando à posição inexata do veículo na tela do mapa. Túneis, edifícios altos, caminhões ou mesmo a colocação de objetos no painel de instrumentos podem obstruir os sinais do GPS.

Os satélites do GPS podem não enviar sinais devido a reparos ou melhorias que estão sendo feitos nos mesmos.

Mesmo quando o sistema de navegação está recebendo sinais claros de GPS, a posição do veículo poderá não ser mostrada exatamente ou, em alguns casos, poderá ocorrer a orientação inadequada da rota.



NOTA

- A instalação de filme nos vidros pode obstruir os sinais GPS. A maioria dos filmes possuem materiais metálicos que interferem na recepção do sinal GPS da antena no painel de instrumentos. Nós não aconselhamos o uso de filmes em janelas de veículos equipados com sistemas de navegação.

- A posição exata poderá não ser mostrada nos seguintes casos:
 - Ao dirigir em uma estrada com um pequeno ângulo fechado em Y.
 - Ao dirigir em uma estrada sinuosa.
 - Ao dirigir em uma estrada escorregadia, como na areia, cascalho, neve etc.
 - Ao dirigir em uma estrada reta longa.
 - Quando a via expressa e as ruas na superfície correm em paralelo.
 - Após ser movido por balsa ou por um veículo transportador.
 - Quando uma rota longa é pesquisada durante a condução em alta velocidade.
 - Ao dirigir sem definir a calibragem da posição atual corretamente.
 - Após repetir uma mudança de direção, indo para frente ou para trás, ou virando em um plataforma giratória em um parque de estacionamento.
 - Ao sair de um estacionamento ou de uma garagem coberta.
 - Quando há um bagageiro instalado no teto.
 - Quando os pneus estão gastos.
 - Após a substituição de um pneu ou pneus.
 - Quando usar pneus menores ou maiores do que as especificações de fábrica.
 - Quando a pressão do pneu em qualquer um dos 4 pneus não estiver correta.
- Se o veículo não puder receber sinais de GPS, a posição atual poderá ser ajustada manualmente. (→P.129)
- A orientação inadequada da rota poderá ocorrer nos seguintes casos:
 - Ao virar em uma intersecção fora da rota de orientação designada.
 - Se você definir mais de 1 destino, mas omitir qualquer um deles, o redirecionamento automático exibirá uma rota de retorno ao destino na rota anterior.
 - Ao virar em uma intersecção para o qual não há uma orientação da rota.
 - Ao passar por uma intersecção para o qual não há uma orientação da rota.
 - Durante o redirecionamento automático, a orientação da rota pode não estar disponível para a próxima conversão à direita ou à esquerda.
 - Durante a condução em alta velocidade, poderá levar um longo tempo para que o redirecionamento possa funcionar. No redirecionamento automático, uma rota de desvio poderá ser mostrada.
 - Após o redirecionamento automático, a rota poderá não ser alterada.
 - Se uma curva em "U" desnecessária for mostrada ou anunciada.
 - Se um local tiver vários nomes e o sistema anunciar 1 ou mais deles.
 - Quando uma rota não pode ser pesquisada.
 - Se a rota até seu destino incluir estradas de cascalho, não pavimentadas e vielas, a orientação da rota poderá não ser mostrada.

- O seu ponto de destino poderá ser mostrado no lado oposto da rua.
- Quando uma parte da rota tiver regulamentos proibindo a entrada do veículo que variam com o tempo, estação ou outros motivos.
- Os dados da estrada e do mapa armazenados no sistema de navegação podem não estar completos ou não ser a versão mais recente.

● Após substituir um pneu: →P.130

INFORMAÇÃO

- Este sistema de navegação utiliza dados de giro dos pneus e é designado para funcionar com pneus especificados pela fábrica para o veículo. A instalação de pneus maiores ou menores que o diâmetro originalmente instalado pode causar a exibição inadequada da posição atual. A pressão do pneu também afeta o diâmetro dos pneus, portanto, certifique-se de que a pressão de todos os 4 pneus está correta.

2. VERSÃO DO BANCO DE DADOS DO MAPA E ÁREA DE COBERTURA

DADOS DO MAPA

As áreas de cobertura e informações legais podem ser exibidas.

- 1 Pressione o botão “MENU” no Touch Remoto.

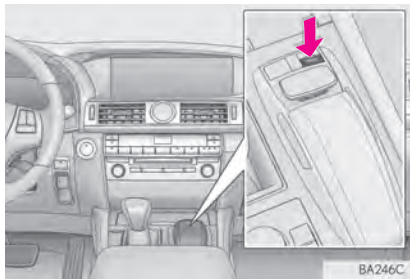

- 2 Selecione “Config.”.
- 3 Selecione “Navegação”.
- 4 Selecione “Dados do Mapa”.

- 5 Verifique se a tela de dados do mapa está exibida.

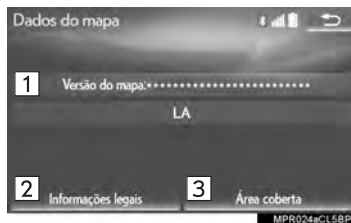

Nº	Função
1	Versão do mapa
2	Selecione para exibir informações legais.
3	Selecione para exibir as áreas de cobertura dos dados do mapa.

INFORMAÇÃO

- Atualizações de dados do mapa estão disponíveis mediante uma taxa. Entre em contato com a Concessionária Autorizada Lexus para obter mais informações.

SOBRE OS DADOS DO MAPA

Os dados do mapa do sistema de navegação estão contidos em um cartão microSD que é inserido no compartimento para cartão microSD na parte inferior do painel de controle de áudio.

Não ejeite o cartão microSD, pois isso poderá desativar o sistema de navegação.

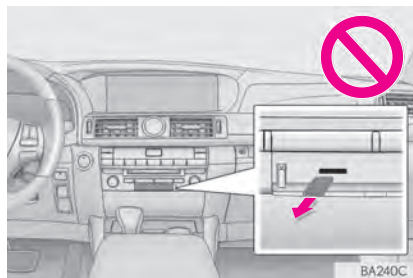

⚠ NOTA

- Não edite nem exclua os dados do mapa no cartão microSD, pois isso poderá desativar o sistema de navegação.

INFORMAÇÃO



- O Logo microSDHC é uma marca registrada da SD-3C, LLC.

SISTEMA DE ÁUDIO E VÍDEO

1 OPERAÇÃO BÁSICA

- 1. REFERÊNCIA RÁPIDA..... 142
- 2. ALGUNS PRINCÍPIOS BÁSICOS ... 145
 - COMO LIGAR E DESLIGAR O SISTEMA 145
 - COMO SELECIONAR UMA FONTE DE ÁUDIO 146
 - ABERTURA PARA DISCO 147
 - PORTA USB/AUX 148
 - TELA "Configurações de Som" 149
 - SISTEMA DE COMANDO DE VOZ 153

2 OPERAÇÃO DO RÁDIO

- 1. RÁDIO AM/FM..... 154
 - VISÃO GERAL..... 154
 - COMO PROGRAMAR UMA ESTAÇÃO.. 156
 - RDS (SISTEMA DE DADOS DE RÁDIO)... 156

3 OPERAÇÃO DE MÍDIA

- 1. CD..... 157
 - VISÃO GERAL..... 157
- 2. CD DE VÍDEO 161
 - VISÃO GERAL..... 161
 - OPÇÕES DE CD DE VÍDEO 163
- 3. DVD 164
 - VISÃO GERAL..... 164
 - OPÇÕES DE DVD 167
- 4. MEMÓRIA USB..... 169
 - VISÃO GERAL..... 169
 - ÁUDIO USB..... 173
 - VÍDEO USB..... 173
 - FOTO USB..... 174
- 5. iPod..... 175
 - VISÃO GERAL..... 175
 - ÁUDIO DO iPod..... 179
 - VÍDEO DO iPod..... 179
- 6. ÁUDIO Bluetooth® 180
 - VISÃO GERAL..... 180
 - CONEXÃO DE UM DISPOSITIVO Bluetooth® 184
 - PARA OUVIR ÁUDIO Bluetooth® 184

7. AUX.....	185
VISÃO GERAL.....	185
8. TV DIGITAL.....	188
VISÃO GERAL.....	188
OPÇÕES DE TV DIGITAL.....	190

4 CONTROLES REMOTOS DE ÁUDIO E VÍDEO

1. INTERRUPTORES NO VOLANTE ...	192
2. CONTROLES DE ÁUDIO DO BANCO TRASEIRO	195

5 CONFIGURAÇÕES

1. CONFIGURAÇÕES DE ÁUDIO	198
TELA DE CONFIGURAÇÕES DE ÁUDIO	198

6 DICAS PARA A OPERAÇÃO DO SISTEMA DE ÁUDIO E VÍDEO

1. INFORMAÇÕES OPERACIONAIS	203
RÁDIO.....	203
DISPOSITIVO DE REPRODUÇÃO DE DVD E DISCO	204
iPod.....	209
INFORMAÇÕES SOBRE ARQUIVO	210
TERMOS	213
MENSAGENS DE ERRO.....	214

7 RECURSOS DO SISTEMA DE ENTRETENIMENTO DO BANCO TRASEIRO

1. RECURSOS DO SISTEMA DE ENTRENIMENTO DO BANCO TRASEIRO	215
REFERÊNCIA RÁPIDA	215
2. ALGUNS PRINCÍPIOS BÁSICOS....	217
COMO USAR O CONTROLE REMOTO	217
COMO LIGAR/DESLIGAR O SISTEMA DE ENTRETENIMENTO TRASEIRO	218
COMO INSERIR A MÍDIA OU CONECTAR UM DISPOSITIVO AO REPRODUTOR DE ÁUDIO DO BANCO TRASEIRO.....	220
COMO SELECIONAR O MODO DE SOM.....	222
COMO SELECIONAR A FONTE.....	223
COMO OPERAR O SISTEMA DE ENTRETENIMENTO DO BANCO TRASEIRO A PARTIR DOS BANCOS DIANTEIROS.....	226

8 OPERAÇÃO DO SISTEMA DE ENTRETENIMENTO DO BANCO TRASEIRO

1. RÁDIO AM/FM	227
VISÃO GERAL	227
2. CD	228
VISÃO GERAL	228
3. CD DE VÍDEO	231
VISÃO GERAL	231
OPÇÕES DE CD DE VÍDEO.....	233

4. DVD (DVD DE VÍDEO E DISCO AVCHD™).....	235
VISÃO GERAL.....	235
OPÇÕES DE DVD DE VÍDEO.....	237
OPÇÕES DE VÍDEO AVCHD™	241
5. DISCO Blu-ray™ (Vídeo BDEBDV).....	242
VISÃO GERAL.....	242
OPÇÕES DE VÍDEO BD.....	244
OPÇÕES DE BDV.....	248
6. MEMÓRIA USB.....	250
VISÃO GERAL.....	250
ÁUDIO USB.....	252
VÍDEO USB.....	252
7. iPod.....	253
VISÃO GERAL.....	253
ÁUDIO DO iPod.....	255
8. Áudio Bluetooth®	256
VISÃO GERAL.....	256
ÁUDIO Bluetooth®	258
9. CARTÃO SD	259
COMO SELECIONAR O MODO SD.....	259
MÚSICA.....	260
IMAGEM	263
VÍDEO/FILME	266
VÍDEO (SD AVCHD™).....	269
10. DISPOSITIVOS EXTERNOS	271
VISÃO GERAL.....	271
11. TV DIGITAL	272
COMO SELECIONAR UM CANAL.....	274
OPÇÕES DE TV DIGITAL.....	274

9 CONFIGURAÇÃO PARA O SISTEMA DE ENTRETENIMENTO DO BANCO TRASEIRO

1. CONFIGURAÇÕES DO SISTEMA DE ENTRETENIMENTO DO BANCO TRASEIRO.....	276
COMO EXIBIR A TELA DE CONFIGURAÇÕES.....	276

10 DICAS PARA A OPERAÇÃO DO SISTEMA DE ENTRETENIMENTO DO BANCO TRASEIRO

1. INFORMAÇÕES OPERACIONAIS.....	280
TELA DE CUIDADO.....	281
QUANDO  APARECE NA TELA	281
CONTROLE REMOTO	281
FONES DE OUVIDO	282
VOLUME.....	282
DIREITOS AUTORAIS E MARCAS REGISTRADAS.....	283
DISPOSITIVO DE REPRODUÇÃO DE DISCOS CD/DVD/Blu-ray™ E DISCOS 287	
CARTÃO SD	296
PORTA DE ENTRADA A/V	300

1. REFERÊNCIA RÁPIDA

A tela de controle de áudio pode ser acessada pelos seguintes métodos:

► Uso do painel de instrumentos

Pressione o botão “RADIO” ou “MEDIA”.

► A partir da tela “Menu”

Pressione o botão “MENU” no Touch Remoto e, em seguida, selecione “Rádio” ou “Mídia”.

As funções de áudio também podem ser exibidas e operadas no “Visor Lateral”.
(→P.386)

Algumas funções de áudio também podem ser operadas a partir do banco traseiro.
(→P.215)

■ TELA DE CONTROLE



■ PAINEL DE CONTROLE

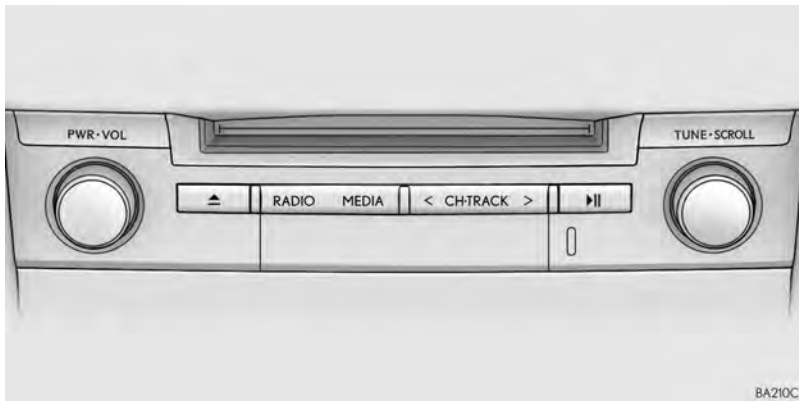

4

SISTEMA DE ÁUDIO E VÍDEO

Função	Página
Como usar o rádio	154
Como reproduzir um CD de áudio ou um disco MP3/WMA/AAC	157
Como reproduzir um CD de Vídeo*	161
Como reproduzir um DVD	164
Como reproduzir uma memória USB	169
Como reproduzir um iPod	175
Como reproduzir um dispositivo Bluetooth®	180
Como usar a porta AUX	185
Como assistir TV digital*	188
Como usar os interruptores de áudio no volante de direção	192
Como usar os controles de áudio do banco traseiro*	195
Configurações do sistema de áudio	198
Como usar o sistema de entretenimento do banco traseiro*	215

*: Se equipado

INFORMAÇÃO

- A posição e o formato dos botões poderão diferir levemente entre os veículos dirigidos pelo lado direito e pelo lado esquerdo.

2. ALGUNS PRINCÍPIOS BÁSICOS

Esta seção descreve alguns dos recursos básicos do sistema de áudio/vídeo. Algumas informações podem não pertencer ao seu sistema.

O seu sistema de áudio/vídeo funciona quando o interruptor do motor <energia> está no modo ACESSÓRIOS ou CHAVE DE IGNIÇÃO LIGADA <LIGADO>



NOTA

- Para evitar que a bateria de 12 V seja descarregada, não deixe o sistema áudio/vídeo ligado mais tempo do que o necessário quando o motor não estiver funcionando <o sistema híbrido não estiver funcionando>.

CERTIFICAÇÃO

CUIDADO:

- Parte 15 das Regras da FCC
ADVERTÊNCIA DA FCC: Alterações ou modificações não expressamente aprovadas pela parte responsável pela conformidade poderia anular a autorização do usuário para operar o equipamento.
- Produtos a laser
 - O USO DE CONTROLE OU AJUSTE OU A EXECUÇÃO DE PROCEDIMENTOS ALÉM DAQUELES ESPECIFICADOS NESTE DOCUMENTO PODERÁ RESULTAR EM EXPOSIÇÃO À RADIAÇÃO PERIGOSA.
 - O USO DE INSTRUMENTOS ÓPTICOS COM ESTE PRODUTO AUMENTARÁ O RISCO PARA OS OLHOS.

COMO LIGAR E DESLIGAR O SISTEMA

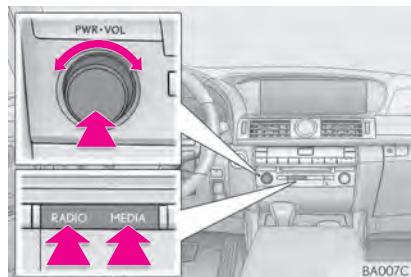

Botão “PWR•VOL”/  : Pressione para ligar e desligar o sistema de áudio/vídeo. O sistema liga no último modo usado. Gire esse botão para ajustar o volume.

Botão “RADIO”, “MEDIA”: Pressione para exibir os botões da tela para o sistema de áudio/vídeo.

- Uma função que permite o retorno automático para a tela anterior a partir da tela de áudio/vídeo pode ser selecionado. (→P.55)

COMO SELECIONAR UMA FONTE DE ÁUDIO

1 Exiba a tela de controle de áudio. (→P.142)

▶ Como usar o painel de instrumentos

2 Cada vez que os botões “RADIO” ou “MEDIA” forem pressionado, o modo de controle de áudio muda.

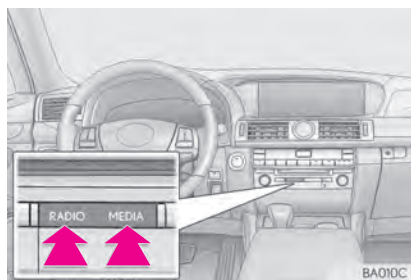

Botão “RADIO” : Para alterar os modos de rádio.

Botão “MEDIA” : Para alterar os modos de mídia.

▶ A partir da tela de seleção da fonte de áudio.

2 Selecione “Fonte”.

3 Selecione a fonte desejada.

INFORMAÇÃO

- Os botões da tela que estão esmaecidos não podem ser operados.
- Quando “Traseiro” é selecionado, o sistema de entretenimento do banco traseiro pode ser operado a partir dos bancos dianteiros. (→P.226)

COMO REORDENAR A FONTE DE ÁUDIO

1 Exiba a tela de controle de áudio. (→P.142)

2 Selecione “Fonte”.

3 Selecione “Reordenar”.

4 Selecione a fonte de áudio desejada, em seguida, “<<” ou “>>” para reordenar.

ABERTURA PARA DISCO

COMO INSERIR UM DISCO

- 1 Insira um disco na abertura para o disco.



- Após a inserção, o disco é carregado automaticamente.

COMO EJETAR UM DISCO

- 1 Pressione o botão ▲ e remova o disco.

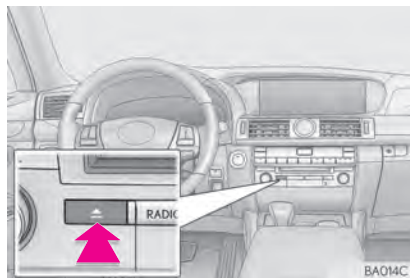

! NOTA

- Jamais tente desmontar ou colocar óleo nos componentes do leitor de DVD. Não insira nada além de discos na abertura.

INFORMAÇÃO

- O leitor é destinado para uso somente com discos de 12 cm.
- Quando inserir um disco, insira o disco suavemente com a face da etiqueta virada para cima.

PORTA USB/AUX

Há 2 portas USB e uma porta AUX na caixa do console.

- 1 Abra a caixa do console, em seguida, abra a tampa e conecte uma memória USB.

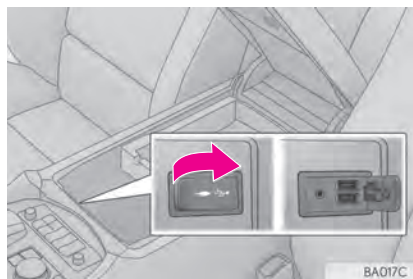

- Ligue a energia para o dispositivo, se não estiver ligada.

- 2 Feche a caixa do console.

⚠ NOTA

- Dependendo do tamanho e da forma do dispositivo que está conectado ao sistema, o console central pode não fechar completamente. Nesse caso, não force para fechar o console central, pois isso pode danificar o dispositivo ou o terminal etc.

INFORMAÇÃO

- A bandeja possui sulcos que permitem conectar dispositivos de áudio e telefones celulares às tomadas enquanto eles estão na bandeja, na caixa do console.

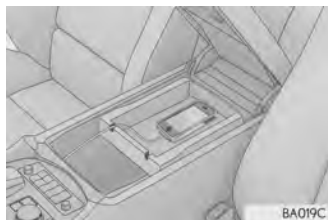

- Até dois dispositivos de reprodução portáteis podem ser conectados à porta USB ao mesmo tempo.
- Mesmo se um concentrador USB for usado para conectar mais de dois dispositivos USB, somente os dois primeiros dispositivos conectados serão reconhecidos.

COMO UTILIZAR UM CABO AUX P2 DE 4 POLOS

Para ver um vídeo de iPod ou Vídeo Externo, é necessário utilizar um cabo auxiliar P2 de 4 polos para conectar o dispositivo de áudio portátil.

Ao conectar um dispositivo de áudio portátil à entrada AUX, utilize um cabo auxiliar P2 de 4 polos compatível com o layout descrito na ilustração.

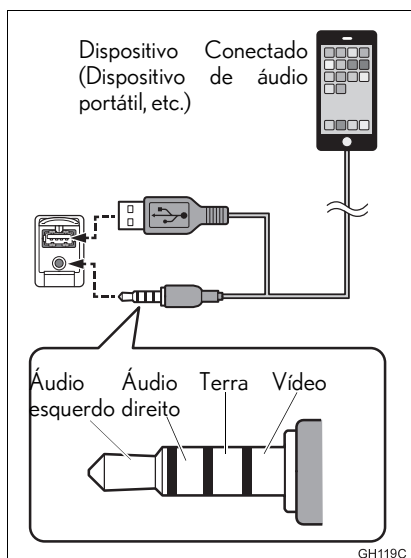

- Ao reproduzir um vídeo de iPod, faz-se necessário o uso de um cabo auxiliar P2 de 4 polos e do conector de USB. Conecte os conectores às respectivas portas AUX e USB.

INFORMAÇÃO

- Se um cabo auxiliar P2 de 4 polos de layout diferente for utilizado, o áudio e/ou vídeo não será reproduzido corretamente.

TELA “Configurações de Som”

- 1 Exiba a tela de controle de áudio. (→P.142)
- 2 Selecione **Som**.
- 3 Selecione a guia desejada que será configurada.



Nº	Informação	Página
1	Selecione para configurar o tom e balanço.	150
2	Selecione para configurar o controle de DSP.	151
3	Selecione para alterar as configurações de áudio.	151

INFORMAÇÃO

- Dependendo da fonte de áudio, algumas funções podem não estar disponíveis.

TOME BALANÇO

TOM:

A boa qualidade de som de um programa de áudio é basicamente determinada pela mistura dos níveis agudo, médio e grave. De fato, os diferentes tipos de músicas e programas vocais geralmente soam melhor com diferentes misturas de tons agudo, médio e grave.

BALANÇO:

Um bom balanço dos canais estéreos direito e esquerdo e dos níveis de som dianteiro e traseiro também é importante.

Lembre-se de que ao ouvir uma gravação ou uma transmissão estereofônica, mudar o balanço direito/esquerdo aumentará o volume de 1 grupo de sons enquanto diminui o volume de outro.

- 1 Selecione a guia “Som” e selecione o item que você deseja configurar.



Nº	Função
1	Selecione “+” ou “-” para ajustar os tons agudos.
2	Selecione “+” ou “-” para ajustar os tons médios.
3	Selecione “+” ou “-” para ajustar os tons graves.
4	Selecione para ajustar o balanço do som entre os alto-falantes dianteiros e traseiros.
5	Selecione para ajustar o balanço do som entre os alto-falantes direito e esquerdo.

CONTROLE DSP

- 1 Selecione a guia “DSP” e selecione o item que você deseja configurar.

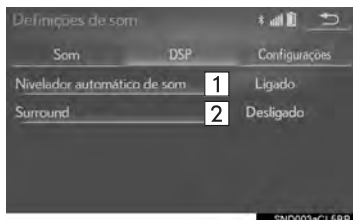

Nº	Função
1	O sistema ajusta o volume ideal e a qualidade do som de acordo com a velocidade do veículo para compensar o maior ruído do veículo.
2	Essa função pode dar uma sensação de presença.

CONFIGURAÇÕES DE ÁUDIO

- 1 Selecione a guia “Configurações” e selecione o item que você deseja configurar.

Função	Página
Configurações de rádio FM	199
Configurações de Arte do Álbum	198
Configurações de DVD	200
Configurações de tamanho da tela	152
Configurações do visor	153
Configurações de entrada de áudio do vídeo	199
Configurações dos sinais de vídeo	199

■ CONFIGURAÇÕES DE TAMANHO DA TELA

O tamanho da tela pode ser selecionado para cada tipo de mídia.

- 1 Seleccione “Largura”/“Formato da Tela”.
 - 2 Seleccione o item desejado a ser ajustado.
- ▶ CD* de vídeo/DVD de vídeo/USB de vídeo/iPod de vídeo/vídeo externo



Nº	Função
1	Selecione para exibir uma imagem em 4 : 3, com ambas as laterais negras.
2	Selecione para ampliar a imagem horizontal e vertical para tela cheia.
3	Selecione para aumentar a imagem na mesma proporção, horizontal e verticalmente.

▶ TV Digital*

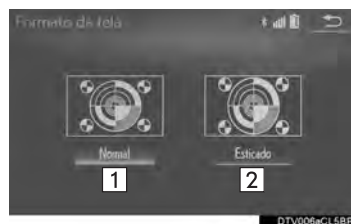

Nº	Função
1	Selecione para exibir a tela com a mesmo relação de aspecto que a fonte original.
2	Selecione para ampliar o visor para preencher a tela inteira.

*: Se equipado

■ CONFIGURAÇÕES DO VISOR

O brilho, o contraste, a cor e o tom da tela podem ser ajustados.

► CD de vídeo*/DVD de vídeo/USB de vídeo/iPod de vídeo/Vídeo Externo/TV Digital*

- 1 Selecione “Visor”.
- 2 Selecione o item desejado a ser ajustado.

Botão da tela	Função
“Cor” “R”	Selecione para intensificar a cor vermelha da tela.
“Cor” “G”	Selecione para intensificar a cor verde da tela.
“Tom” “+”	Selecione para intensificar o tom da tela.
“Tom” “-”	Selecione para reduzir o tom da tela.
“Contraste” “+”	Selecione para intensificar o contraste da tela.
“Contraste” “-”	Selecione para reduzir o contraste da tela.
“Brilho” “+”	Selecione para clarear a tela.
“Brilho” “-”	Selecione para escurecer a tela.

INFORMAÇÃO

- Dependendo da fonte de áudio, algumas funções podem não estar disponíveis.

SISTEMA DE COMANDO DE VOZ*

- 1 Pressione esse interruptor para operar o sistema de comando de voz.

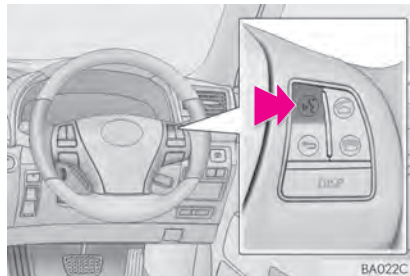

- O sistema de comando de voz e sua lista de comandos podem ser operados. (→P.302)

*: Se equipado

1. RÁDIO AM/FM

VISÃO GERAL

A tela de operação do rádio pode ser acessada pelos seguintes métodos: →P.146

■ TELA DE CONTROLE

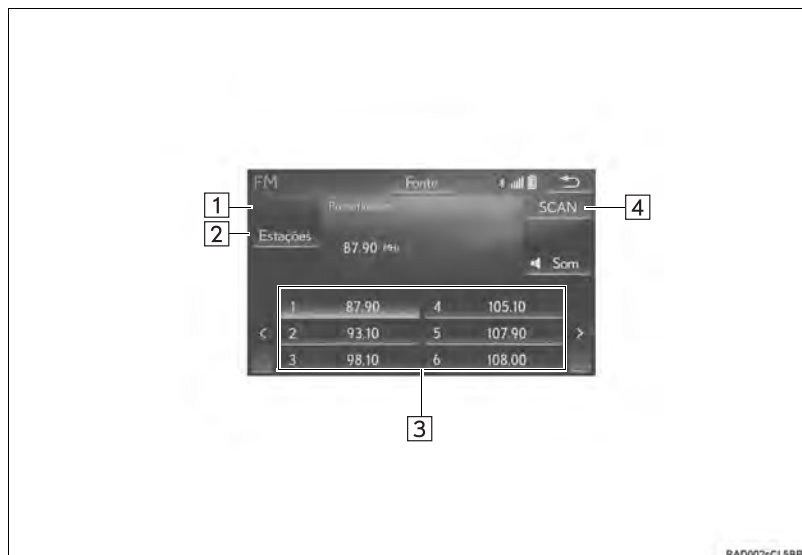

■ PAINEL DE CONTROLE

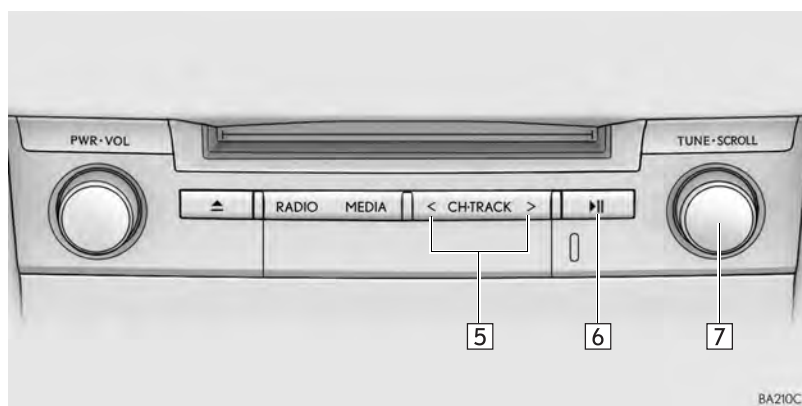

Nº	Função
1	Selecione para exibir a tela de estações pré-programadas.
2	Selecione para exibir a tela de lista de estações.
3	Selecione para sintonizar as estações/grupos pré-programado.
4	<ul style="list-style-type: none"> • Selecione para ler as estações recebíveis. • Selecione e segure para ler as estações/grupos pré-programados.
5	<ul style="list-style-type: none"> • Pressione para percorrer acima e abaixo as estações/grupos pré-programados. • Pressione para avançar/retroceder na lista de estações. • Pressione e segure por 0,8 s. ou mais para procurar para cima/para baixo continuamente as estações/grupos disponíveis no sentido de avanço ou retrocesso enquanto o botão é mantido pressionado.
6	Pressione para ligar/desligar a função de emudecimento.
7	<ul style="list-style-type: none"> • Tela "Pré-programações": Ative para selecionar as estações pré-programadas/grupos. • Tela "Estações": Ative para percorrer a lista para cima e para baixo.

INFORMAÇÃO

- O rádio muda automaticamente para recepção em estéreo quando uma transmissão em estéreo for recebida.
- Se o sinal enfraquecer, o rádio reduz a quantidade de separação de canais para evitar que o sinal fraco produza ruído. Se o sinal ficar extremamente fraco, o rádio mudará de recepção estéreo para mono.

COMO PROGRAMAR UMA ESTAÇÃO

Até 6 estações pré-programadas podem ser registradas no modo AM e até 12 estações pré-programadas podem ser registradas no modo de rádio FM.

- 1 Sintonize a estação desejada.
- 2 Selecione um dos botões da tela (1-12) e segure até ouvir um bipe.



- A frequência da estação será exibida no botão da tela.
- Para mudar a estação pré-programada para outra diferente, siga o mesmo procedimento.

RDS (SISTEMA DE DADOS DE RÁDIO)*

Dependendo da infraestrutura de RDS disponível, o serviço poderá não funcionar adequadamente.

FUNÇÃO AF (FREQUÊNCIA ALTERNATIVA)

Uma estação que fornece uma boa recepção será automaticamente selecionada se a recepção atual piorar.

FUNÇÃO TA (ANÚNCIO DE TRÁFEGO)

O sintonizador automaticamente buscará uma estação que transmite informações de tráfego regularmente e a estação transmite quando o programa de informações de tráfego se inicia.

- 1 Uma mensagem pop-up é exibida na tela quando o rádio busca uma estação TP.
- 2 Selecione “Continuar”.

INFORMAÇÃO

- Quando uma estação TA está definida para “Ligado” (→P.199), o rádio começa a procurar uma estação TP.
- Ao término do programa, a operação inicial é reiniciada.

FUNÇÃO DE VOLUME DO ANÚNCIO DE TRÁFEGO

O nível de volume na recepção do anúncio de tráfego é memorizado.

*: Essa função não está disponível em alguns países/áreas.

1. CD

VISÃO GERAL

A tela de operação de CD pode ser acessada pelos seguintes métodos: →P.146

▶ Insira um disco (→P.147)

■ TELA DE CONTROLE

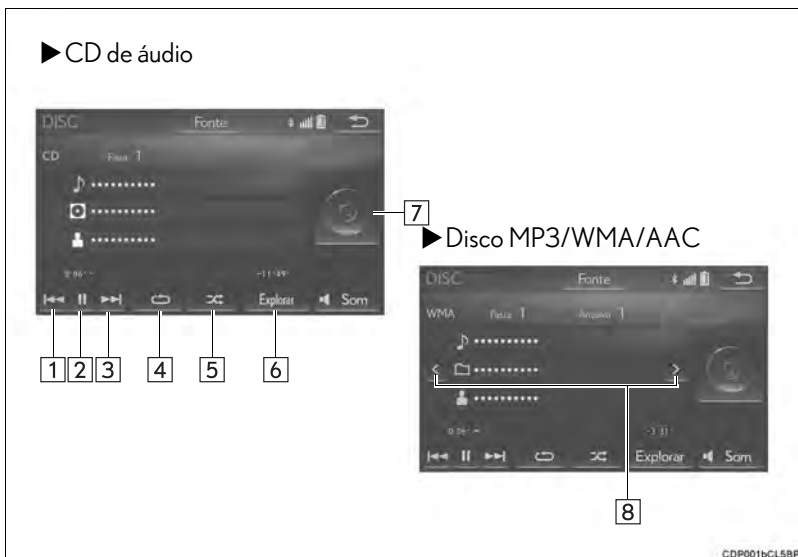

■ PAINEL DE CONTROLE

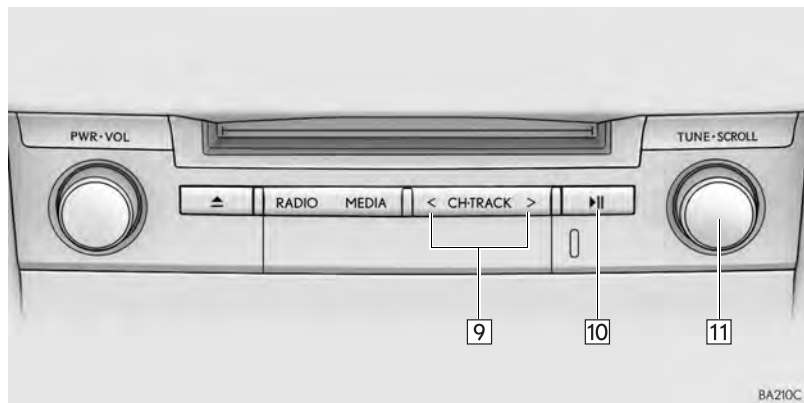

BA210C

Nº	Função
1	<ul style="list-style-type: none"> • Selecione para escolher uma música/arquivo. • Selecione e segure para retroceder.
2	Selecione para reproduzir/pausar.
3	<ul style="list-style-type: none"> • Selecione para escolher uma música/arquivo. • Selecione e segure para avançar rapidamente.
4	Selecione para definir a repetição da reprodução. (→P.160)
5	Selecione para definir a reprodução aleatória. (→P.160)
6	<ul style="list-style-type: none"> • CD de áudio Selecione para exibir uma lista de músicas. • Disco MP3/WMA/AAC: Selecione para exibir uma lista de pastas. Para voltar para a tela superior, selecione "Reproduzindo agora..." na tela de lista.
7	Selecione para exibir uma lista de músicas/arquivos.
8	Selecione para escolher uma pasta.
9	<ul style="list-style-type: none"> • Pressione para selecionar uma música/arquivo. • Pressione e segure para avançar/retroceder rapidamente.
10	Pressione para reproduzir/pausar.
11	<ul style="list-style-type: none"> • Gire para selecionar uma música/arquivo. • Gire para percorrer a lista para cima/para baixo.

INFORMAÇÃO

- Se um disco contém arquivos CD-DA e arquivos MP3/WMA/AAC, somente os arquivos CD-DA podem ser reproduzidos.
- Se um disco CD DE TEXTO for inserido, o título do disco e a música serão exibidos. Até 32 caracteres podem ser exibidos.

REPETIÇÃO

O arquivo/música ou a pasta que está sendo reproduzido no momento pode ser repetido.

1 Selecione .

- Cada vez que  for selecionado, o modo muda da seguinte maneira:

▶ CD de áudio

- repetição da música → desligado

▶ Disco MP3/WMA/AAC

- repetição de arquivo → repetição de pasta → desligado*¹
- repetição de arquivo → desligado*²

*¹: Quando a reprodução aleatória está desligada

*²: Quando a reprodução aleatória está ligada

ORDEM ALEATÓRIA

Os arquivos/músicas ou pastas podem ser selecionados automática ou aleatoriamente.

1 Selecione .

- Cada vez que  for selecionado, o modo muda da seguinte maneira:

▶ CD de áudio

- aleatória (1 disco aleatório) → desligado

▶ Disco MP3/WMA/AAC

- aleatório (1 pasta aleatória) → pasta aleatória (1 disco aleatório) → desligado

2. CD DE VÍDEO*

Por motivos de segurança, o CD de vídeo só pode ser assistido quando as seguintes condições forem atendidas:

- (a) O veículo está completamente parado.
- (b) O interruptor de <energia> do motor está no modo ACESSÓRIOS ou IGNIÇÃO LIGADA <LIGADO>.
- (c) O freio de estacionamento está aplicado.

Ao conduzir o veículo no modo de CD de vídeo, pode-se ouvir apenas o áudio do CD de vídeo.

VISÃO GERAL

A tela de operação de CD de vídeo pode ser acessada pelos seguintes métodos:
→P.146

► Insira um disco (→P.147)

■ TELA DE CONTROLE

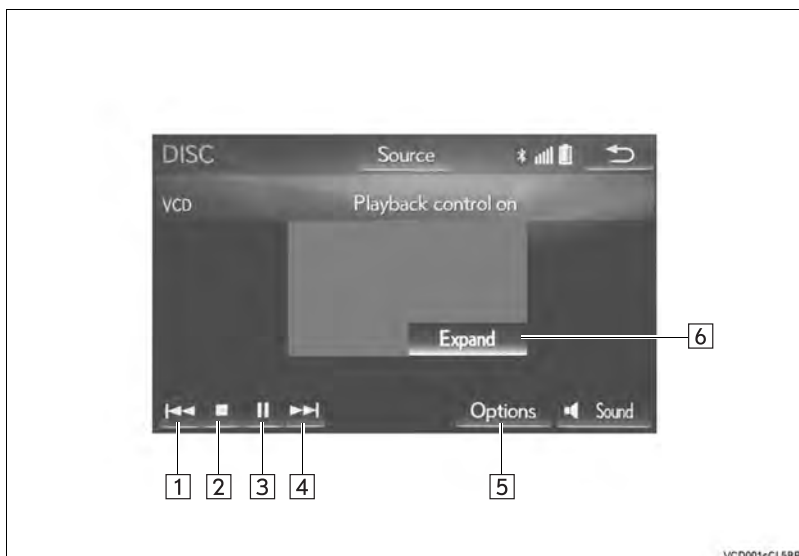

*: Se equipado

■ PAINEL DE CONTROLE

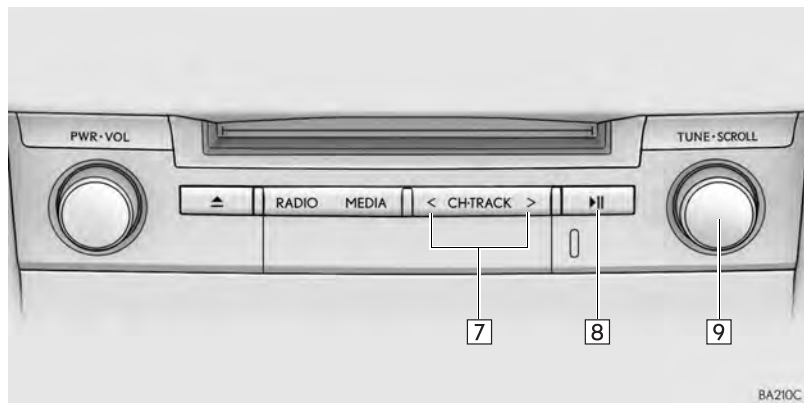

Nº	Função
1	<ul style="list-style-type: none"> • Selecione para escolher uma música. • Selecione e segure para retroceder.
2	Selecione para parar a reprodução do CD de vídeo.
3	Selecione para reproduzir/pausar.
4	<ul style="list-style-type: none"> • Selecione para escolher uma música. • Durante uma reprodução: Selecione e segure para avançar rapidamente. • Durante uma pausa: Selecione e segure para avançar lentamente.
5	Selecione para exibir a tela de opções. (→P.163)
6	Selecione para exibir o vídeo em tela cheia.
7	<ul style="list-style-type: none"> • Pressione para selecionar uma música. • Pressione e segure para avançar/retroceder rapidamente.
8	Pressione para reproduzir/pausar.
9	Gire para selecionar uma música.

OPÇÕES DE CD DE VÍDEO

- 1 Selecione “Options”.
- 2 Selecione a configuração que deseja mudar.

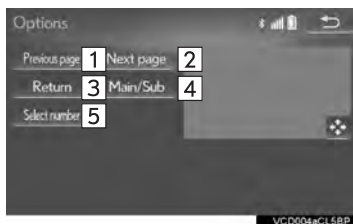

Nº	Função
1	Na tela de menu: Selecione para mudar para a tela anterior. Durante a reprodução de um disco: Selecione para reproduzir a música anterior.
2	Na tela de menu: Selecione para mudar para próxima tela. Durante a reprodução de um disco: Selecione para reproduzir a próxima música.
3	Selecione para exibir a tela de menu. Na tela de menu: Selecione para exibir a tela de entrada do número do menu.
4	Cada vez que esse botão da tela é selecionado, a saída de som muda na ordem de Principal/Secundário → Principal → Secundário.
5	Selecione para exibir a tela de entrada do número do menu. (→P.163)

COMO SELECIONAR O NÚMERO DO VÍDEO DESEJADO

- 1 Selecione “Select number”.
- 2 Insira o número desejado e selecione “OK”.

3. DVD

Por motivos de segurança, os discos DVD de vídeo só podem ser assistidos quando as seguintes condições forem atendidas:

- (a) O veículo está completamente parado.
- (b) O interruptor de <energia> do motor está no modo ACESSÓRIOS ou IGNIÇÃO LIGADA <LIGADO>.
- (c) O freio de estacionamento está aplicado.

Ao conduzir o veículo no modo de vídeo DVD, pode-se ouvir apenas o áudio do DVD.

A condição de reprodução de alguns discos DVD pode ser determinada pelo produtor do software do DVD. Esse dispositivo de reprodução de DVD reproduz um disco da forma planejada pelo produtor do software. Como tal, algumas funções podem não funcionar adequadamente. Leia o manual de instruções que acompanha o disco DVD individual. (→P.204)

VISÃO GERAL

A tela de operação de DVD pode ser acessada pelos seguintes métodos: →P.146

► Insira um disco (→P.147)

■ TELA DE CONTROLE

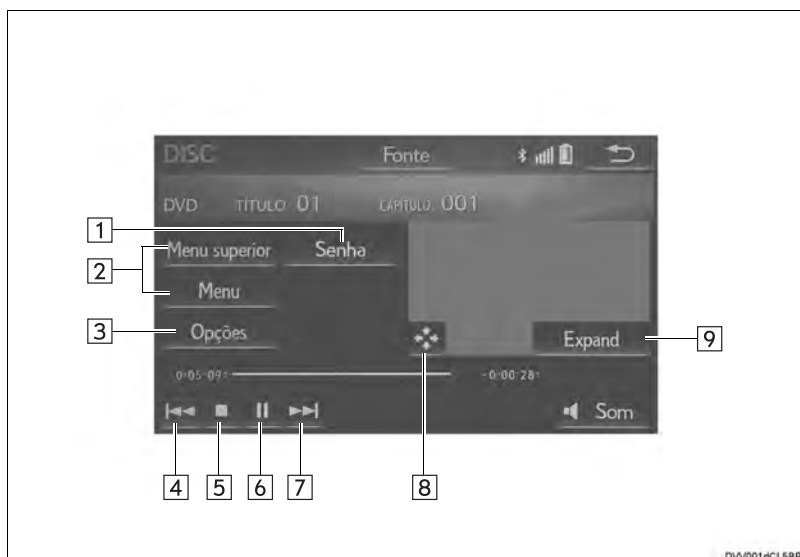

■ PAINEL DE CONTROLE

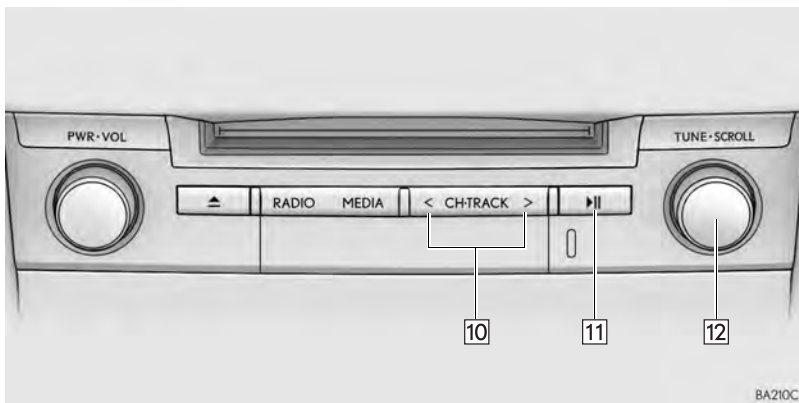

4

SISTEMA DE ÁUDIO E VÍDEO

Nº	Função
1	Selecione para exibir a tela de entrada da senha.
2	Selecione para exibir a tela de menu.
3	Selecione para exibir a tela de opções. (→P.167)
4	<ul style="list-style-type: none"> • Selecione para escolher um capítulo. • Selecione e segure para retroceder.
5	Selecione para parar a tela de vídeo.
6	Selecione para reproduzir/pausar.
7	<ul style="list-style-type: none"> • Selecione para escolher um capítulo. • Durante uma reprodução: Selecione e segure para avançar rapidamente. • Durante uma pausa: Selecione e segure para avançar lentamente.
8	Selecione para exibir a tela de controle do menu.
9	Selecione para exibir o vídeo em tela cheia.
10	<ul style="list-style-type: none"> • Pressione para selecionar um capítulo. • Pressione e segure para avançar/retroceder rapidamente.
11	Pressione para reproduzir/pausar.
12	Gire para selecionar um capítulo.

CUIDADO

- As falas em alguns DVDs são gravadas em um volume mais baixo para enfatizar o impacto dos efeitos de som. Caso você ajuste o volume supondo que as conversas representam o nível de volume máximo que o DVD reproduz, você poderá se assustar com os efeitos de som mais altos ou quando você alterar para uma fonte de áudio diferente. Os sons mais altos podem ter um impacto significativo no corpo humano ou representar um risco na condução. Tenha isso em mente quando ajustar o volume.

INFORMAÇÃO

- De acordo com o disco DVD, alguns itens de menu podem ser selecionados diretamente. (Para obter detalhes, consulte o manual que acompanha o disco DVD fornecido separadamente.)
- Se  aparecer na tela quando um controle for selecionado, a operação relevante ao controle não é permitida.

OPÇÕES DE DVD

- 1 Selecione “Opções”.
- 2 A tela a seguir é apresentada.

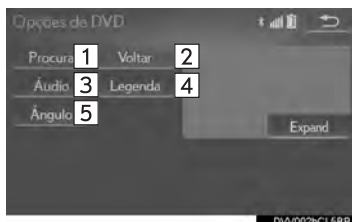

Nº	Função	Página
1	Selecione para exibir a tela de busca de título.	167
2	Selecione para exibir a cena predeterminada na tela e iniciar a reprodução.	—
3	Selecione para exibir a tela de seleção de áudio.	167
4	Selecione para exibir a tela de seleção da legenda.	168
5	Selecione para exibir a tela de seleção do ângulo.	168

COMO PESQUISAR POR TÍTULO

- 1 Selecione “Procurar”.
- 2 Insira o número do título e selecione “OK”.
 - O dispositivo de reprodução começa a reproduzir o vídeo para o número do título.

COMO ALTERAR O IDIOMA DO ÁUDIO

- 1 Selecione “Áudio”.
- 2 Cada vez que “Alterar” for selecionado, a legenda de áudio será mudada.
 - Os idiomas disponíveis estão limitados àqueles disponíveis no disco DVD.

4

SISTEMA DE ÁUDIO E VÍDEO

COMO ALTERAR O IDIOMA DAS LEGENDAS

- 1 Selecione “**Legenda**”.
- 2 Cada vez que “**Alterar**” é selecionado, o idioma de exibição das legendas muda.
 - Os idiomas disponíveis estão limitados àqueles disponíveis no disco DVD.
 - Quando “**Ocultar**” é selecionado, as legendas são ocultadas.

COMO ALTERAR O ÂNGULO

O ângulo pode ser selecionado para discos compatíveis com múltiplos ângulos, quando a marca do ângulo aparece na tela.

- 1 Selecione “**Ângulo**”.
- 2 Cada vez que “**Alterar**” é selecionado o ângulo muda.
 - Os ângulos disponíveis estão limitados àqueles disponíveis no disco DVD.

VISÃO GERAL

A tela de operação da memória USB pode ser acessada pelos seguintes métodos:
 →P.146

▶ Para conectar uma memória USB (→P.148)

■ TELA DE CONTROLE

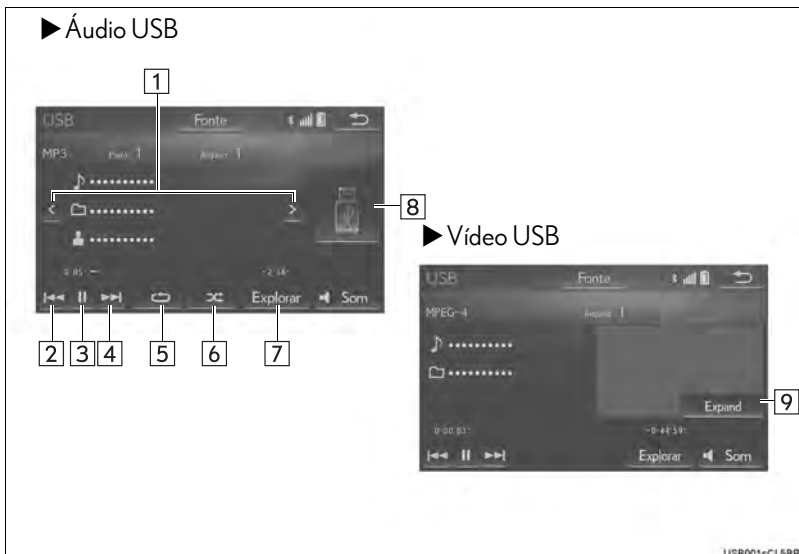

■ PAINEL DE CONTROLE

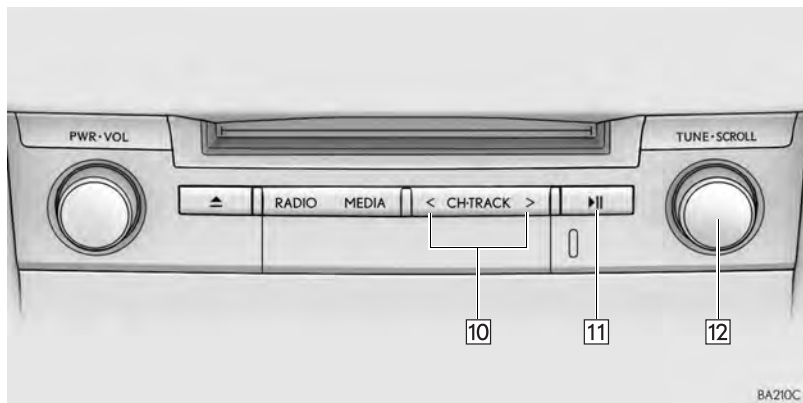

Nº	Função	
	Áudio	Vídeo
1	Selecione para escolher uma pasta/álbum.	—
2	<ul style="list-style-type: none"> • Selecione para escolher um arquivo/música. • Selecione e segure para retroceder. 	<ul style="list-style-type: none"> • Selecione para escolher um arquivo. • Selecione e segure para retroceder.
3	Selecione para reproduzir/pausar.	Selecione para reproduzir/pausar.
4	<ul style="list-style-type: none"> • Selecione para escolher um arquivo/música. • Selecione e segure para avançar rapidamente. 	<ul style="list-style-type: none"> • Selecione para escolher um arquivo. • Selecione e segure para avançar rapidamente.
5	Selecione para definir a repetição da reprodução. (→P.173)	—
6	Selecione para definir a reprodução aleatória. (→P.173)	—
7	Selecione para exibir a tela de seleção do modo de reprodução. Para voltar para a tela superior, selecione "Reproduzindo agora..." na tela de lista.	Selecione para exibir a tela de seleção do modo de reprodução. Para voltar para a tela superior, selecione "Reproduzindo agora..." na tela de lista.

Nº	Função	
	Áudio	Vídeo
8	<ul style="list-style-type: none"> • Exibe a arte da capa • Selecione para exibir uma lista de arquivos/música. Para voltar para a tela superior, selecione "Reproduzindo agora..." na tela de lista.	—
9	—	Selecione para exibir o vídeo em tela cheia.
10	<ul style="list-style-type: none"> • Pressione para selecionar um arquivo/música. • Pressione e segure para avançar/retroceder rapidamente. 	<ul style="list-style-type: none"> • Pressione para selecionar um arquivo. • Pressione e segure para avançar/retroceder rapidamente.
11	Pressione para reproduzir/pausar.	Pressione para reproduzir/pausar.
12	<ul style="list-style-type: none"> • Gire para selecionar um arquivo/música. • Gire para percorrer a lista para cima/para baixo. 	<ul style="list-style-type: none"> • Gire para selecionar um arquivo. • Gire para percorrer a lista para cima/para baixo.

CUIDADO

- Não opere os controle do dispositivo de reprodução ou conecte a memória USB com o veículo em movimento.

NOTA

- Dependendo do tamanho e da forma da memória USB que está conectada ao sistema, o descanso de braço pode não fechar completamente. Nesse caso, não force para fechar o descanso de braço, pois isso pode danificar a memória USB ou o terminal etc.
- Não deixe o seu dispositivo de reprodução portátil no veículo. Em especial, temperaturas altas dentro do veículo podem danificar o dispositivo de reprodução portátil.
- Não empurre para baixo nem aplique pressão desnecessária ao dispositivo de reprodução portátil enquanto ele estiver conectado, pois isso pode danificar o dispositivo de reprodução portátil ou o terminal.
- Não insira objetos estranhos na entrada, pois isso pode danificar o dispositivo de reprodução portátil ou o terminal.



INFORMAÇÃO

- Durante a condução o sistema pode emitir somente o som.
- Arquivos de áudio e arquivos de imagem podem ser reproduzidos ao mesmo tempo. No entanto, o intervalo de apresentação de slides pode ser mais longo do que quando um arquivo de áudio não está sendo reproduzido.
- Se existirem informações da etiqueta, os nomes de arquivo/pasta mudarão para os nomes de música/álbum.

ÁUDIO USB



REPETIÇÃO

O arquivo/música ou a pasta/álbum em reprodução no momento pode ser repetido.

- 1 Selecione .
- Cada vez que  for selecionado, o modo muda da seguinte maneira:
 - ▶ Quando a reprodução aleatória está desligada
 - repetição do arquivo/música → pasta/álbum
repetir → desligado
 - ▶ Quando a reprodução aleatória está ligada
 - repetição de arquivo/música → desligado

ORDEM ALEATÓRIA

Os arquivos/músicas ou as pastas/álbuns podem ser selecionados automática ou aleatoriamente.

- 1 Selecione .
- Cada vez que  for selecionado, o modo muda da seguinte maneira:
 - aleatória (1 pasta/álbum aleatória) → pasta/álbum aleatória (todas as pastas/álbuns aleatórias → desligado)

VÍDEO USB

Para mudar para o modo de vídeo USB, selecione **“Procurar”** na tela de áudio USB, em seguida, selecione a guia **“Vídeos”** e selecione o arquivo de vídeo desejado.

FOTO USB

As imagens fixas armazenadas em uma memória USB podem ser reproduzidas.

- 1 Pressione o botão “MENU” no Touch Remoto.

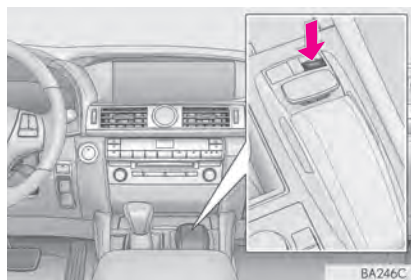

- 2 Selecione “Info”.
- 3 Selecione “Foto”.
- 4 Selecione o botão de foto USB.
- 5 Verifique se a tela de controle de foto USB está no visor.

TELA DE CONTROLE DE FOTO USB

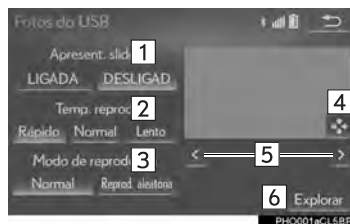

Nº	Função
1	Selecionar ligar/desligar da configuração de apresentação de slides.
2	Selecione “Rápido”, “Normal” ou “Lento” para a velocidade de reprodução desejada
3	Selecione “Normal” ou “Reprod. aleatória” para o modo de reprodução.
4	Selecione para exibir as imagens em tela cheia.
5	Selecione para passar para o próximo arquivo/arquivo anterior.
6	Selecione para exibir a foto desejada a partir da lista. (→P.174)

■ COMO EXIBIR A FOTO DESEJADA A PARTIR DA LISTA

- 1 Selecione “Procurar”.
- 2 Selecione a pasta da foto desejada.
- 3 Selecione a foto desejada.

VISÃO GERAL

A tela de operação do iPod pode ser acessada pelos seguintes métodos: →P.146

▶ Conexão de um iPod (→P.148)

■ TELA DE CONTROLE

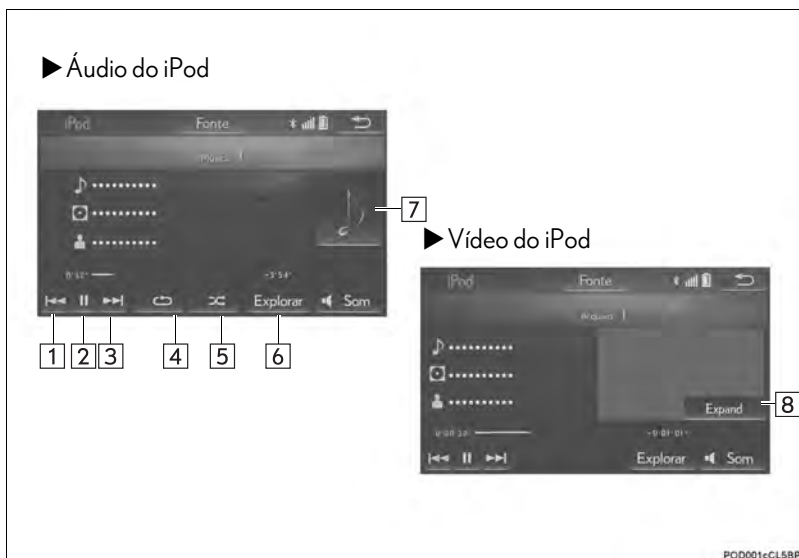

■ PAINEL DE CONTROLE

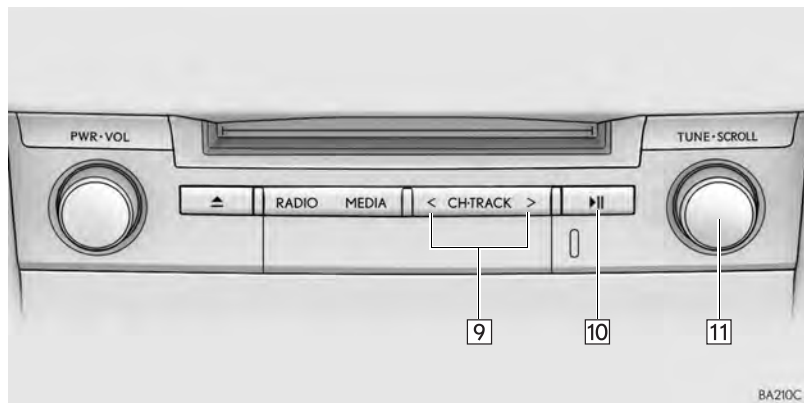

Nº	Função	
	Áudio	Vídeo
1	<ul style="list-style-type: none"> • Selecione para escolher uma música. • Selecione e segure para retroceder. 	<ul style="list-style-type: none"> • Selecione para escolher um arquivo. • Selecione e segure para retroceder.
2	Selecione para reproduzir/pausar.	Selecione para reproduzir/pausar.
3	<ul style="list-style-type: none"> • Selecione para escolher uma música. • Selecione e segure para avançar rapidamente. 	<ul style="list-style-type: none"> • Selecione para escolher um arquivo. • Selecione e segure para avançar rapidamente.
4	Selecione para definir a repetição da reprodução. (→P.179)	—
5	Selecione para definir a reprodução aleatória. (→P.179)	—
6	Selecione para exibir a tela de seleção do modo de reprodução. Para voltar para a tela superior, selecione "Reproduzindo agora..." na tela de lista.	Selecione para exibir a tela de seleção do modo de reprodução. Para voltar para a tela superior, selecione "Reproduzindo agora..." na tela de lista.
7	<ul style="list-style-type: none"> • Exibe a arte da capa • Selecione para exibir uma lista de músicas. Para voltar para a tela superior, selecione "Reproduzindo agora..." na tela de lista.	—

Nº	Função	
	Áudio	Vídeo
8	—	Selecione para exibir o vídeo em tela cheia.
9	<ul style="list-style-type: none"> • Pressione para selecionar uma música. • Pressione e segure para avançar/retroceder rapidamente. 	<ul style="list-style-type: none"> • Pressione para selecionar um arquivo. • Pressione e segure para avançar/retroceder rapidamente.
10	Pressione para reproduzir/pausar.	Pressione para reproduzir/pausar.
11	<ul style="list-style-type: none"> • Gire para selecionar uma música. • Gire para percorrer a lista para cima/para baixo. 	<ul style="list-style-type: none"> • Gire para selecionar um arquivo. • Gire para percorrer a lista para cima/para baixo.

**CUIDADO**

- Não opere os controles do dispositivo de reprodução ou conecte o iPod com o veículo em movimento.

**NOTA**

- Dependendo do tamanho e da forma do iPod que está conectado ao sistema, o descanso de braço pode não fechar completamente. Nesse caso, não force para fechar o descanso de braço, pois isso pode danificar o iPod ou o terminal etc.
- Não deixe o seu dispositivo de reprodução portátil no veículo. Em especial, temperaturas altas dentro do veículo podem danificar o dispositivo de reprodução portátil.
- Não empurre para baixo nem aplique pressão desnecessária ao dispositivo de reprodução portátil enquanto ele estiver conectado, pois isso pode danificar o dispositivo de reprodução portátil ou o terminal.
- Não insira objetos estranhos na entrada, pois isso pode danificar o dispositivo de reprodução portátil ou o terminal.

INFORMAÇÃO

- Durante a condução o sistema pode emitir somente o som.
- Quando um iPod está conectado, utilizando um cabo genuíno, o iPod começa a carregar a bateria.
- Dependendo do iPod, poderá não ser possível ouvir o som do vídeo.
- Pode levar algum tempo para que a arte da capa do iPod seja exibida e o iPod não pode ser acionado enquanto a exibição da arte da capa está sendo processada.
- Quando um iPod está conectado e a fonte de áudio é mudada para o modo iPod, o iPod reiniciará a reprodução no mesmo ponto em que parou.
- Dependendo do iPod que está conectado ao sistema, algumas funções podem não estar disponíveis.
- Para assistir vídeos a partir de um iPod, é necessário ajustar a “Entrada de Som de Vídeo” para “Externo”. (→P.199)
- O sistema poderá não funcionar corretamente se um adaptador conversor for utilizado para conectar um dispositivo.

ÁUDIO DO iPod

REPETIÇÃO

A música que está sendo reproduzida no momento pode ser repetida.

1 Selecione .

- Cada vez que  for selecionado, o modo muda da seguinte maneira:
 - repetição da música → desligado

ORDEM ALEATÓRIA

As músicas ou os álbuns podem ser selecionados automática ou aleatoriamente.

1 Selecione .

- Cada vez que  for selecionado, o modo muda da seguinte maneira:
 - mistura de músicas → mistura de álbuns → desligado

VÍDEO DO iPod

Para mudar para o modo de vídeo do iPod, selecione **“Procurar”** na tela de áudio do iPod, em seguida, selecione a guia **“Vídeos”** e selecione o arquivo de vídeo desejado.

6. ÁUDIO Bluetooth®

O sistema de áudio Bluetooth® permite ao usuário se deleitar ouvindo música reproduzida em um dispositivo Bluetooth® pelos alto-falantes do veículo por meio de comunicação sem fio.

Esse sistema de áudio é compatível com Bluetooth®, um sistema de dados sem fio capaz de reprodução música de um dispositivo portátil sem o uso de cabos. Se o seu dispositivo não for compatível com Bluetooth®, o sistema de áudio Bluetooth® não funcionará.

VISÃO GERAL

A tela de operação de áudio Bluetooth® pode ser acessada pelos seguintes métodos: →P.146

Dependendo do tipo de dispositivo de reprodução portátil conectado, algumas funções podem não estar disponíveis e/ou a tela pode ter uma aparência diferente daquela mostrada neste manual.

► Conexão de um dispositivo de áudio® (→P.184)

■ TELA DE CONTROLE

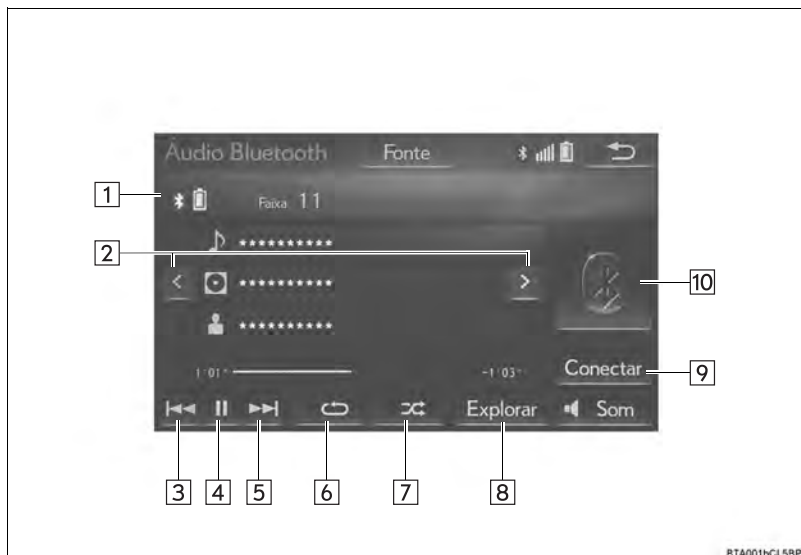

■ PAINEL DE CONTROLE

► Tipo A

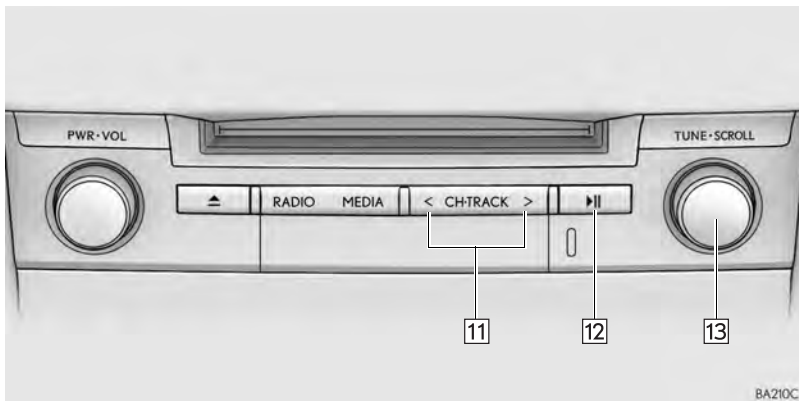

Nº	Função
1	Exibe a condição do dispositivo Bluetooth®
2	Selecione para escolher um álbum.
3	<ul style="list-style-type: none"> • Selecione para escolher uma música. • Selecione e segure para retroceder.
4	Selecione para reproduzir/pausar.
5	<ul style="list-style-type: none"> • Selecione para escolher uma música. • Selecione e segure para avançar rapidamente.
6	Selecione para definir a repetição da reprodução. (→P.184)
7	Selecione para definir a reprodução aleatória. (→P.184)
8	Selecione para exibir a tela de lista de reprodução. Para voltar para a tela superior, selecione “Reproduzindo agora...” na tela de lista.
9	Selecione para exibir tela de conexão do dispositivo portátil. (→P.184)
10	Selecione para exibir uma lista de músicas. Para voltar para a tela superior, selecione “Reproduzindo agora...” na tela de lista.
11	<ul style="list-style-type: none"> • Pressione para selecionar uma música. • Pressione e segure para avançar/retroceder rapidamente.
12	Pressione para reproduzir/pausar.
13	Gire para selecionar uma música.



CUIDADO

- Não opere os controles do dispositivo de reprodução ou conecte o sistema de áudio Bluetooth® com o veículo em movimento.
- A sua unidade de áudio possui antenas Bluetooth®. Pessoas com marcapassos cardíacos implantados, dispositivos de terapia de ressincronização cardíaca ou desfibriladores cardioversores implantáveis devem se manter uma distância segura entre eles e as antenas Bluetooth®. As ondas de rádio podem afetar o funcionamento de tais dispositivos.
- Antes de utilizar dispositivos Bluetooth®, usuários de quaisquer outros dispositivos médicos elétricos que não sejam marcapassos cardíacos implantados, dispositivos de terapia de ressincronização cardíaca ou desfibriladores cardioversores implantáveis devem consultar o fabricante destes equipamentos quanto a informações sobre a operação sob a influência de ondas de rádio. Ondas de rádio podem ter efeitos inesperados sobre o funcionamento de tais dispositivos médicos.

NOTA

- Não deixe o seu dispositivo de reprodução portátil no veículo. Em especial, temperaturas altas dentro do veículo podem danificar o dispositivo de reprodução portátil.

INFORMAÇÃO

- Dependendo do dispositivo Bluetooth® que está conectado ao sistema, a música pode começar a ser reproduzida ao selecionar  durante uma pausa. Inversamente, a música pode fazer uma pausa ao selecionar  durante a reprodução.
- Nas seguintes condições, o sistema pode não funcionar:
 - O dispositivo Bluetooth® está desligado.
 - O dispositivo Bluetooth® não está conectado.
 - O dispositivo Bluetooth® está com a bateria baixa.
- Pode levar algum tempo para conectar o telefone quando áudio Bluetooth® está sendo reproduzido.
- Para operar o dispositivo Bluetooth®, consulte o manual de instruções que o acompanha.
- Se o dispositivo Bluetooth® for desconectado em virtude de má recepção da rede Bluetooth® quando o interruptor <energia> do motor está no modo ACESSÓRIOS ou IGNIÇÃO LIGADA <LIGADO>, o sistema automaticamente reconecta o dispositivo Bluetooth®.
- Se o dispositivo Bluetooth® for desconectado intencionalmente, tal como desligando-o, isso não ocorrerá. Reconecte o dispositivo Bluetooth® manualmente.
- Informações sobre o dispositivo Bluetooth® são registradas quando o dispositivo Bluetooth® é conectado ao sistema de áudio Bluetooth®. Quando vender ou descartar o veículo, remova as informações de áudio Bluetooth® do sistema. (→P.61)
- Em algumas situações, a saída de som através do sistema de áudio Bluetooth® pode ficar fora de sincronia com o dispositivo, ou os sistemas poderão emitir o som intermitentemente.

CONEXÃO DE UM DISPOSITIVO Bluetooth®

Para usar o sistema de áudio Bluetooth®, é necessário registrar o dispositivo® no sistema.

► Como registrar um dispositivo adicional

1 Selecione “**Conectar**” na tela de controle de áudio Bluetooth®.

2 Para obter mais informações: →P.45

► Como selecionar um dispositivo registrado

1 Selecione “**Conectar**” na tela de controle de áudio Bluetooth®.

2 Para obter mais informações: →P.47

PARA OUVIR ÁUDIO Bluetooth®

REPETIÇÃO

A música ou o álbum em reprodução no momento pode ser repetido.

1 Selecione .

- Cada vez que  for selecionado, o modo muda da seguinte maneira:
 - repetição da música → repetição do álbum → desligado

ORDEM ALEATÓRIA

As músicas ou os álbuns podem ser selecionados automática ou aleatoriamente.

1 Selecione .

- Cada vez que  for selecionado, o modo muda da seguinte maneira:
 - álbum aleatório → todas as músicas aleatórias → desligado

Durante a condução, o vídeo não será exibido. Somente o som será emitido.

VISÃO GERAL

A tela de operação do modo AUX pode ser acessada pelos seguintes métodos:
→P.146

▶ Conectando um dispositivo na porta AUX (→P.148)

■ TELA DE CONTROLE

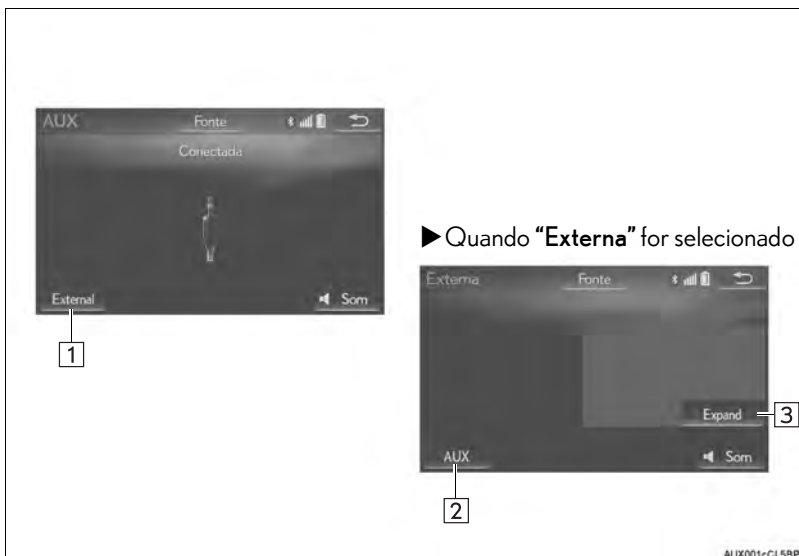

■ PAINEL DE CONTROLE

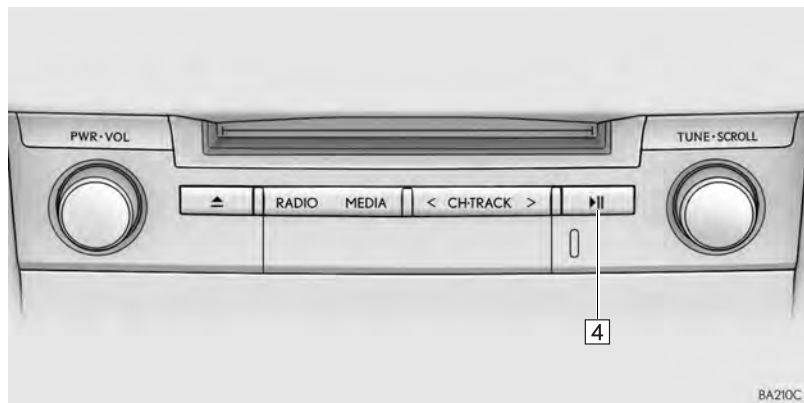

Nº	Função	
	AUX	Externo
1	Selecione para exibir a tela de operação externa.	—
2	—	Selecione para exibir a tela de operação de aux.
3	—	Selecione para exibir o vídeo em tela cheia.
4	Pressione para ligar/desligar a função de emudecimento.	Pressione para ligar/desligar a função de emudecimento.

! CUIDADO

- Não conecte o dispositivo de áudio portátil ou opere os controles com o veículo em movimento.

**NOTA**

- Dependendo do tamanho e a forma do dispositivo de áudio portátil que está conectado ao sistema, o console central pode não fechar completamente. Nesse caso, não force para fechar o console central, pois isso pode danificar o dispositivo de áudio portátil ou o terminal etc.
- Não deixe o dispositivo de áudio portátil no veículo. A temperatura dentro do veículo pode ficar alta, resultando em danos ao dispositivo de reprodução.
- Não empurre para baixo nem aplique pressão desnecessária ao dispositivo de áudio portátil enquanto ele estiver conectado, pois isso pode danificar o dispositivo de áudio portátil ou o terminal.
- Não insira objetos estranhos na entrada, pois isso pode danificar o dispositivo de áudio portátil ou o terminal.

INFORMAÇÃO

- Ao conectar um dispositivo externo que não abra imagens, selecione **"AUX"**. Se **"Externa"** estiver selecionado, uma tela totalmente escura (apagada) será apresentada.
- Se a fonte for comutada entre AUX e Externa enquanto o sistema está ativo, o som poderá não ser emitido temporariamente.

VISÃO GERAL

A tela de operação de TV digital pode ser acessada pelos seguintes métodos:
→P.146

■ TELA DE CONTROLE

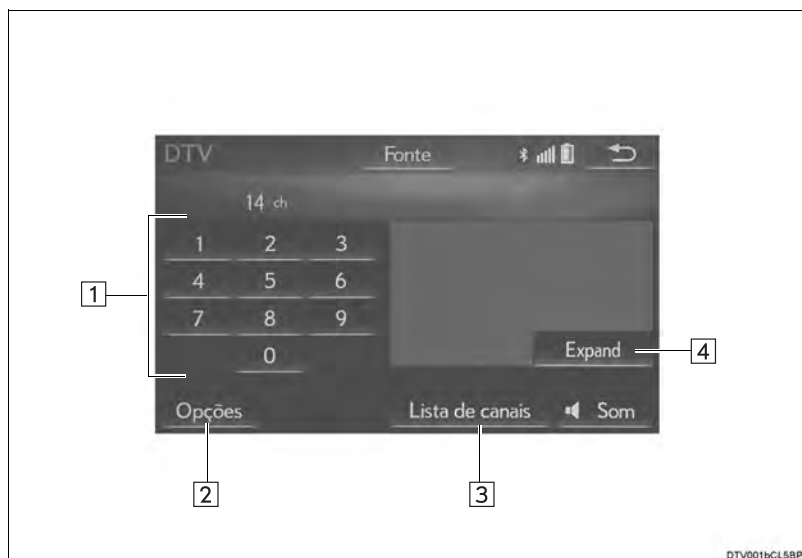

*: Se equipado

■ PAINEL DE CONTROLE

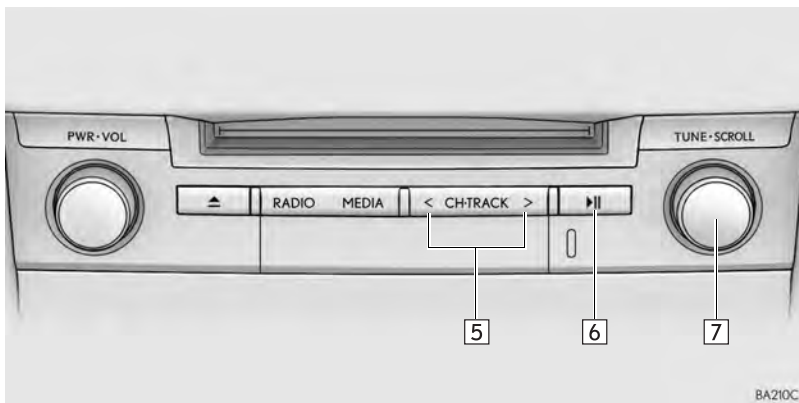

4

SISTEMA DE ÁUDIO E VÍDEO

Nº	Função
1	Selecione para inserir o número de um canal.
2	Selecione para exibir a tela de opções. (→P.190)
3	Selecione para exibir uma tela de lista de canais. "AUTOMÁTICO": Selecione para buscar os canais disponíveis e pré-configurar a lista de canais.
4	Selecione para exibir o vídeo em tela cheia.
5	<ul style="list-style-type: none"> • Pressione para selecionar um canal pré-programado. • Pressione e segure para procurar um canal receptível. Quando pressionado por mais de 1,5 segundos, o sistema busca os canais continuamente.
6	Pressione para ligar/desligar a função de emudecimento.
7	Gire para selecionar um canal.

OPÇÕES DE TV DIGITAL

- 1 Selecione “Opções”.
- 2 Selecione o botão desejado.

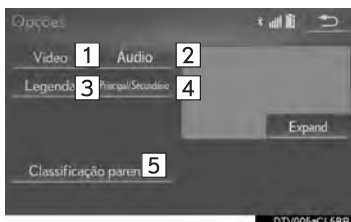

Nº	Função
1	Selecione para mudar as configurações de exibição de TV.
2	Selecione para mudar o idioma de áudio.
3	Selecione para mudar o idioma das legendas.
4	Cada vez que esse botão da tela é selecionado, a saída de som muda na ordem de Principal/Secundário → Principal → Secundário.
5	Selecione para mudar o nível de restrições do telespectador. (→P.190)

COMO SELECIONAR UM NÍVEL DE CONTROLE DOS PAIS

- 1 Selecione “Opções”.
- 2 Selecione “Classificação parental”.
- 3 Digite um código pessoal de 4 dígitos e selecione “OK”.
- 4 Selecione um nível de controle dos pais.

INFORMAÇÃO

- O número do PIN não foi definido no primeiro uso. A informação do número quando a função é usada inicialmente é registrada como um número do PIN. Se você esqueceu seu número PIN, entre em contato com a Concessionária Autorizada Lexus para restabelecer o seu número PIN.

1. INTERRUPTORES NO VOLANTE

Algumas partes do sistema de áudio e vídeo podem ser ajustadas usando os interruptores no volante de direção.

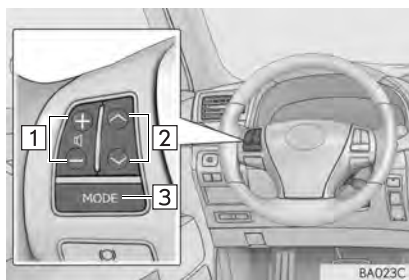

Nº	Interruptor
1	Interruptor de controle de volume
2	Interruptor "Λ V"
3	Interruptor "MODE"

► Interruptor de controle de volume

Modo	Operação	Função
Tudo	Pressione	Aumenta/diminui o volume
	Pressione e segure (0,8 s. ou mais)	Aumenta/diminui o volume constantemente

▶ Interruptor “^ v”

Modo	Operação	Função
AM, FM	Pressione	Estação pré-sintonizada para cima/baixo Lista de estações para cima/baixo
	Pressione e segure (0,8 s. ou mais)	Procura pelos canais para cima/para baixo continuamente, enquanto o interruptor for pressionado
CD	Pressione	Faixa para cima/ para baixo
Disco MP3/ WMA/AAC	Pressione	Faixa para cima/baixo
	Pressione e segure (0,8 s. ou mais)	Pasta para cima/baixo
CD de Vídeo*	Pressione	Faixa para cima/ para baixo
DVD	Pressione	Capítulo para cima/baixo
USB	Pressione	Faixa/Arquivo para cima/baixo
	Pressione e segure (0,8 s. ou mais)	Álbum/Pasta para cima/para baixo
iPod	Pressione	Faixa para cima/ para baixo
Áudio Bluetooth®	Pressione	Faixa para cima/ para baixo
	Pressione e segure (0,8 s. ou mais)	Álbum para cima/para baixo
TV Digital*	Pressione	Canal pré-sintonizado para cima/baixo

*: Se equipado

▶ Interruptor “MODE”

Modo	Operação	Função
AM, FM, AUX, TV Digital*	Pressione	Muda os modos de áudio
	Pressione e segure (0,8 s. ou mais)	Mudo
CD, disco MP3/WMA/AAC, CD de Vídeo*, DVD, USB, iPod, áudio Bluetooth®	Pressione	Muda os modos de áudio
	Pressione e segure (0,8 s. ou mais)	Pausa

*: Se equipado

2. CONTROLES DE ÁUDIO DO BANCO TRASEIRO*

Algumas partes do sistema de áudio e vídeo podem ser ajustadas usando os interruptores nos controles de áudio do banco traseiro.

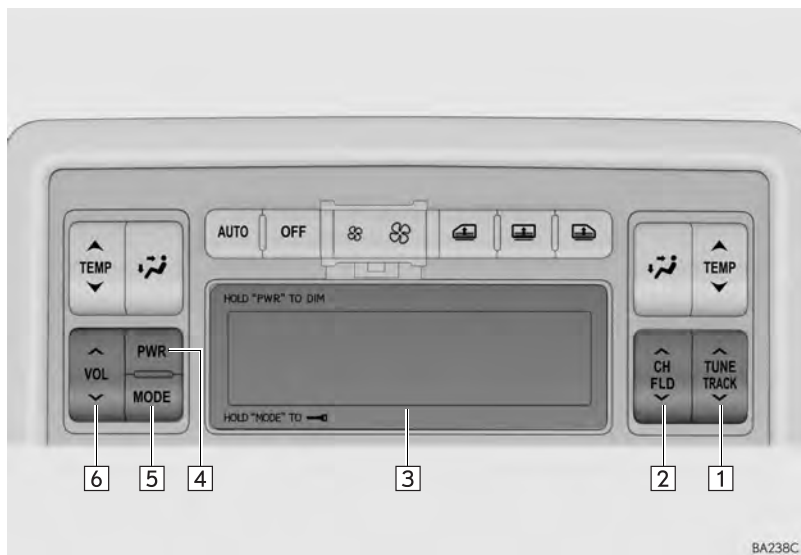

Nº	Interruptor
1	Botão "TUNE/TRACK" (sintonia/faixa)
2	Botão "CH/FLD" (canal/pasta)
3	Tela
4	Botão "PWR"
5	Interruptor "MODE"
6	Botão "VOL"

*: Se equipado

► Botão “TUNE/TRACK” (sintonia/faixa)

Modo	Operação	Função
AM, FM	Pressione	Aumenta/abaixa a frequência
	Pressione e segure (0,8 segundo ou mais)	Procura pelos canais para cima/para baixo continuamente, enquanto o interruptor for pressionado
CD	Pressione	Faixa para cima/ para baixo
	Pressione e segure (0,8 s. ou mais)	Avançar/retroceder
Disco MP3/ WMA/AAC	Pressione	Faixa para cima/baixo
	Pressione e segure (0,8 s. ou mais)	Avançar/retroceder
CD de Vídeo*	Pressione	Faixa para cima/ para baixo
DVD	Pressione	Capítulo para cima/baixo
	Pressione e segure (0,8 segundo ou mais)	Avançar/retroceder
USB	Pressione	Faixa/Arquivo para cima/baixo
	Pressione e segure (0,8 s. ou mais)	Avançar/retroceder
iPod	Pressione	Arquivo/Faixa para cima/baixo
	Pressione e segure (0,8 segundo ou mais)	Avançar/retroceder
Áudio Bluetooth®	Pressione	Faixa para cima/ para baixo
	Pressione e segure (0,8 s. ou mais)	Avançar/retroceder
TV Digital*	Pressione	Sintoniza para cima/para baixo
	Pressione e segure (0,8 segundo ou mais)	Procura pelos canais para cima/para baixo continuamente, enquanto o interruptor for pressionado

*: Se equipado

▶ Botão “CH/FLD” (canal/pasta)

Modo	Operação	Função
AM, FM	Pressione	Estação pré-programada para cima/para baixo (tela “Pré-programações”) Lista de estações para cima/para baixo (tela “Estações”)
Disco MP3/ WMA/AAC	Pressione	Pasta para cima/baixo
USB	Pressione	Pasta/Álbum para cima/baixo
Áudio Bluetooth®	Pressione	Álbum para cima/para baixo
TV Digital*	Pressione	Canal pré-sintonizado para cima/baixo

▶ Botão “PWR”

Modo	Operação	Função
Tudo	Pressione	Sistema de áudio ligado/desligado
	Pressione e segure (3 s. ou mais)	Iluminação do painel de controle no descanso de braço ligar/desligar

▶ Interruptor “MODE”

Modo	Operação	Função
Tudo	Pressione	Muda os modos de áudio
	Pressione e segure (3 s. ou mais)	Trava/Destrava os botões no descanso-braço traseiro

▶ Botão “VOL”

Modo	Operação	Função
Tudo	Pressione	Aumenta/diminui o volume
	Pressione e segure (0,8 s. ou mais)	Aumenta/diminui o volume constantemente

*: Se equipado

1. CONFIGURAÇÕES DE ÁUDIO

Configurações detalhadas de áudio podem ser programadas.

- 1 Pressione o botão “MENU” no Touch Remoto.

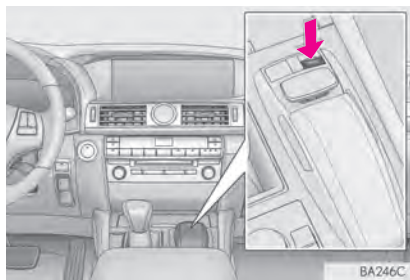

- 2 Selecione “Config.”.
- 3 Selecione “Áudio”.
- 4 Selecione os itens desejados a serem definidos.

TELA DE CONFIGURAÇÕES DE ÁUDIO

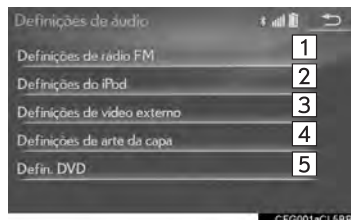

Nº	Função	Página
1	Selecione para definir as configurações detalhadas de rádio FM.	199
2	Selecione para definir as configurações de entrada de sinal de áudio do iPod.	199
3	Selecione para definir as configurações de formato do sinal de áudio.	199
4	Selecione para definir a arte da capa ligada/desligada.	—
5*	Selecione para definir as configurações detalhadas de DVD.	200

*: Somente no modo de vídeo DVD

CONFIGURAÇÕES DE RÁDIO FM

- 1 Exiba a tela de configurações de áudio. (→P.198)
- 2 Selecione “Definições de rádio FM”.
- 3 Selecione o botão desejado para ser definido.

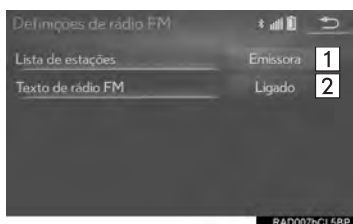

Nº	Função
1	Selecione “Transmissor” ou “Alfabético” para definir a ordem de listagem da lista de estações.
2	Selecione ligar/desligar para o recurso de texto de Rádio FM.

CONFIGURAÇÕES DE iPod

- 1 Exiba a tela de configurações de áudio. (→P.198)
- 2 Selecione “Definições do iPod”.
- 3 Selecione “Entrada de Som de Vídeo”.
- 4 Selecione um botão da tela para a configuração desejada.

CONFIGURAÇÕES DE VÍDEO EXTERNO

- 1 Exiba a tela de configurações de áudio. (→P.198)
- 2 Selecione “Definições de vídeo externo”.
- 3 Selecione “Interruptor de sinal de vídeo”.
- 4 Selecione um botão da tela para a configuração desejada.

*: Se equipado

CONFIGURAÇÕES DE DVD

- 1 Exiba a tela de configurações de áudio. (→P.198)
- 2 Selecione “Defin. DVD”.
- 3 Selecione o item a ser definido.

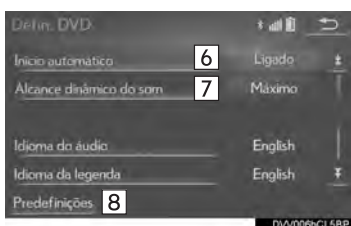
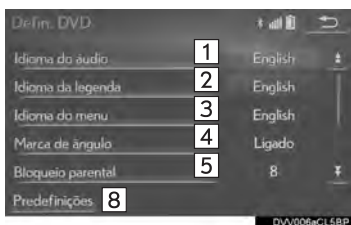

Nº	Função	Página
1	Selecione para mudar o idioma de áudio.	201
2	Selecione para mudar o idioma das legendas.	201
3	Selecione o idioma do menu de vídeo do DVD.	201
4	Selecione para definir a marca de ângulo como ligada/desligada.	—
5	Selecione para definir o bloqueio pelos pais.	201
6	Selecione para definir a inicialização automática de reprodução de áudio como ligada/desligada. Os discos inseridos enquanto o veículo está em movimento começarão a ser reproduzidos automaticamente. Alguns discos podem não ser reproduzidos.	—
7	Selecione para definir uma faixa dinâmica.	201
8	Selecione para reinicializar todos os menus.	—

■ IDIOMA DE ÁUDIO

- 1 Selecione “**Idioma do áudio**”.
- 2 Selecione o idioma desejado para o áudio.
 - Se o idioma que deseja ouvir não puder ser encontrado nessa tela, selecione “**Outro**” e insira um código de idioma. (→P.202)

■ IDIOMA DAS LEGENDAS

- 1 Selecione “**Idioma da legenda**”.
- 2 Selecione a língua desejada para leitura.
 - Se o idioma que deseja ler não puder ser encontrado nessa tela, selecione “**Outro**” e insira um código de idioma. (→P.202)

■ IDIOMA DO MENU

- 1 Selecione “**Idioma do menu**”.
- 2 Selecione a língua desejada para leitura.
 - Se o idioma que deseja ler não puder ser encontrado nessa tela, selecione “**Outro**” e insira um código de idioma. (→P.202)

■ BLOQUEIO PELOS PAIS

- 1 Selecione “**Bloqueio parental**”.
- 2 Digite o código pessoal de 4 dígitos.
- 3 Selecione um nível de controle dos pais (1-8).

■ ALCANCE DINÂMICO DO SOM

A diferença entre o volume mais baixo e o volume mais alto pode ser ajustada.

- 1 Selecione “**Alcance dinâmico do som**”.
- 2 Selecione “**Máximo**” (“MAX”), “**Padrão**” (“STD”) ou “**Mínimo**” (“MIN”).

LISTA DE CÓDIGOS DE IDIOMA

Código	Idioma	Código	Idioma	Código	Idioma	Código	Idioma
0514	Inglês	0515	Esperanto	1214	Lingala	1913	Samoano
1001	Japonês	0520	Estoniano	1215	Laosiano	1914	Shona
0618	Frances	0521	Basco	1220	Lituano	1915	Somali
0405	Alemão	0601	Persa	1222	Letão, Letonês	1917	Albanês
0920	Italiano	0609	Finlandês	1307	Malagasi	1918	Sérvio
0519	Espanhol	0610	Fijiano	1309	Maori	1919	Siswati
2608	Chinês	0615	Faroês	1311	Macedônio	1920	Sesoto
1412	Holandês	0625	Frisão	1312	Malaio	1921	Sundanês
1620	Português	0701	Irlandês	1314	Mongol	1923	Suaili
1922	Sueco	0704	Escocês Gálico	1315	Moldaviano	2001	Tamil
1821	Russo	0712	Galego	1318	Marati	2005	Telugu
1115	Coreano	0714	Guarani	1319	Malaio	2007	Tadjique
0512	Grego	0721	Gujarati	1320	Maltês	2008	Tailandês
0101	Afar	0801	Hausa	1325	Birmanês	2009	Tigrinia
0102	Abicasiano	0809	Hindi	1401	Nauru	2011	Turkmen
0106	Africanês	0818	Coata	1405	Nepalês	2012	Tagalo
0113	Amhárico	0821	Húngaro	1415	Norueguês	2014	Setsvano
0118	Árabe	0825	Armênio	1503	Ocitano	2015	Tonganês
0119	Assamês	0901	Interlingua	1513	(Afan) Oromo	2018	Turco
0125	Aimara	0905	Interlingua	1518	Oriya	2019	Tsonga
0126	Azerbaijano	0911	Inupiaque	1601	Punjabi	2020	Tatárico
0201	Bashkir	0914	Indonésio	1612	Polonês	2023	Twi
0205	Belorusso	0919	Islandês	1619	Pachto, Puchto	2111	Ucraniano
0207	Búlgaro	0923	Hebreu	1721	Quichua	2118	Urdu
0208	Bihari	1009	Idiche	1813	Raeto-Romance	2126	Uzbeque
0209	Bislama	1023	Javanês	1814	Kirundi	2209	Vietnamita
0214	Bengalês, Bengala	1101	Georgiano	1815	Romeno	2215	Volapük
0215	Tibetano	1111	Kazakh	1823	Kinyarwanda	2315	Wolof
0218	Bretão	1112	Groelandês	1901	Sânscrito	2408	Xhosa
0301	Catalão	1113	Cambojano	1904	Sindhi	2515	Ioruba
0315	Corso	1114	Kannada	1907	Sango	2621	Zulu
0319	Tcheco	1119	Caxemira	1908	Servo-croata		
0325	Galês	1121	Curdo	1909	Cingalês		
0401	Dinamarquês	1125	Quirguizês	1911	Eslovaco		
0426	Butani	1201	Latim	1912	Esloveno		

1. INFORMAÇÕES OPERACIONAIS



NOTA

- Para evitar danos ao sistema de áudio e vídeo:
 - Tome cuidado para não derramar bebidas sobre o sistema de áudio e vídeo.
 - Não insira nada além de discos apropriados na entrada dos discos.

INFORMAÇÃO

- O uso de um telefone celular dentro ou próximo ao veículo pode causar um ruído pelos alto-falantes do sistema de áudio e vídeo durante a utilização. Contudo, isto não indica uma impropriedade no sistema.

RÁDIO

Geralmente, um problema na recepção de rádio não significa que há um problema no rádio – é apenas o resultado das condições normais fora do veículo.

Por exemplo, os edifícios e o terreno nas proximidades podem interferir na recepção de FM. As linhas da rede elétrica ou os fios telefônicos podem interferir nos sinais AM. E, naturalmente, os sinais de rádio têm uma faixa limitada. Quanto mais longe o veículo estiver da estação, mais fraco será o sinal. Além disso, as condições de recepção mudam continuamente conforme o veículo se movimenta.

Descrevemos aqui alguns problemas comuns de recepção que provavelmente não indicam um problema no rádio.

FM

Esmaecimento e flutuação das estações: De maneira geral, a faixa eficaz de FM é cerca de 40 km. Uma vez fora dessa faixa, você poderá observar esmaecimento e flutuação, que aumenta com a distância do transmissor de rádio. Geralmente são acompanhados de distorção.

Multicaminho (Multipath): Os sinais FM são refletivos, tornando possível que 2 sinais cheguem na antena do veículo ao mesmo tempo. Se isso ocorrer, os sinais se cancelarão mutuamente, causando uma tremulação ou perda de recepção momentânea.

Estática e tremulação: Ocorrem quando os sinais são bloqueados por edifícios, árvore ou outros objetos grandes. Aumentar o nível de tons graves pode reduzir a estática e a tremulação.

Troca de estações: Se o sinal FM que está sendo ouvido for interrompido ou enfraquecido e houver um sinal mais forte nas imediações na banda de FM, o rádio poderá sintonizar na segunda estação até que o sinal original possa ser captado novamente.

AM

Esmacimento: As transmissões em AM são refletidas pela atmosfera superior – principalmente à noite. Esses sinais refletidos podem interferir naqueles recebidos diretamente da estação de rádio, fazendo com que o som da estação de rádio alterne entre forte e fraco.

Interferência da estação: Quando um sinal refletido e um sinal recebido diretamente de uma estação de rádio estão muito próximos da mesma frequência, eles podem interferir um com o outro, tornando difícil escutar a transmissão.

Estática: O sinal de AM é afetado por fontes externas de ruído elétrico, como linhas de energia de alta tensão, raios ou motores elétricos. Isso resulta em estática.

DISPOSITIVO DE REPRODUÇÃO DE DVD E DISCO

- Esse dispositivo de reprodução de DVD destina-se ao uso somente com discos de 12 cm.
- Temperaturas extremamente altas podem impedir o funcionamento do dispositivo de reprodução de DVD. Nos dias quentes, use do sistema de ar condicionado para refrescar o interior do veículo antes de usar o dispositivo de reprodução.
- Estradas irregulares ou outras vibrações podem fazer o dispositivo de reprodução de DVD saltar.
- Se o dispositivo de reprodução de DVD ficar úmido, poderá não ser possível reproduzir os discos. Remova os discos do dispositivo de reprodução e aguarde até secar.



CUIDADO

- O dispositivo de reprodução de DVD utiliza um feixe de laser invisível, que pode causar a exposição à irradiação perigosa se direcionado fora da unidade. Certifique-se de operar o dispositivo de reprodução corretamente.

DISPOSITIVO DE REPRODUÇÃO DE DVD

CDs de áudio		
Discos DVD de vídeo		
Discos DVD-R/ RW		
CDs de vídeo*		

- Use somente discos marcados como mostrado acima. Os seguintes produtos podem não ser reproduzíveis em seu dispositivo de reprodução:

- SACD
- CD dts
- CD com proteção contra gravação
- DVD-Áudio
- DVD-RAM

▶ Discos de formato especial

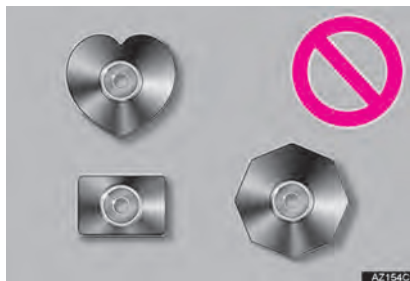

▶ Discos transparentes/translúcidos

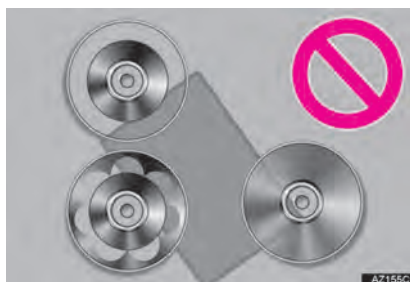

▶ Discos de baixa qualidade

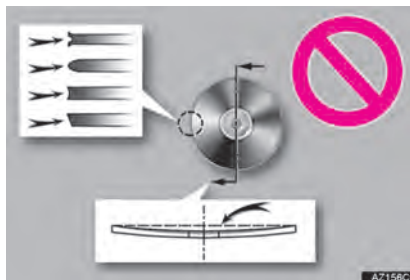

* : Se equipado

▶ Discos com etiquetas



⚠ NOTA

- Não use discos de formato especial, transparentes/translúcidos, de baixa qualidade ou com etiquetas como aquelas mostradas nas ilustrações. O uso desses discos pode danificar o dispositivo de reprodução ou poderá não ser possível ejetar o disco.
- Este sistema não foi projetado para uso de Discos Duplos. Não use Discos Duplos, visto que eles podem danificar o dispositivo de reprodução.
- Não use discos que tenham um anel de proteção. O uso desses discos pode danificar o dispositivo de reprodução ou poderá não ser possível ejetar o disco.
- Não use discos imprimíveis. O uso desses discos pode danificar o dispositivo de reprodução ou poderá não ser possível ejetar o disco.

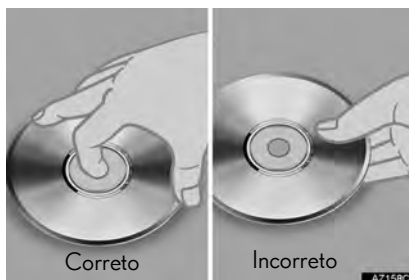

- Manuseie os discos com cuidado, principalmente ao inseri-los. Segure-os pela borda e não dobre os discos. Evite deixar impressões digitais nos discos, principalmente no lado brilhante.
- Sujeira, riscos, empenamento, furos minúsculos ou outros danos no disco podem fazer com que o dispositivo de reprodução pule ou repita uma seção de uma música. (Para ver um furo minúsculo, segure o disco para cima contra a luz.)
- Remova os discos do dispositivo de reprodução quando não estiverem em uso. Guarde-os nas respectivas caixas de plástico longe de umidade, calor e incidência de luz solar direta.



Para limpar um disco: Limpe-o com um pano macio, que não solte fiapos, umedecido com água. Limpe em uma linha reta a partir do centro para a borda do disco (não em círculos). Seque-o com outro pano macio que não solte fiapos. Não use um produto de limpeza convencional ou um dispositivo antiestática.

DISCOS CD-R/RW E DVD-R/RW

- Os discos CD-R/CD-RW que não foram submetidos ao “processo de finalização” (um processo que permite a reprodução dos discos em um dispositivo de reprodução de CD convencional) não podem ser reproduzidos.
- Poderá não ser possível reproduzir discos CD-R/CD-RW gravados em um gravador de CD de música ou um computador pessoal, devido às características do disco, riscos ou sujeiras no disco, ou sujeira, condensação na lente da unidade.
- Poderá não ser possível reproduzir discos gravados em um computador pessoal, dependendo das configurações do aplicativo e do ambiente. Grave no formato correto. (Para obter detalhes, entre em contato com os fabricantes adequados dos aplicativos.)
- Os discos CD-R/CD-RW podem ser danificados pela exposição à luz solar direta, altas temperaturas ou outras condições de armazenamento. A unidade pode não conseguir reproduzir discos danificados.
- Se um disco CD-RW for inserido no dispositivo de reprodução, a reprodução começará mais lentamente do que com um disco CD ou CD-R convencional.
- Gravações em CD-R/CD-RW não podem ser reproduzidas usando o sistema DDCD (CD de Dupla Densidade).

DISCOS DVD DE VÍDEO

Este dispositivo de reprodução de DVD está em conformidade com os formatos de TV a cores NTSC/PAL. Discos de vídeo DVD compatíveis com outro formato, como SECAM, não podem ser usados.

Códigos regionais: Alguns discos DVD de vídeo têm o código regional a seguir, indicando os países nos quais o disco DVD de vídeo pode ser reproduzido neste dispositivo de reprodução de DVD. Se você tentar reproduzir discos de vídeo DVD inadequado neste dispositivo de reprodução, uma mensagem de erro será apresentada na tela. Mesmo se o disco DVD de vídeo não tiver um código regional, há casos em que ele não pode ser usado.

Código	País
ALL	Todos os países
2	Oriente Médio, África do Sul
3	Sudeste Asiático
4	América Latina

MARCAS MOSTRADAS NOS DISCOS DVD DE VÍDEO

NTSC/PAL	Indica o formato NTSC/PAL de TV a cores.
	Indica o número de músicas de áudio.
	Indica o número de idioma de legendas.
	Indica o número de ângulos.
	Indica a tela a ser selecionada. Tela ampla (Wide): 16:9 Padrão: 4:3
	Indica um código regional pelo qual esse disco de vídeo pode ser reproduzido. "ALL": em todos os países Número: código regional

GLOSSÁRIO DE DISCO DVD DE VÍDEO

Discos DVD de vídeo: Digital Versatile Disc (Disco digital versátil) que contém vídeo. Os discos DVD de vídeo adotaram "MPEG2", um dos padrões mundiais de tecnologias de compressão digital. Os dados de imagem são comprimidos por 1/40 em média e armazenados. Tecnologia de codificação de taxa variável, na qual volume de dados atribuídos à imagem é alterado, dependendo do formato da imagem, também foi adotada. Os dados de áudio são armazenados usando PCM (Modulação por Código de Pulso) e Dolby Digital, que possibilita melhor qualidade de som. Além disso, recursos de múltiplos ângulos, múltiplos idiomas também ajudam o usuário a desfrutar a mais avançada tecnologia de vídeo DVD.

Restrições do telespectador: Esse recurso limita o que pode ser assistido em conformidade com um nível de restrições do país. O nível de restrições do país varia dependendo do disco DVD de vídeo. Alguns discos DVD de vídeo não podem ser reproduzidos de forma alguma, ou cenas violentas são omitidas ou substituídas por outras cenas.

- Nível 1: Discos DVD de vídeo para crianças podem ser reproduzidos.
- Níveis 2 a 7 Discos de DVD de vídeo para crianças e filmes com classificação G podem ser reproduzidos.
- Nível 8: Todos os tipos de discos DVD de vídeo podem ser reproduzidos.

Recurso de múltiplos ângulos: A mesma cena pode ser desfrutada em diferentes ângulos.

Recurso de múltiplos idiomas: O idioma das legendas e de áudio pode ser selecionado.

Códigos regionais: Os códigos regionais são fornecidos nos dispositivos de reprodução de DVD e nos discos DVD. Se o disco DVD de vídeo não tiver o mesmo código regional do dispositivo de reprodução de DVD, não será possível reproduzir o disco no dispositivo de reprodução de DVD. Para códigos regionais: →P.207

Áudio: Este dispositivo de reprodução de DVD reproduz DVDs nos formatos de áudio PCM linear, Dolby Digital e MPEG. Outros tipos decodificados não podem ser reproduzidos.

Título e capítulo: Os programas de áudio e vídeo armazenados nos discos DVD de vídeo são divididos em partes por título e capítulo.

Título: A unidade maior dos programas de áudio e vídeo é armazenada nos discos DVD de vídeo. Geralmente, um filme, um álbum ou um programa de áudio é designado como um título.

Capítulo: Uma unidade menor do que um título. Um título compreende vários capítulos.

- Fabricado sob licença da Dolby Laboratories. Dolby e o símbolo D duplo são marcas da Dolby Laboratories.

iPod

Made for



iPod



iPhone

- “Feito para iPod” e “Feito para iPhone” significa que um acessório eletrônico foi projetado para ser conectado especificamente ao iPod ou iPhone, respectivamente, e foi certificado pelo desenvolvedor que atende os padrões de desempenho da Apple.
- A Apple não é responsável pela operação deste dispositivo ou sua conformidade com os padrões de segurança e regulamentação. Saiba que o uso deste acessório com iPod ou iPhone pode afetar o desempenho sem fio.
- iPhone, iPod, iPod classic, iPod nano, e iPod touch são marcas registradas da Apple Inc., registrada nos E.U.A e outros países. Lightning é uma marca registrada da Apple Inc.
- O conector Lightning funciona com iPhone 5, iPod touch (5ª geração) e iPod nano (7ª geração).
- O conector de 30 pinos funciona com iPhone 4S, iPhone 4, iPhone 3GS, iPhone 3G, iPhone, iPod touch (1ª à 4ª geração), iPod classic e iPod nano (1ª à 6ª geração).
- USB funciona com iPhone 5, iPhone 4S, iPhone 4, iPhone 3GS, iPhone 3G, iPhone, iPod touch (1ª à 5ª geração), iPod classic, e iPod nano (1ª à 7ª geração).

MODELOS COMPATÍVEIS

Os dispositivos iPod® , iPod nano® , iPod classic® , iPod touch® e iPhone® a seguir podem ser usados com este sistema.

Feito para

- iPod touch (5ª geração)*
- iPod touch (4ª geração)
- iPod touch (3ª geração)
- iPod touch (2ª geração)
- iPod touch (1ª geração)
- iPod classic
- iPod com vídeo
- iPod nano (7ª geração)*
- iPod nano (6ª geração)
- iPod nano (5ª geração)
- iPod nano (4ª geração)
- iPod nano (3ª geração)
- iPod nano (1ª geração)
- iPhone 5*
- iPhone 4S
- iPhone 4
- iPhone 3GS
- iPhone 3G
- iPhone

*: Vídeo iPod não é suportado

INFORMAÇÃO

Dependendo das diferenças entre modelos ou versões de software etc., alguns modelos podem ser incompatíveis com este sistema.

INFORMAÇÕES SOBRE ARQUIVO

DISPOSITIVOS USB COMPATÍVEIS

Formatos de comunicação USB	USB 2.0 HS (480 Mbps) e FS (12 Mbps)
Formatos de arquivo	FAT 16/32
Classe de correspondência	Classe de armazenamento de grande volume

ARQUIVOS COMPRIMIDOS COMPATÍVEIS

Item	USB/iPod	DISCO
Formato de arquivo compatível (áudio)	MP3/WMA/AAC	
Formato de arquivo compatível (vídeo)	WMV/AVI/MP4/M4V	—
Formato de arquivo compatível (foto)	JPEG	—
Tamanho da imagem (foto)	Máximo 10MB	—
Tamanho de pixels (foto)	Máximo de 10.000.000 pixels	—
Pastas no dispositivo	Máximo 3000	Máximo 192
Arquivos no dispositivo	Máximo 9999	Máximo 255
Arquivos por pasta	Máximo 255	—

■ FREQUÊNCIA DE AMOSTRAGEM CORRESPONDENTE

Tipo de arquivo	Frequência (kHz)
Arquivos MP3: MPEG 1 LAYER 3	32/44.1/48
Arquivos MP3: MPEG 2 LSF LAYER 3	16/22.05/24
Arquivos WMA: Ver. 7, 8, 9* (9.1/9.2)	32/44.1/48
Arquivos AAC: MPEG4/AAC-LC	11.025/12/16/ 22.05/24/32/ 44.1/48

*: Compatível somente com o Padrão Windows Media Audio

■ TAXA DE BITS CORRESPONDENTE^{*1}

Tipo de arquivo	Taxa de bits (kbps)
Arquivos MP3: MPEG 1 LAYER 3	32 - 320
Arquivos MP3: MPEG 2 LSF LAYER 3	8 - 160
Arquivos WMA: Ver. 7, 8	CBR 48 - 192
Arquivos WMA: Ver. 9* ² (9.1/9.2)	CBR 48 - 320
Arquivos AAC: MPEG4/AAC-LC	16 - 320

*1: Compatível com Taxa de Bits Variável (VBR)

*2: Compatível somente com o Padrão Windows Media Audio

■ MODOS DE CANAL COMPATÍVEIS

Tipo de arquivo	Modo de canal
Arquivos MP3	estéreo, estéreo conjunto, canal duplo e monoaural
Arquivos WMA	2ch
Arquivos AAC	1ch, 2ch (Canal duplo não é suportado)

- MP3 (MPEG Audio Layer 3), WMA (Windows Media Audio) e AAC (Advanced Audio Coding) são padrões de compressão de áudio.
- Este sistema reproduz arquivos MP3/WMA/AAC em discos CD-R/CD-RW/DVD-R/DVD-RW e memória USB.
- Os arquivos MP4, WMV e AVI podem ser utilizados nas resoluções descritas a seguir: 128x96, 160x120, 176x144 (QCIF), 320x240 (QVGA), 352x240 (SIF), 352x288 (CIF), 640x480 (VGA), 720x480 (NTSC), 720x576 (PAL).
- Este sistema reproduz gravações em disco compatíveis com ISO 9660 nível 1 e nível 2, e com o sistema de arquivos Romeu e Julieta e UDF (2.01 ou inferior).
- Ao dar nome em um arquivo MP3/WMA/AAC, adicione uma extensão de arquivo adequada (.mp3/.wma/.m4a).
- Este sistema reproduz arquivos com extensões de arquivo .mp3/.wma/.m4a, como arquivos MP3/WMA/AAC respectivamente. Para evitar ruídos e erros de reprodução, use a extensão de arquivo adequada.
- Este sistema só reproduz a primeira sessão/borda ao usar discos compatíveis com múltiplas sessões/borda.
- Os arquivos MP3 são compatíveis com a Versão de Etiqueta ID3 Formatos 1.0, Ver. 1.1, Ver. 2.2 e Ver. 2.3. Esse sistema não exibe o título do disco, o título da música e o nome do artista em outros formatos.

- Os arquivos WMA/AAC contendo uma etiqueta WMA/AAC que é usada de alguma maneira como uma etiqueta ID3. As etiquetas WMA/AAC transmitem informações como o título da música e o nome do artista.
- A função de ênfase está disponível somente quando se reproduz arquivos MP3.
- Este sistema reproduz arquivos AAC codificados pelo iTunes.
- A qualidade do som dos arquivos MP3/WMA geralmente melhorar com taxas de bits maiores. Para obter um nível razoável de qualidade do som, recomenda-se discos gravados com uma taxa de bits de pelo menos 128 kbps.
- As listas de reprodução m3u não são compatíveis com o dispositivo de reprodução de áudio.
- Os formatos MP3i (MP3 interativo) e MP3PRO não são compatíveis com o dispositivo de reprodução de áudio.
- O dispositivo de reprodução é compatível com VBR (Taxa de Bits Variável).
- Ao reproduzir discos gravados como arquivos VBR (Taxa de Bits Variável), o tempo de reprodução não será exibido corretamente se forem usadas as operações de avanço ou de retrocesso rápido.
- Não é possível verificar pastas que não incluem arquivos MP3/WMA/AAC.
- Os arquivos MP3/WMA/AAC nas pastas com profundidade de até 8 níveis podem ser reproduzidos. No entanto, o início da reprodução pode ser retardado ao usar discos contendo inúmeros níveis de pastas. Por esse motivo, recomendamos criar discos com no máximo 2 níveis de pastas.

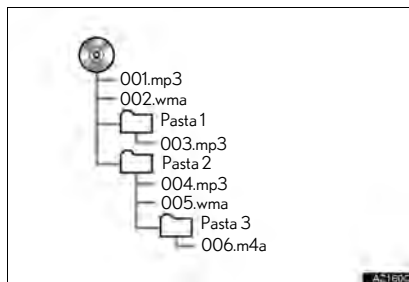

- A ordem de reprodução do disco compacto com a estrutura mostrada acima é a seguinte:

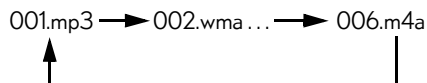

- A ordem é alterada, dependendo do computador pessoal e do software de codificação de MP3/WMA/AAC utilizado.

TERMOS

PACKET WRITE

- Esse é um termo geral que descreve o processo de gravação de dados por comando para o CD-R etc., da mesma maneira que os dados são gravados para discos rígidos ou flexíveis.

ID3TAG

- Trata-se de um método de integração de informações relacionadas à música em um arquivos MP3. Essas informações incorporadas podem incluir o número da música, o título da música, o nome do artista, o título do álbum, o gênero de música, o ano de produção, comentários, arte da capa e outros dados. Os conteúdos podem ser livremente editados usando software com funções de edição de etiqueta ID3. Embora as etiquetas estejam limitadas a um número de caracteres, as informações podem ser visualizadas quando a música está sendo reproduzida.

WMATAG

- Os arquivos WMA podem conter uma etiqueta WMA que é usada da mesma maneira que uma etiqueta ID3. As etiquetas WMA transmitem informações como o título da música e o nome do artista.

FORMATO ISO 9660

- Esse é o padrão internacional para a formatação de arquivos e pastas em CD-ROM. Para o formato ISO 9660, há 2 níveis de regulamentos.
- Nível 1: O nome de arquivo é no formato 8.3 (nomes de arquivo com 8 caracteres, com uma extensão de arquivo de 3 caracteres. Os nomes de arquivo devem ser compostos de letras maiúsculas e números de um byte. O símbolo “_” também pode ser incluído.)
- Nível 2: O nome de arquivo pode ter até 31 caracteres (incluindo a marca de separação “.” e a extensão de arquivo). Cada pasta deve conter menos de 8 hierarquias.

m3u

- As listas de reprodução criadas usando o software “WINAMP” têm uma extensão de arquivo de lista de reprodução (.m3u).

MP3

- MP3 é um padrão de compressão de áudio determinado por um grupo de trabalho (MPEG) da ISO (International Standard Organization). MP3 comprime dados de áudio até cerca de 1/10 do tamanho do que em discos convencionais.

WMA

- WMA (Windows Media Audio) é um formato de compressão de áudio desenvolvido pela Microsoft[®]. Ele comprime arquivos em tamanhos menores que os dos arquivos MP3. Os formatos de decodificação de arquivos WMA são Ver. 7, 8 e 9.

AAC

- AAC é uma abreviatura de Advanced Audio Coding e se refere a um padrão de tecnologia de compressão de áudio usado com MPEG2 e MPEG4.

MENSAGENS DE ERRO

Modo	Mensagem	Explicação
CD/DVD	"Nenhum disco foi encontrado."	Indica que não há disco no dispositivo de reprodução de DVD.
	"Verifique o disco."	Indica que o disco está sujo, danificado ou foi inserido ao contrário. Limpe o disco ou insira-o corretamente. Indica que um disco que não é reproduzível está inserido.
	"Erro de DISCO"	Há um problema no interior do sistema. Ejecte o disco.
	"Erro de Código Regional"	Indica que o código regional do DVD não está definido adequadamente.
USB	"Erro de USB"	Indica um problema em uma memória USB ou em sua conexão.
	"Nenhum arquivo de música foi encontrado."	Indica que nenhum arquivo MP3/WMA/AAC está incluído na memória USB.
	"Nenhum arquivo de vídeo foi encontrado."	Indica que nenhum arquivo de vídeo está incluído na memória USB.
	"Nenhum arquivo de imagem foi encontrado."	Indica que nenhum arquivo de imagem está incluído na memória USB.
iPod	"Erro do iPod"	Indica um problema no iPod ou em sua conexão.
	"Nenhum arquivo de música foi encontrado."	Indica que não há dados de música no iPod.
	"Nenhum arquivo de vídeo foi encontrado."	Indica que não há arquivos de vídeo incluídos no iPod.
	"Verifique a versão de firmware do iPod."	Indica que a versão de software não é compatível. Atualize o firmware do iPod e tente novamente.
	"Autorização do iPod ineficaz."	Indica que ocorreu uma falha na autorização do iPod. Verifique seu iPod.
Áudio Bluetooth®	"Músicas não são suportadas. Verifique seu dispositivo de reprodução portátil."	Indica um problema no dispositivo Bluetooth®.

INFORMAÇÃO

- Se a falha não for corrigida: Consulte uma Concessionária Autorizada Lexus.

1. RECURSOS DO SISTEMA DE ENTRETENIMENTO DO BANCO TRASEIRO

REFERÊNCIA RÁPIDA

O sistema de entretenimento do banco traseiro foi concebido para que os passageiros do banco traseiro possam apreciar vídeo na forma de Disco Blu-ray™ (BD) e disco DVD separadamente do sistema de áudio e vídeo dianteiro.

O sistema pode ser usado quando o interruptor (energia) do motor está no modo **ACESSÓRIOS** ou **IGNIÇÃO LIGADA <LIGADO>**.

ÍNDICE DE FUNÇÕES

Operação	Página
Como usar o controle remoto	217
Como ligar/desligar o sistema de entretenimento traseiro	218
Como ligar/desligar o visor (com visor no console traseiro)	219
Como Abrir/Fechar o visor (com visor suspenso)	219
Como inserir a mídia ou conectar um dispositivo ao dispositivo de reprodução traseiro	220
Para selecionar o modo de som	222
Para selecionar a fonte	223
Operação do sistema de entretenimento do banco traseiro a partir dos bancos dianteiros	226
Operação do sistema de entretenimento do banco traseiro	227
Configurações do sistema de entretenimento do banco traseiro	276
Dicas para a operação do sistema de entretenimento do banco traseiro	280

VISÃO GERAL

► Modelos com 5 bancos

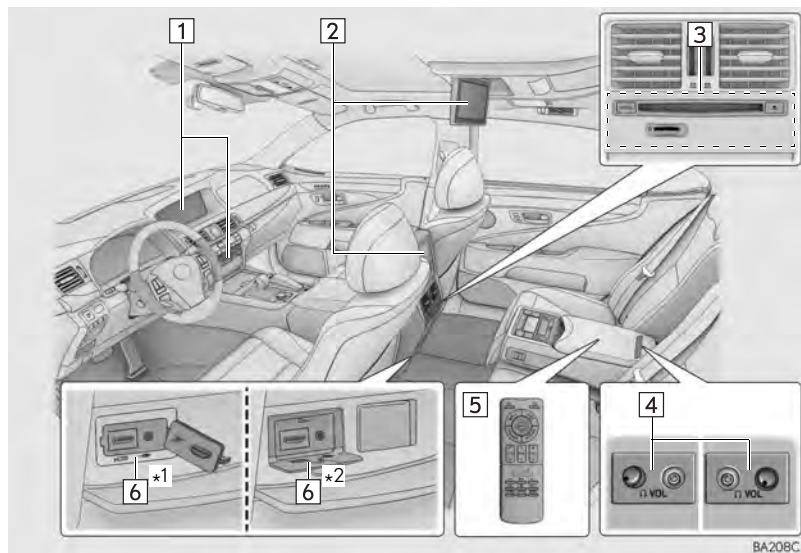

Nº	Nome
1	Sistema de áudio e vídeo frontal
2	Visor (com console traseiro ou suspenso)
3	Dispositivo de reprodução traseiro
4	Botões de controle de volume dos fones de ouvido e tomadas para fone de ouvido
5	Controle remoto
6	Porta de entrada A/V (entradas VTR e HDMI)

*1. Com visor suspenso

*2. Com visor no console traseiro

2. ALGUNS PRINCÍPIOS BÁSICOS

COMO USAR O CONTROLE REMOTO

O sistema de entretenimento do banco traseiro pode ser acionado com o controle remoto.

O sistema não pode ser acionado tocando diretamente os interruptores na tela.

Antes de usar o controle remoto (para proprietários de veículos novos):
→P.281

PARA ABRIR A TAMPA

- 1 Para usar os botões sob a tampa, deslize a tampa para baixo.

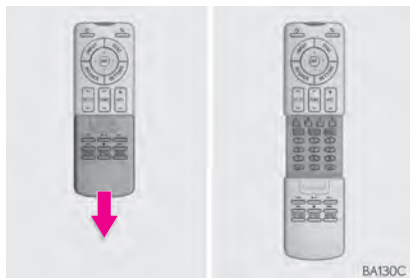

OPERAÇÃO BÁSICA

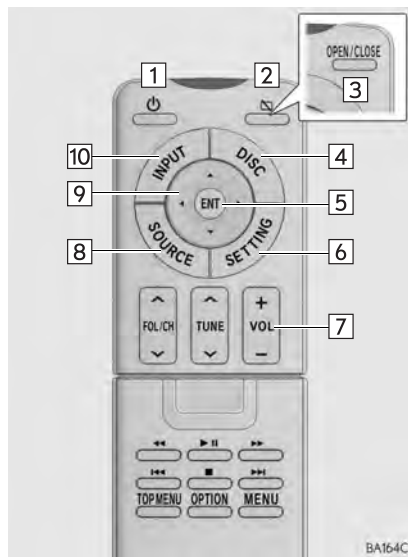

Nº	Função
1	Pressione para ligar/desligar o sistema de entretenimento do banco traseiro.
2	Pressione para ligar/desligar o visor (com visor no console traseiro). (→P.219)
3	Pressione para abrir/fechar o visor (com visor suspenso). (→P.219)
4	Pressione para mudar a fonte externa entre os seguintes modos: <ul style="list-style-type: none"> • “DISC” (Dispositivo de reprodução fonte) • “Rear-DISC” (Dispositivo de reprodução traseiro)
5	Pressione para inserir o ícone do controle selecionado.
6	Pressione para exibir a tela de configuração. (→P.276)
7	Pressione para ajustar o volume. Essa função só está disponível quando o som está sendo emitido pelos alto-falantes. (→P.223)
8	Pressione para exibir a tela de seleção da fonte de áudio e vídeo. (→P.223)
9	Selecione para escolher um ícone de controle.
10	Pressione para mudar a fonte externa entre os seguintes modos: <ul style="list-style-type: none"> • “Traseiro-Externo” • “Rear-HDMI”

COMO LIGAR/DESLIGAR O SISTEMA DE ENTRETENIMENTO TRASEIRO

- 1 Pressione o botão , “DISC”, “INPUT”, “SOURCE” ou “OPEN/CLOSE” (com visor suspenso).



- Para desligar o sistema, pressione o botão  novamente.

INFORMAÇÃO

- As operações ligar/desligar podem ser realizadas a partir do banco frontal. (→P.226)

COMO LIGAR/DESLIGAR O VISOR (COM VISOR NO CONSOLE TRASEIRO)

- 1 Pressione o botão .



- Para desligar o visor, pressione o botão  novamente.

INFORMAÇÃO

- Ao pressionar o botão , o som não será desligado.

COMO ABRIR/FECHAR O VISOR (COM VISOR SUSPENSO)

- 1 Pressione o botão “OPEN/CLOSE”.

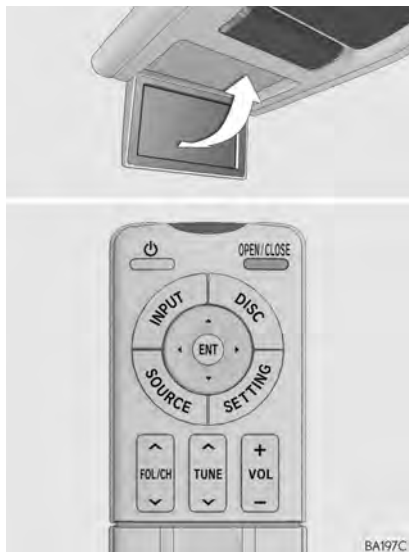

- Para fechar o visor, pressione o botão “OPEN/CLOSE” novamente.

INFORMAÇÃO

- Ao pressionar o botão “OPEN/CLOSE”, o som não será desligado.
- O visor pode ser inclinado. (→P.279)
- A operação abrir e fechar pode ser definida para automático. (→P.279)
- O visor interromperá o fechamento e retornará para a posição anterior se algo ficar no caminho de fechamento.

COMO INSERIR A MÍDIA OU CONECTAR UM DISPOSITIVO AO REPRODUTOR DE ÁUDIO DO BANCO TRASEIRO

ABERTURA DE DISCO

PARA CARREGAR UM DISCO

- 1 Insira o disco na entrada com a etiqueta virada para cima.



- A luz indicadora “DISC” se acenderá quando o disco for carregado.
- O dispositivo de reprodução começará a reproduzir o disco automaticamente.

PARA EJETAR UM DISCO

- 1 Pressione o botão ▲ e remova o disco.



NOTA

- Se não for possível ejetar o disco, não force para remover o disco. Continue a pressionar o botão ▲ por aproximadamente 10 segundos e solte-o.

INFORMAÇÃO

- Se o disco ejetado permanecer na entrada por 15 segundos, o dispositivo de reprodução recarregará o disco automaticamente.

ENTRADA DE CARTÃO SD

PARA INSERIR UM CARTÃO SD

- 1 Insira o cartão SD com o lado da etiqueta para cima, posicionando o canto do recorte para a direita.
- 2 Depois de inserir o cartão SD, empurre-o diretamente para dentro até ouvir um ruído característico de encaixe.

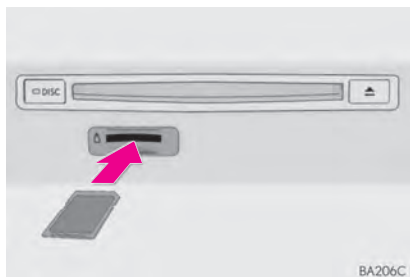

PARA EJETAR UM CARTÃO SD

- 1 Pressione no centro do cartão SD.
- 2 Quando ele for ligeiramente ejetado, puxe-o diretamente para fora.



PORTA DE ENTRADA A/V

1 Abra a tampa e conecte o equipamento de áudio e vídeo na porta de entrada A/V.

► Modelos com 5 bancos (com visor no console traseiro)

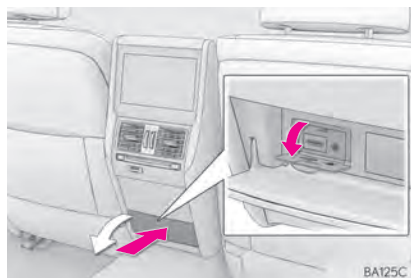

► Modelos com 5 bancos (com visor suspenso)

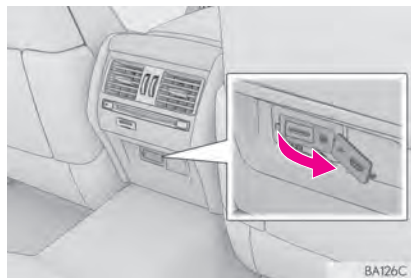

COMO SELECIONAR O MODO DE SOM

MODO FONES DE OUVIDO

Para ouvir ao sistema de entretenimento traseiro, use fones de ouvido.

► Modelos com 5 bancos

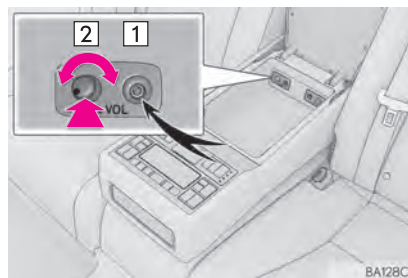

1 Conector para fones de ouvido

● Conecte um par de fones de ouvido no conector

2 Botão de volume

● Pressione e, em seguida, gire no sentido horário/anti-horário para aumentar/diminuir o volume.

MODO DE ALTO-FALANTES

O som do sistema de entretenimento do banco traseiro pode ser emitido pelos alto-falantes.

- 1 Exiba a tela de controle de áudio. (→P.223)
 - 2 Selecione .
- O volume dos alto-falantes é ajustado usando o controle remoto. (→P.217)

COMO SELECIONAR A FONTE

A fonte de áudio e vídeo traseiro pode ser controlada no sistema de entretenimento do banco traseiro.

- 1 Pressione o botão "SOURCE".

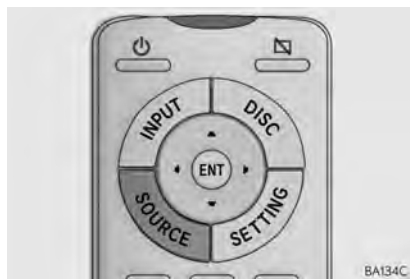

2 Selecione a fonte desejada.

INFORMAÇÃO

- Os indicadores de página acima dos ícones de fonte podem ser selecionados para mudar a página do ícone de origem.
- Se o cursor estiver no ícone de fonte mais à direita, pressione ► mudará a página de ícone da fonte.

Fonte de áudio e vídeo	Fonte de áudio e vídeo frontal disponível	Fonte de áudio e vídeo traseiro disponível	Página
AM/FM	"AM", "FM"	—	227
CD de áudio Disco MP3/WMA/AAC	"DISC"	"Rear-DISC"	228
CD de vídeo* ²			231
DVD			235
Disco Blu-ray™	—	—	242
Áudio e vídeo USB	"USB", "USB2"	—	250
Áudio e vídeo do iPod	"iPod", "iPod2"	—	253
Áudio Bluetooth®	"Bluetooth* ¹ "	—	256
Áudio/vídeo/imagem SD	—	"Rear-SD"	259
AUX, Externo, HDMI	"AUX", "Externo"	"Traseiro-Externo", "Rear HDMI"	271
TV Digital* ²	"TV"	—	272

*1: Bluetooth® é uma marca registrada da empresa Bluetooth SIG, Inc.

*2: Se equipado

INFORMAÇÃO

- Se a fonte selecionada estiver sendo recebida ou reproduzida no momento no sistema de áudio e vídeo frontal, o mesmo conteúdo será emitido pelo sistema de entretenimento do banco traseiro.

COMO OPERAR O SISTEMA DE ENTRETENIMENTO DO BANCO TRASEIRO A PARTIR DOS BANCOS DIANTEIROS

- 1 Exiba a tela de controle de áudio. (→P.146)
- 2 Selecione “Fonte”.
- 3 Selecione “Rear”.
- 4 Selecione o botão desejado.

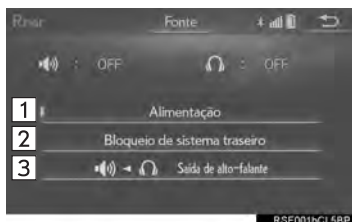

Nº	Função
1	Selecione para ligar/desligar o sistema de entretenimento do banco traseiro.
2	Selecione para travar o sistema para que os passageiros nos bancos traseiros não possam acionar o sistema de entretenimento do banco traseiro.
3	Selecione para reproduzir o sistema de entretenimento do banco traseiro pelos alto-falantes no veículo. (→P.223)

1. RÁDIO AM/FM

VISÃO GERAL

A tela de operação do rádio pode ser acessada pelo seguinte método:
 Pressione o botão "SOURCE" e selecione "AM", "FM".

■ CONTROLE REMOTO

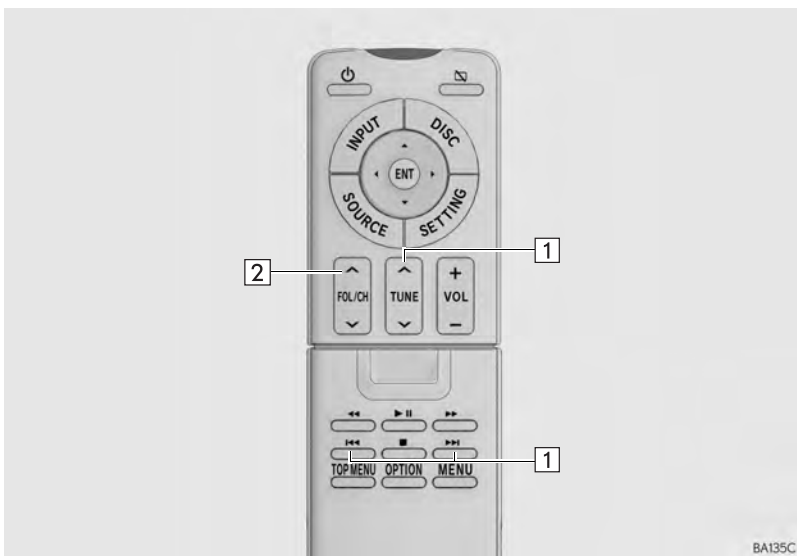

Nº	Função
1	Pressione para ajustar a frequência. Pressione e segure até ouvir um bipe para buscar estações/grupos recebíveis.
2	Rádio AM/FM: Pressione para selecionar uma estação pré-programada.

2. CD

VISÃO GERAL

Discos de áudio CD e MP3/WMA/AAC podem ser reproduzidos neste sistema.

A tela de operação do disco pode ser acessada por um dos seguintes métodos:

Pressione o botão **"SOURCE"** e selecione **"DISC"** ou **"Rear-DISC"**.

▶ Para inserir um disco

O dispositivo de reprodução frontal: →P.147

O dispositivo de reprodução traseiro: →P.220

▶ Para selecionar um disco para reproduzir (disco no dispositivo de reprodução frontal ou traseiro)

Pressione o botão **"DISC"**.

■ TELA DE CONTROLE

▶ CD de áudio



▶ Disco MP3/WMA/AAC



RDV001dCL5US

■ CONTROLE REMOTO

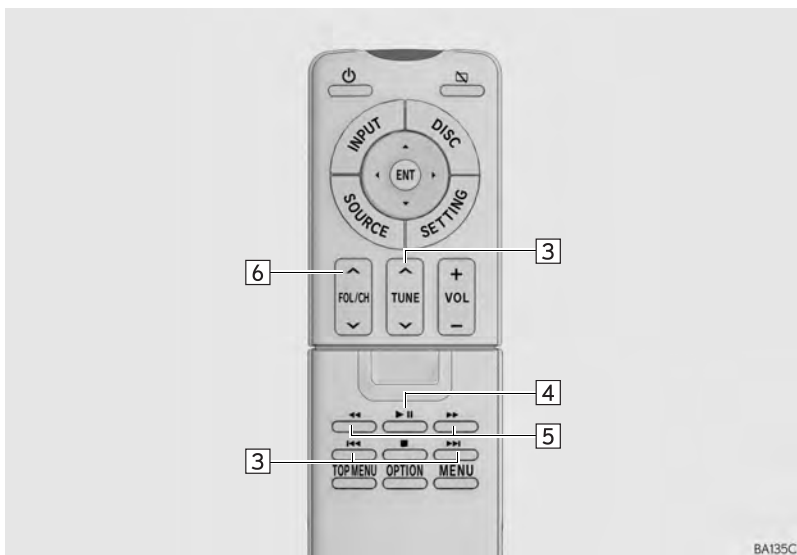

4

SISTEMA DE ÁUDIO E VÍDEO

Nº	Função
1	Selecione para definir a repetição da reprodução. (→P.230)
2	Selecione para definir a reprodução aleatória. (→P.230)
3	Pressione para selecionar uma música/arquivo. Pressione e segure para avançar/retroceder rapidamente.
4	Pressione para reproduzir/pausar.
5	Pressione e segure para avançar/retroceder rapidamente.
6	Disco MP3/WMA/AAC: Pressione para selecionar uma pasta. Pressione e segure o botão “v” para selecionar o arquivo superior armazenado na pasta superior no disco.

REPETIÇÃO

O arquivo/música ou a pasta que está sendo reproduzido no momento pode ser repetido.

1 Seleccione .

- Cada vez que  for selecionado, o modo muda da seguinte maneira:

▶ CD de áudio

- repetição da música → desligado

▶ Disco MP3/WMA/AAC

- repetição de arquivo → repetição de pasta → desligado*¹
- repetição de arquivo → desligado*²

*¹: Quando a reprodução aleatória está desligada

*²: Quando a reprodução aleatória está ligada

ORDEM ALEATÓRIA

Os arquivos/músicas ou pastas podem ser selecionados automática ou aleatoriamente.

1 Seleccione .

- Cada vez que  for selecionado, o modo muda da seguinte maneira:

▶ CD de áudio

- aleatória (1 disco aleatório) → desligado

▶ Disco MP3/WMA/AAC

- aleatório (1 pasta aleatória) → pasta aleatória (1 disco aleatório) → desligado

3. CD DE VÍDEO*

VISÃO GERAL

A tela de operação do disco pode ser acessada por um dos seguintes métodos:
Pressione o botão **"SOURCE"** e selecione **"DISC"** ou **"Rear-DISC"**.

▶ Para inserir um disco

○ dispositivo de reprodução frontal: →P.147

○ dispositivo de reprodução traseiro: →P.220

▶ Para selecionar um disco para reproduzir (disco no dispositivo de reprodução frontal ou traseiro)

Pressione o botão **"DISC"**.

■ CONTROLE REMOTO

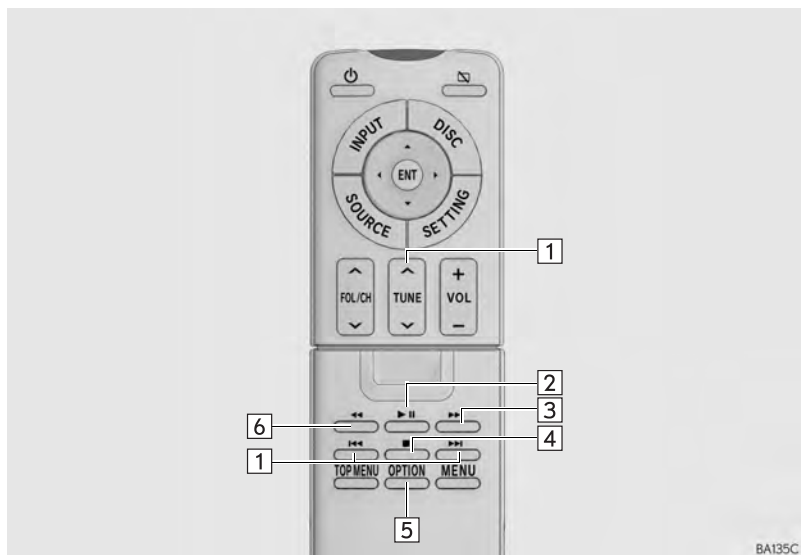

BA135C

Nº	Função
1	<ul style="list-style-type: none"> • Pressione para selecionar uma música. • Pressione e segure para avançar/retroceder rapidamente.
2	Pressione para reproduzir/pausar.
3	<ul style="list-style-type: none"> • Durante a reprodução: Pressione e segure para avançar rapidamente. • Durante uma pausa: Pressione e segure para avançar lentamente.
4	Pressione para parar.
5	Pressione para exibir a tela de opções. (→P.233)
6	Pressione e segure para retroceder rapidamente.

OPÇÕES DE CD DE VÍDEO

- 1 Pressione o botão “OPÇÕES”.
- 2 Verifique se a tela a seguir é apresentada.

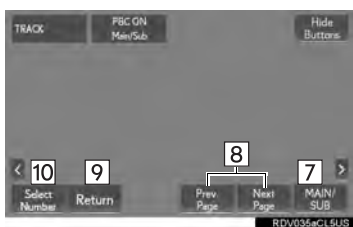

Nº	Função
1	Selecione para desligar a tela de opções.
2	Selecione para ir para a próxima página ou a página anterior.
3	<ul style="list-style-type: none"> • Durante a reprodução: Selecione e segure para avançar rapidamente. • Durante uma pausa: Selecione e segure para avançar lentamente.
4	Selecione para reproduzir/pausar.
5	Selecione para parar.
6	Selecione e segure para retroceder.
7	Selecione para mudar o canal de áudio. (→P.234)
8	Selecione para mudar a página.
9	Selecione para retornar a uma cena predeterminada.
10	Selecione para escolher o conteúdo desejado usando números. (→P.234)

COMO MUDAR O CANAL DE ÁUDIO

O canal de áudio pode ser mudado para discos com múltiplos canais de áudio.

1 Selecione **“PRINCIPAL/SECUNDÁRIO”**.

2 A cada vez que **“PRINCIPAL/SECUNDÁRIO”** é selecionado, o modo muda na seguinte ordem,;

“Principal”: Canal de áudio principal

“Secundário”: Canal de áudio secundário

“Principal/Secundário”: Ambos os canais de áudio principal e secundário

SELECIONE O CONTEÚDO DESEJADO USANDO NÚMEROS

1 Selecione **“Selecionar Número”**.

2 Insira o número do título e selecione **“OK”**.

● O dispositivo de reprodução começa a reproduzir o vídeo para o número do título.

4. DVD (DVD DE VÍDEO E DISCO AVCHD™)

VISÃO GERAL

A tela de operação do disco pode ser acessada por um dos seguintes métodos:
Pressione o botão **"SOURCE"** e selecione **"DISC"** ou **"Rear-DISC"**.

▶ Para inserir um disco

○ dispositivo de reprodução frontal: →P.147

○ dispositivo de reprodução traseiro: →P.220

▶ Para selecionar um disco para reproduzir (disco no dispositivo de reprodução frontal ou traseiro)

Pressione o botão **"DISC"**.

■ CONTROLE REMOTO

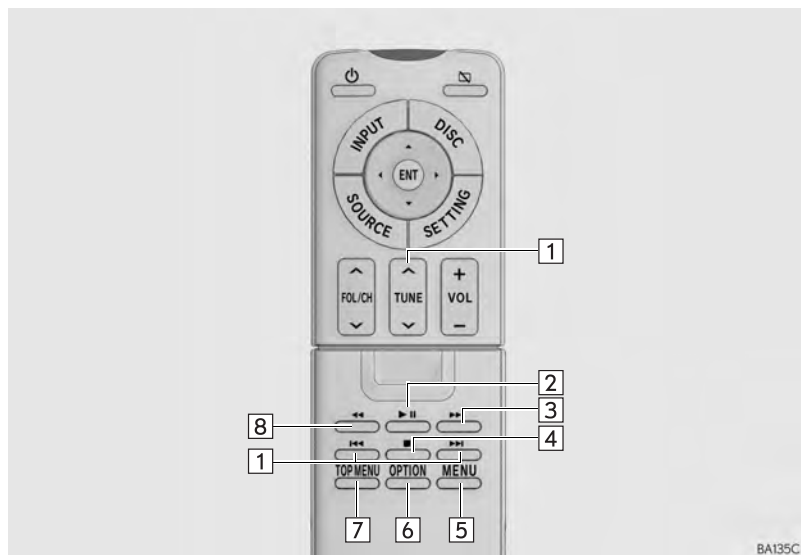

Nº	Função
1	Pressione para selecionar um capítulo. Pressione e segure para avançar/retroceder rapidamente.
2	Pressione para reproduzir/pausar.
3	<ul style="list-style-type: none"> • Durante a reprodução: Pressione e segure para avançar rapidamente. • Durante uma pausa: Pressione e segure para avançar lentamente.
4	Pressione para parar.
5	Somente DVD de vídeo: Pressione para exibir a tela de menu.
6	Pressione para exibir a tela de opções. (→P.237, 241)
7	Pressione para exibir a tela de menu superior.
8	Pressione e segure para retroceder rapidamente.

OPÇÕES DE DVD DE VÍDEO

- 1 Pressione o botão “OPÇÕES”.
- 2 Verifique se a tela a seguir é apresentada.



Nº	Função	Página
1	Selecione para exibir a tela de configuração inicial.	238
2	Selecione para desligar a tela de opções.	—
3	Selecione para ir para a próxima página ou a página anterior.	—
4	<ul style="list-style-type: none"> • Durante a reprodução: Selecione e segure para avançar rapidamente. • Durante uma pausa: Selecione e segure para avançar lentamente. 	—
5	Selecione para reproduzir/pausar.	—
6	Selecione para parar.	—
7	Selecione e segure para retroceder.	—
8	Selecione para exibir a tela de menu.	—
9	Selecione para exibir a tela de menu superior.	—
10	Selecione para mudar o ângulo.	240
11	Selecione para mudar o idioma das legendas.	240
12	Selecione para mudar o idioma de áudio.	240
13	Selecione para retornar a uma cena predeterminada.	—
14	Selecione para pesquisar um título.	240

CONFIGURAÇÃO INICIAL

- 1 Selecione “Config.”.
 - 2 Selecione o item a ser definido.
- Quando “DISC” for selecionado



- Quando “Rear-DISC” for selecionado



Nº	Função	Página
1	Selecione para mudar o idioma inicial de áudio.	239
2	Selecione para mudar o idioma inicial das legendas.	239
3	Selecione para mudar o idioma inicial do menu do disco.	239
4	Selecione para definir a marca de ângulo como ligada/desligada.	—
5	Selecione para definir o bloqueio pelos pais.	239
6	Selecione para definir uma faixa dinâmica.	239
7	Selecione para reinicializar todos os menus.	—
8	Selecione para exibir a segunda página.	—
9	Dados históricos de BD, como marcadores e ponto de reinício, podem ser excluídos.	—
10	Selecione para definir a idade de restrição.	239
11	Selecione para definir uma reprodução rápida. (Vídeo BD) Depois de inserir um disco BD, você pode saltar para o primeiro ponto de reprodução e imediatamente começar a reproduzir a sessão principal.	—
12	Selecione para definir o áudio secundário de Vídeo BD.	—

- 3 Selecione “OK”.

■ IDIOMA DE ÁUDIO

- 1 Selecione “**Idioma de Áudio**”.
- 2 Selecione o idioma desejado para o áudio.
 - Se o idioma que deseja ouvir não puder ser encontrado nessa tela, selecione “**Outro**” e insira um código de idioma. (→P.295)

■ IDIOMA DAS LEGENDAS

- 1 Selecione “**Idioma das Legendas**”.
- 2 Selecione a língua desejada para leitura.
 - Se o idioma que deseja ler não puder ser encontrado nessa tela, selecione “**Outro**” e insira um código de idioma. (→P.295)

■ IDIOMA DO MENU

- 1 Selecione “**Idioma do Menu**”.
- 2 Selecione a língua desejada para leitura.
 - Se o idioma que deseja ler não puder ser encontrado nessa tela, selecione “**Outro**” e insira um código de idioma. (→P.295)

■ BLOQUEIO PELOS PAIS

- 1 Selecione “**Bloqueio parental**”.
- 2 Digite o código pessoal de 4 dígitos.
- 3 Selecione um nível de controle dos pais (1-8).

■ FAIXA DINÂMICA

A diferença entre os volumes de som mais baixo e mais alto pode ser ajustada.

- 1 Selecione “**Faixa Dinâmica**”.
- 2 Cada vez que “**Faixa Dinâmica**” é selecionado, a configuração muda na seguinte ordem:
 - “MÁX”: Faixa dinâmica máxima
 - “STD”: Faixa dinâmica padrão
 - “MÍN”: Faixa dinâmica mínima
 - “AUTOMÁTICO”: Ajuste automático (apenas Dolby TrueHD)

INFORMAÇÃO

- “AUTOMÁTICO” está disponível apenas para Vídeo BD.
- “MÍN” não está disponível para Vídeo BD.

■ BLOQUEIO PELOS PAIS BD

- 1 Selecione “**Bloqueio pelos Pais BD**”.
- 2 Digite o código pessoal de 4 dígitos.
- 3 Digite a idade na tela “**Inserir idade de restrição**”.

COMO MUDAR O ÂNGULO

O ângulo pode ser selecionado para discos compatíveis com múltiplos ângulos, quando a marca do ângulo aparece na tela.

- 1 Selecione “**Ângulo**”.
 - 2 Cada vez que “**Ângulo**” é selecionado, o ângulo é alterado.
- Os ângulos disponíveis estão limitados àqueles disponíveis no disco DVD.

COMO MUDAR O IDIOMA DAS LEGENDAS

O idioma das legendas pode ser mudado para discos com múltiplos idiomas de legenda.

- 1 Selecione “**Legenda**”.
 - 2 Cada vez que “**Legenda**” é selecionado, outro idioma de legenda disponível no disco é selecionado.
- Os idiomas disponíveis estão limitados àqueles disponíveis no disco DVD.
 - Quando “**Ocultar**” é selecionado, as legendas são ocultadas.

COMO MUDAR O IDIOMA DE ÁUDIO

O idioma de áudio pode ser mudado para discos com múltiplos idiomas de áudio.

- 1 Selecione “**Áudio**”.
 - 2 Cada vez que “**Áudio**” é selecionado, outro idioma disponível no disco é selecionado.
- Os idiomas disponíveis estão limitados àqueles disponíveis no disco DVD.

COMO PESQUISAR UM TÍTULO OU CAPÍTULO

▶ Vídeo DVD

- 1 Selecione “**Pesquisar**”.

▶ Vídeo AVCHD™

- 1 Selecione “**Pesquisar Título**” ou “**Pesquisar Capítulo**”.
 - 2 Insira o número do título ou o número do capítulo e selecione “**OK**”.
- O dispositivo de reprodução começa a reproduzir o vídeo com o número do título ou do capítulo especificado.

OPÇÕES DE VÍDEO AVCHD™

- 1 Pressione o botão “OPÇÕES”.
- 2 Verifique se a tela a seguir é apresentada.



Nº	Função	Página
1	Apenas DVD: Selecione para exibir a tela de configuração inicial.	238
2	Selecione para desligar a tela de opções.	—
3	Selecione para ir para a próxima página ou a página anterior.	—
4	<ul style="list-style-type: none"> • Durante a reprodução: Selecione e segure para avançar rapidamente. • Durante uma pausa: Selecione e segure para avançar lentamente. 	—
5	Selecione para reproduzir/pausar.	—
6	Selecione para parar.	—
7	Selecione e segure para retroceder.	—
8	Selecione para exibir a tela de menu superior.	—
9	Selecione para mudar o idioma das legendas.	240
10	Selecione para mudar o idioma de áudio.	240
11	Selecione para retornar a uma cena predeterminada.	—
12	Selecione para pesquisar um capítulo.	240
13	Selecione para pesquisar um título.	240

5. DISCO Blu-ray™ (Vídeo BD E BDAV)

VISÃO GERAL

Este sistema reproduz Discos Blu-ray™ (BD) com som digital.

Além de títulos BD comerciais, vídeos BDAV podem ser reproduzidos nesse sistema, portanto, TV digital gravada por gravadores de vídeo digital domésticos também podem ser reproduzidos neste sistema.

A tela de operação do disco pode ser acessada por um dos seguintes métodos:

Pressione o botão **"SOURCE"** e selecione **"Rear-DISC"**.

► Insira um disco (→P.220)

■ CONTROLE REMOTO

► Quando a tampa está fechada

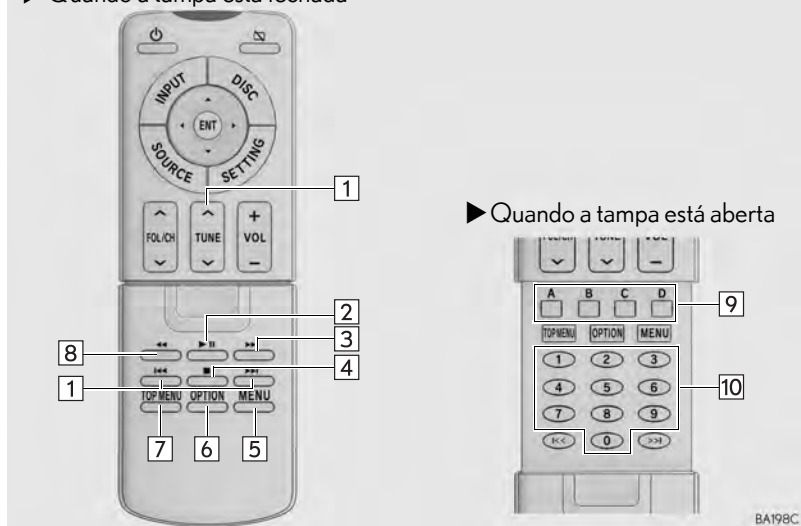

Nº	Função
1	Pressione para selecionar um capítulo. Apenas Vídeo BD: Pressione e segure para avançar/retroceder rapidamente. Apenas BDAV: Pressione e segure para selecionar um programa/lista de reprodução.
2	Pressione para reproduzir/pausar.
3	<ul style="list-style-type: none"> • Durante a reprodução: Pressione e segure para avançar rapidamente. • Durante uma pausa: Pressione e segure para avançar lentamente.
4	Pressione para parar.
5	Apenas Vídeo BD: Pressione para exibir a tela de menu pop-up.
6	Pressione para exibir a tela de opções. (→P.244, 248)
7	Apenas Vídeo BD: Pressione para exibir a tela de menu superior.
8	Pressione e segure para retroceder rapidamente.
9	Apenas Vídeo BD: Botões de cor
10	Apenas Vídeo BD: 10 botões de teclas

INFORMAÇÃO

- Alguns discos de Vídeo BD possuem um recurso de armazenamento local, que permite armazenar informações adicionais do disco, como informações de reinício. Essas informações adicionais podem ser utilizadas quando o Vídeo BD está sendo reproduzido. Consulte o manual que acompanha o disco de Vídeo BD para ver se ele tem um recurso de armazenamento local. Se não tiver, o recurso de armazenamento local pode ser ativado inserindo um cartão SD neste sistema.
- Se um cartão SD com dados existentes for inserido, as informações do disco de Vídeo BD não serão armazenadas no cartão SD para proteger os dados no cartão SD. Para ativar o recurso de armazenamento local, use um cartão SD que não contenha dados.

OPÇÕES DE VÍDEO BD

- 1 Pressione o botão “OPÇÕES”.
- 2 Verifique se a tela a seguir é apresentada.



Nº	Função	Página
1	Selecione para exibir a tela de configuração inicial.	238
2	Selecione para desligar a tela de opções.	—
3	Selecione para ir para a próxima página ou a página anterior.	—
4	<ul style="list-style-type: none"> • Durante a reprodução: Selecione e segure para avançar rapidamente. • Durante uma pausa: Selecione e segure para avançar lentamente. 	—
5	Selecione para reproduzir/pausar.	—
6	Selecione para parar.	—
7	Selecione e segure para retroceder.	—
8	Selecione para exibir o menu pop-up.	245
9	Selecione para exibir a tela de menu superior.	—
10	Selecione para mudar o ângulo.	245
11	Selecione para mudar o idioma das legendas.	246
12	Selecione para mudar o idioma de áudio.	246
13	Selecione para retornar a uma cena predeterminada.	—
14	Selecione para pesquisar um capítulo.	246

Nº	Função	Página
15	Selecione para pesquisar um título.	246
16	Selecione para mudar o áudio secundário.	246
17	Selecione para exibir o vídeo secundário (Imagem sobre Imagem).	247
18	Selecione para exibir o teclado de 10 teclas.	247
19	Selecione para exibir os botões de teclas de cor.	247

PARA EXIBIR O MENU POP-UP

Alguns discos de Vídeo BD tem um menu pop-up de navegação que pode ser selecionado e acionado na tela sem interromper a reprodução.

- 1 Selecione “Menu Pop-up”.
- 2 Selecione o item de menu usando as letras ▲, ▼, ◀ ou ▶ no botão “ENT” e pressione o botão “ENT”.

COMO MUDAR O ÂNGULO

O ângulo pode ser alterado para discos compatíveis com múltiplos ângulos, quando a marca do ângulo aparece na tela.

- 1 Selecione “Ângulo”.
- 2 Cada vez que “Ângulo” é selecionado, o ângulo muda.
 - Os ângulos disponíveis estão limitados àqueles disponíveis no disco BD.

COMO MUDAR O IDIOMA DAS LEGENDAS

○ idioma das legendas pode ser mudado para discos com múltiplos idiomas de legenda.

- 1 Selecione “**Legenda**”.
- 2 Cada vez que “**Legenda**” é selecionado, outro idioma de legenda disponível no disco é selecionado.

“**Ocultar**”: É possível ocultar a legenda

“**Estilo**”: ○ estilo de legenda pode ser alterado.

COMO MUDAR O IDIOMA DE ÁUDIO

○ idioma de áudio pode ser mudado para discos com múltiplos idiomas de áudio.

- 1 Selecione “**Áudio**”.
- 2 Cada vez que “**Áudio**” é selecionado, outro idioma disponível no disco é selecionado.

COMO PESQUISAR UM TÍTULO OU CAPÍTULO

- 1 Selecione “**Pesquisar Título**” ou “**Pesquisar Capítulo**”.
- 2 Insira o número do título ou o número do capítulo e selecione “**OK**”.
 - ○ dispositivo de reprodução começa a reproduzir o vídeo com o número do título ou do capítulo especificado.

COMO MUDAR O ÁUDIO SECUNDÁRIO

○ áudio secundário para o vídeo secundário pode ser alterado.

- 1 Selecione “**Áudio PIP**”.
 - 2 Cada vez que “**Áudio PIP**” é selecionado, outro áudio secundário armazenado no disco é selecionado.
- “**DESLIGAR**”: Selecione para desligar o áudio secundário

COMO EXIBIR O VÍDEO SECUNDÁRIO (IMAGEM SOBRE IMAGEM)

Imagem sobre imagem é um vídeo secundário que é reproduzido incorporado no vídeo primário. O vídeo secundário pode ser reproduzido a partir de um disco compatível com a função de imagem sobre imagem (PIP).

- 1 Selecione “PIP”.
- 2 O vídeo secundário é exibido na tela. Cada vez que “PIP” é selecionado, outro vídeo secundário disponível no disco é selecionado.
“Ocultar”: É possível ocultar o vídeo secundário.

COMO EXIBIR O TECLADO DE 10 TECLAS

O teclado de 10 teclas é usado ao inserir números de acordo com as instruções dos conteúdos.

- 1 Selecione “Teclado”.
- 2 Selecione o botão de número. Você também pode pressionar os 10 botões de teclas (1-0).

COMO EXIBIR OS BOTÕES DE TECLAS DE COR

O botão de cor é usado para várias funções de acordo com as instruções dos conteúdos.

- 1 Selecione “Teclas de Cor”.
- 2 Selecione o botão de cor. Você também pode pressionar os botões de cor (A-D).

OPÇÕES DE BDAV

- 1 Pressione o botão “OPÇÕES”.
- 2 Verifique se a tela a seguir é apresentada.



Nº	Função	Página
1	Selecione para exibir a tela de configuração inicial.	238
2	Selecione para desligar a tela de opções.	—
3	Selecione para ir para a próxima página ou a página anterior.	—
4	<ul style="list-style-type: none"> • Durante a reprodução: Selecione e segure para avançar rapidamente. • Durante uma pausa: Selecione e segure para avançar lentamente. 	—
5	Selecione para reproduzir/pausar.	—
6	Selecione para parar.	—
7	Selecione e segure para retroceder.	—
8	Selecione para mudar o canal de áudio.	249
9	Selecione para mudar o ângulo.	245
10	Selecione para mudar o idioma de áudio.	246
11	Selecione para mudar o modo de reprodução.	249
12	Selecione para pesquisar um capítulo.	246
13	Selecione para pesquisar um título.	246

INFORMAÇÃO

- Dependendo do disco, alguns botões podem não ser exibidos na tela.

COMO MUDAR O CANAL DE ÁUDIO

O canal de áudio pode ser mudado para discos com múltiplos canais de áudio.

- 1 Selecione **“PRINCIPAL/SECUNDÁRIO”**.
- 2 A cada vez que **“PRINCIPAL/SECUNDÁRIO”** é selecionado, o modo muda na seguinte ordem,;

“Principal”: Canal de áudio principal

“Secundário”: Canal de áudio secundário

“Principal/Secundário”: Ambos os canais de áudio principal e secundário

COMO MUDAR O MODO DE REPRODUÇÃO

O modo de reprodução pode ser alterado para o modo programa ou o modo lista de reprodução. O modo lista de reprodução não pode ser selecionado se uma lista de reprodução não estiver armazenada no disco.

- 1 Selecione **“Modo de Reprodução”**.
- 2 Cada vez que **“Modo de Reprodução”** é selecionado, o modo muda.
 “Programa”: Reproduz o disco em ordem de número de programa
 “Lista de Reprodução”: Reproduz o disco em ordem de número de lista de reprodução

6. MEMÓRIA USB

VISÃO GERAL

Áudio USB e vídeo USB podem ser reproduzidos neste sistema.

A tela de operação da memória USB pode ser acessada pelos seguintes métodos:
Pressione o botão "SOURCE" e selecione "USB"/ "USB 2".

▶ Para conectar uma memória USB (→P.148)

■ TELA DE CONTROLE



■ CONTROLE REMOTO

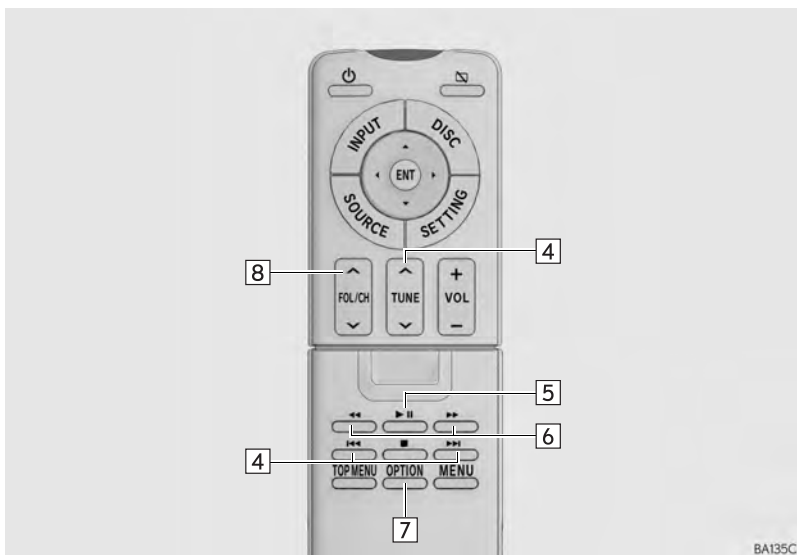

4

SISTEMA DE ÁUDIO E VÍDEO

Nº	Função
1	Selecione para definir a repetição da reprodução. (→P.252)
2	Selecione para definir a reprodução aleatória. (→P.252)
3	Selecione para exibir a tela de vídeo. Para voltar para a tela de áudio, pressione o botão "Fonte" e selecione "Música".
4	Pressione para selecionar um arquivo/música. Pressione e segure para avançar/retroceder rapidamente.
5	Pressione para reproduzir/pausar.
6	Pressione e segure para avançar/retroceder rapidamente.
7	Vídeo USB (Durante a reprodução): Pressione para exibir a tela de opções. (→P.252)
8	Pressione para selecionar uma pasta/álbum.

ÁUDIO USB

REPETIÇÃO

O arquivo/música ou a pasta/álbum em reprodução no momento pode ser repetido.

1 Selecione .

• Cada vez que  for selecionado, o modo muda da seguinte maneira:

▶ Quando a reprodução aleatória está desligada

- repetição de arquivo/música → repetição de pasta/álbum → desligado

▶ Quando a reprodução aleatória está ligada

- repetição de arquivo/música → desligado

ORDEM ALEATÓRIA

Os arquivos/músicas ou as pastas/álbuns podem ser selecionados automaticamente ou aleatoriamente.

1 Selecione .

• Cada vez que  for selecionado, o modo muda da seguinte maneira:

- aleatória(1 pasta/álbum aleatória) → pasta/álbum aleatória (todas as pastas/álbuns aleatórias → desligado

VÍDEO USB

- 1 Pressione o botão “OPÇÕES”.
- 2 Verifique se a tela a seguir é apresentada.



Nº	Função
1	Selecione para desligar a tela de opções.
2	Selecione e segure para avançar rapidamente.
3	Selecione para reproduzir/pausar.
4	Selecione para parar.
5	Selecione e segure para retroceder.

7. iPod

VISÃO GERAL

Áudio do iPod e vídeo do iPod podem ser reproduzidos neste sistema.

Para assistir vídeos a partir de um iPod, é necessário mudar os sistemas de áudio e vídeo dianteiros de "Entrada de Som de Vídeo" para "Externo". (→P.199)

A tela de operação do iPod pode ser acessada pelos seguintes métodos:

Pressione o botão "SOURCE" e selecione "iPod"/ "iPod 2".

▶ Conexão de um iPod (→P.148)

■ TELA DE CONTROLE



■ CONTROLE REMOTO

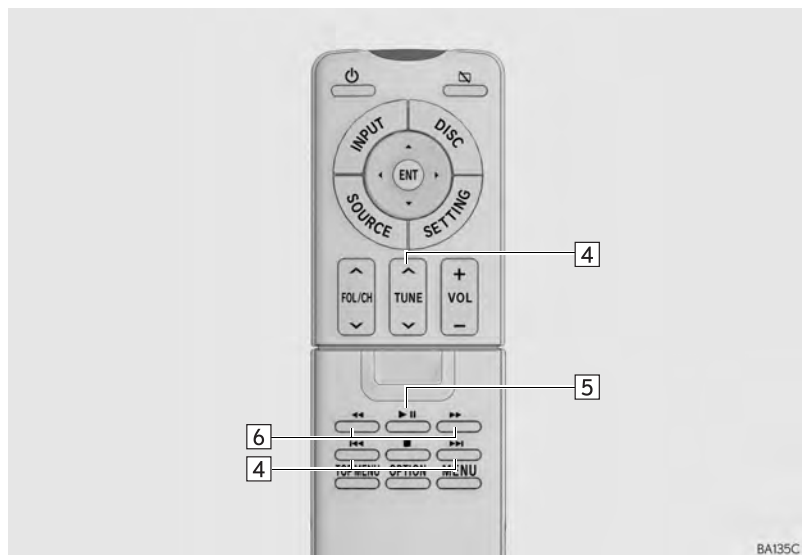



Nº	Função
1	Selecione para definir a repetição da reprodução. (→P.255)
2	Selecione para definir a reprodução aleatória. (→P.255)
3	Selecione para exibir a tela de vídeo. Para voltar para a tela de áudio, pressione o botão "Fonte" e selecione "Música" .
4	Pressione para selecionar uma música/arquivo. Pressione e segure para avançar/retroceder rapidamente.
5	Pressione para reproduzir/pausar.
6	Pressione e segure para avançar/retroceder rapidamente.

ÁUDIO DO iPod



REPETIÇÃO

A música que está sendo reproduzida no momento pode ser repetida.

- 1 Selecione .
 - Cada vez que  for selecionado, o modo muda da seguinte maneira:
 - repetição da música → desligado

ORDEM ALEATÓRIA

As músicas ou os álbuns podem ser selecionados automática ou aleatoriamente.

- 1 Selecione .
 - Cada vez que  for selecionado, o modo muda da seguinte maneira:
 - mistura de músicas → mistura de álbuns → desligado

8. ÁUDIO Bluetooth®

VISÃO GERAL

A tela de operação de áudio Bluetooth® pode ser acessada pelo seguinte método:
Pressione o botão “SOURCE” e selecione “Bluetooth*”.

► Conexão de um dispositivo de áudio Bluetooth® (→P.184)

■ TELA DE CONTROLE



*: Bluetooth é uma marca registrada da empresa Bluetooth SIG, Inc.

■ CONTROLE REMOTO

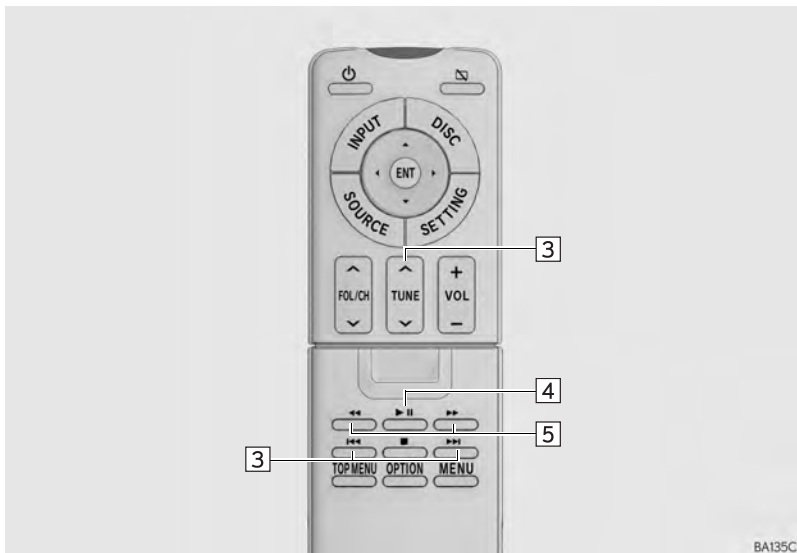

4

SISTEMA DE ÁUDIO E VÍDEO

Nº	Função
1	Selecione para definir a repetição da reprodução. (→P.258)
2	Selecione para definir a reprodução aleatória. (→P.258)
3	Pressione para selecionar uma música. Pressione e segure para avançar/retroceder rapidamente.
4	Pressione para reproduzir/pausar.
5	Pressione e segure para avançar/retroceder rapidamente.

ÁUDIO Bluetooth®

REPETIÇÃO

A música ou o álbum em reprodução no momento pode ser repetido.

1 Selecione .

- Cada vez que  for selecionado, o modo muda da seguinte maneira:
 - repetição da música → repetição do álbum → desligado

ORDEM ALEATÓRIA

As músicas ou os álbuns podem ser selecionados automática ou aleatoriamente.

1 Selecione .

- Cada vez que  for selecionado, o modo muda da seguinte maneira:
 - álbum aleatório → todas as músicas aleatórias → desligado

9. CARTÃO SD

Este sistema reproduz imagens fixas, música e filmes (vídeo SD, vídeo AVCHD™ etc.) que estão armazenados em um cartão SD.

A tela de operação de SD pode ser acessada pelo seguinte método:

Pressione o botão **“SOURCE”** e selecione **“Rear-SD”**.

► Insira um cartão SD (→P.221)

COMO SELECIONAR O MODO SD

- 1 Pressione o botão **“SOURCE”** e selecione **“Rear-SD”**.
- 2 Selecione **“Menu SD”**.

- 3 Selecione o modo desejado.

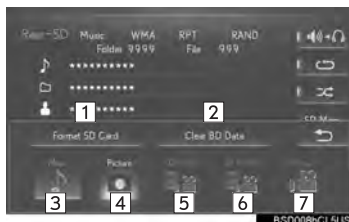

Nº	Função	Página
1	Selecione para formatar o cartão SD. Se o cartão SD for formatado, todos os dados no cartão serão apagados.	—
2	Selecione para excluir dados de Vídeo BD do cartão SD.	—
3	Selecione para reproduzir música.	260
4	Selecione para reproduzir imagens fixas.	263
5	Selecione para reproduzir vídeo SD.	266
6	Selecione para reproduzir Vídeo AVCHD™.	269
7	Selecione para reproduzir um filme.	266

4

SISTEMA DE ÁUDIO E VÍDEO

MÚSICA

VISÃO GERAL

Os arquivos MP3/WMA/AAC armazenados em um cartão SD podem ser reproduzidos.

A tela de operação de música SD pode ser acessada pelos seguintes métodos:
→P.259

■ TELA DE CONTROLE



■ CONTROLE REMOTO

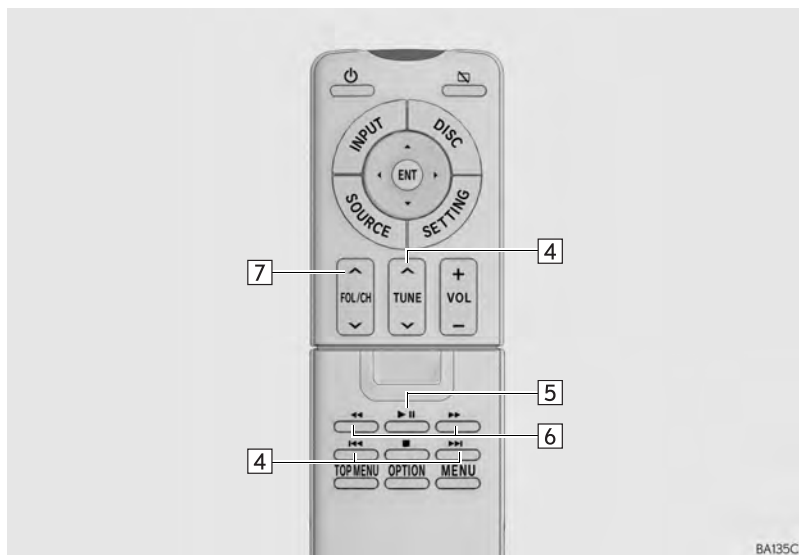

4

SISTEMA DE ÁUDIO E VÍDEO

Nº	Função
1	Selecione para definir a repetição da reprodução. (→ P.262)
2	Selecione para definir a reprodução aleatória. (→P.262)
3	Selecione para exibir a tela de menu SD. (→ P.259)
4	Pressione para selecionar um arquivo. Pressione e segure para avançar/retroceder rapidamente.
5	Pressione para reproduzir/pausar.
6	Pressione e segure para avançar/retroceder rapidamente.
7	Pressione para selecionar uma pasta. Pressione e segure "v", o arquivo superior armazenado na pasta superior no cartão SD será selecionado.

MÚSICA SD

REPETIÇÃO

O arquivo ou a pasta que está sendo reproduzido no momento pode ser repetido.

1 Selecione .

- Cada vez que  for selecionado, o modo muda da seguinte maneira:
 - ▶ Quando a reprodução aleatória está desligada
 - repetição de arquivo → repetição de pasta → desligado
 - ▶ Quando a reprodução aleatório está ligada
 - repetição de arquivo → desligado

ORDEM ALEATÓRIA

Os arquivos ou pastas podem ser selecionados automática ou aleatoriamente.

1 Selecione .

- Cada vez que  for selecionado, o modo muda da seguinte maneira:
 - aleatória (1 pasta aleatória) → pasta aleatória (1 disco aleatório) → desligado

IMAGEM

VISÃO GERAL

Arquivos de imagem armazenados no cartão SD podem ser exibidos individualmente ou em uma apresentação de slides.

A tela de operação de imagem SD pode ser acessada pelos seguintes métodos:
→P.259

■ TELA DE CONTROLE



■ CONTROLE REMOTO

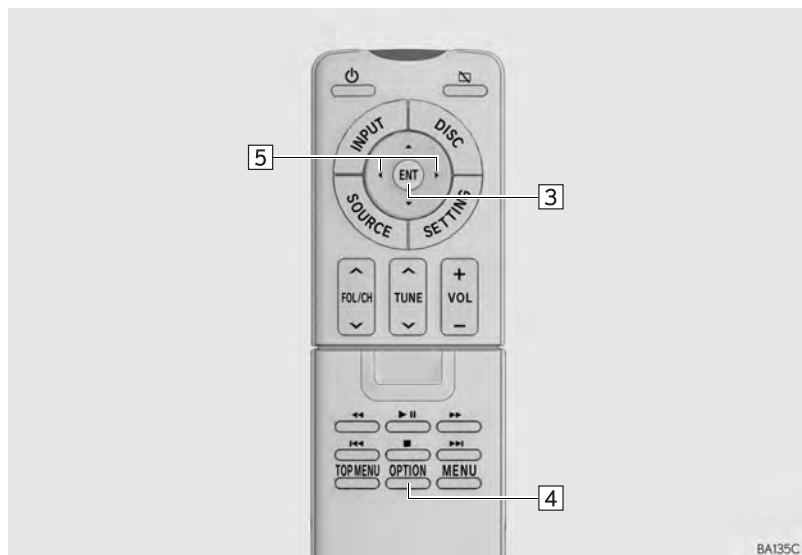

Nº	Função
1	Selecione para exibir a próxima página/página anterior.
2	Selecione para exibir a imagem fixa desejada.
3	<ul style="list-style-type: none"> • Quando a lista de miniaturas de imagens for exibida: Pressione para exibir a imagem selecionada em tela cheia. • Quando uma imagem em tela cheia for exibida: Pressione para exibir a lista de miniaturas de imagens.
4	Quando uma imagem em tela cheia for exibida, pressione para exibir a tela de opções. (→P.265)
5	Quando uma imagem em tela cheia for exibida, pressione para mudar a imagem exibida.

TELA DE OPÇÕES

- 1 Pressione o botão “OPTION”.
- 2 Verifique se a tela a seguir é apresentada.

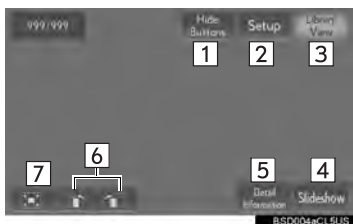

Nº	Função
1	Selecione para desligar a tela de opções.
2	Selecione para iniciar as configurações de apresentação de slides. (→P.265)
3	Selecione para exibir a ela da lista de imagens.
4	Selecione para iniciar uma apresentação de slides. Para encerrar a apresentação de slides, pressione o botão “OPTION” ou “ENT”.
5	Selecione para exibir as informações da imagem fixa atual.
6	Selecione para girar a imagem fixa.
7	Selecione para ampliar a imagem fixa.

TELA DE CONFIGURAÇÕES DE IMAGEM

- 1 Selecione “Config.”.
- 2 Selecione o item a ser definido.

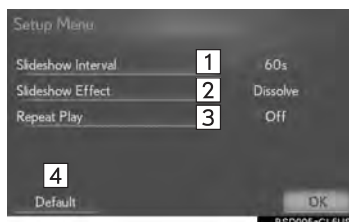

Nº	Função
1	Selecione para definir o tempo de intervalo da apresentação de slides. “5s” → “10s” → “15s” → “30s” → “60s”
2	Selecione para ativar a apresentação de slides. “Esmacer” → “Slide” → “Limpar1” → “Limpar2” → “Dissolver” → “Ampliar” → “DESLIGAR”
3	Selecione para definir a repetição da apresentação de slides como ligada/desligada.
4	Selecione para restaurar as configurações padrão.

- 3 Selecione “OK”.

VÍDEO/FILME

VISÃO GERAL

Os vídeos/filmes SD armazenados em um cartão SD podem ser reproduzidos.
A tela de operação de vídeo/filme SD pode ser acessada pelos seguintes métodos:
→P.259

■ CONTROLE REMOTO

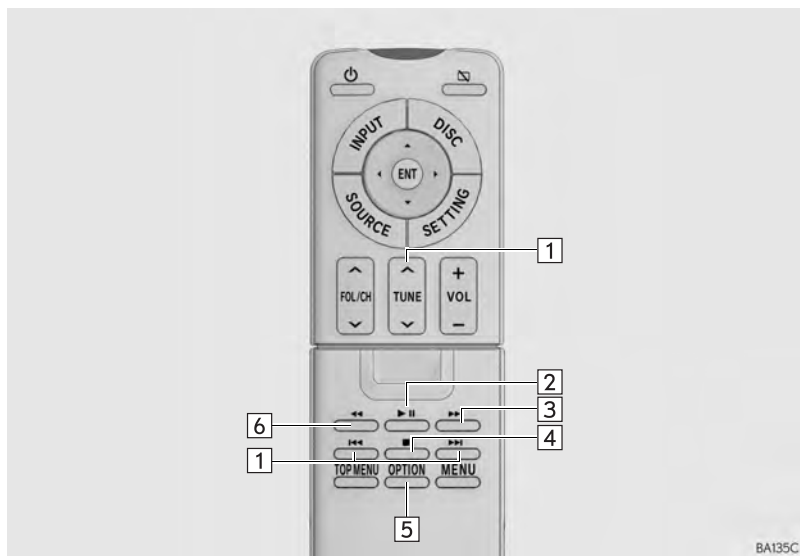

BA135C

Nº	Função
1	Pressione para selecionar um arquivo/capítulo. Pressione e segure para avançar/retroceder rapidamente.
2	Pressione para reproduzir/pausar.
3	<ul style="list-style-type: none"> • Durante a reprodução: Pressione e segure para avançar rapidamente. • Durante uma pausa: Pressione e segure para avançar lentamente.
4	Pressione para parar.
5	Pressione para exibir a tela de opções. (→P.267)
6	Pressione e segure para retroceder rapidamente.

OPÇÕES DE VÍDEO/FILME

- 1 Pressione o botão “OPTION”.
- 2 Verifique se a tela a seguir é apresentada.

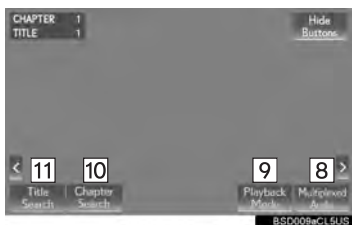

Nº	Função	Página
1	Selecione para desligar a tela de opções.	—
2*	Selecione para ir para a próxima página ou a página anterior.	—
3	<ul style="list-style-type: none"> • Durante a reprodução: Selecione e segure para avançar rapidamente. • Durante uma pausa: Selecione e segure para avançar lentamente. 	—
4	Selecione para reproduzir/pausar.	—
5	Selecione para parar.	—
6	Selecione e segure para retroceder.	—
7	Selecione para exibir as informações do arquivo.	—
8*	Selecione para mudar o canal de áudio.	268
9*	Selecione para mudar o modo de reprodução.	268
10*	Selecione para pesquisar um capítulo.	268
11*	Selecione para pesquisar um título.	268

*: Apenas Vídeo SD

INFORMAÇÃO

- Dependendo dos dados armazenados no cartão SD, alguns botões podem não ser exibidos na tela.

■ COMO MUDAR O CANAL DE ÁUDIO

O canal de áudio pode ser mudado para vídeos com múltiplos canais de áudio.

- 1 Selecione “**Áudio Multiplexado**”.
- 2 Cada vez que “**Áudio**” é selecionado, o modo muda na seguinte ordem:
 “Principal”: Canal de áudio principal
 “Secundário”: Canal de áudio secundário
 “Principal/Secundário”: Ambos os canais de áudio principal e secundário

■ COMO MUDAR O MODO DE REPRODUÇÃO

O modo de reprodução pode ser mudado para o modo programa ou o modo lista de reprodução. O modo lista de reprodução não pode ser selecionado se uma lista de reprodução não estiver armazenada no disco.

- 1 Selecione “**Modo de Reprodução**”.
- 2 Cada vez que “**Modo de Reprodução**” é selecionado, o modo muda.
 “Programa”: Reproduz o disco em ordem de número de programa
 “Lista de Reprodução”: Reproduz o disco em ordem de número de lista de reprodução

■ COMO PESQUISAR UM TÍTULO OU CAPÍTULO

- 1 Selecione “**Pesquisar Título**” ou “**Pesquisar Capítulo**”.
 - 2 Insira o número do título ou do capítulo e selecione “**OK**”.
- O dispositivo de reprodução começa a reproduzir o vídeo com o número do título ou do capítulo especificado.

VÍDEO (SD AVCHD™)

VISÃO GERAL

Os Vídeos SD (AVCHD™) armazenados em um cartão SD podem ser reproduzidos. A tela de operação de vídeo SD (AVCHD™) pode ser acessada pelos seguintes métodos: →P.259

■ CONTROLE REMOTO

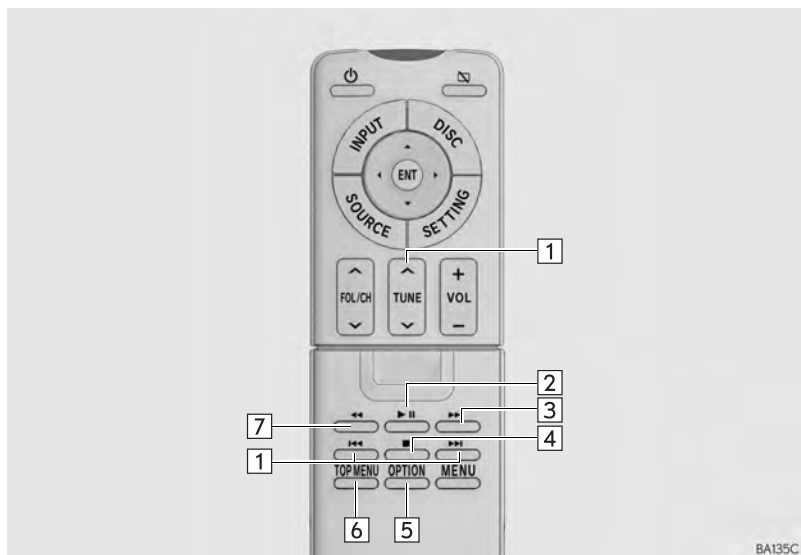

Nº	Função
1	Pressione para selecionar um capítulo. Pressione e segure para avançar/retroceder rapidamente.
2	Pressione para reproduzir/pausar.
3	<ul style="list-style-type: none"> • Durante a reprodução: Pressione e segure para avançar rapidamente. • Durante uma pausa: Pressione e segure para avançar lentamente.
4	Pressione para parar.
5	Pressione para exibir a tela de opções. (→P.241)
6	Pressione para exibir a tela de menu superior.
7	Pressione e segure para retroceder rapidamente.

10. DISPOSITIVOS EXTERNOS

VISÃO GERAL

O sistema de entretenimento do banco traseiro reproduz vídeos e som quando o equipamento de áudio e vídeo é conectado à porta de entrada A/V.

A tela de operação de dispositivos externos pode ser acessada pelos seguintes métodos:

Pressione o botão **"SOURCE"** e selecione **"AUX"**, **"Externo"**, **"Traseiro-Externo"** ou **"Rear-HDMI"**.

▶ Para conectar um dispositivo externo

○ dispositivo de reprodução frontal: →P.148

○ dispositivo de reprodução traseiro: →P.222

▶ Selecione uma porta de entrada para usar (porta de entrada VTR ou porta de entrada HDMI)

Pressione o botão **"INPUT"**.

11. TV DIGITAL

A tela de operação de TV digital pode ser acessada pelos seguintes métodos:
Pressione o botão “SOURCE” e selecione “TV”.

■ TELA DE CONTROLE

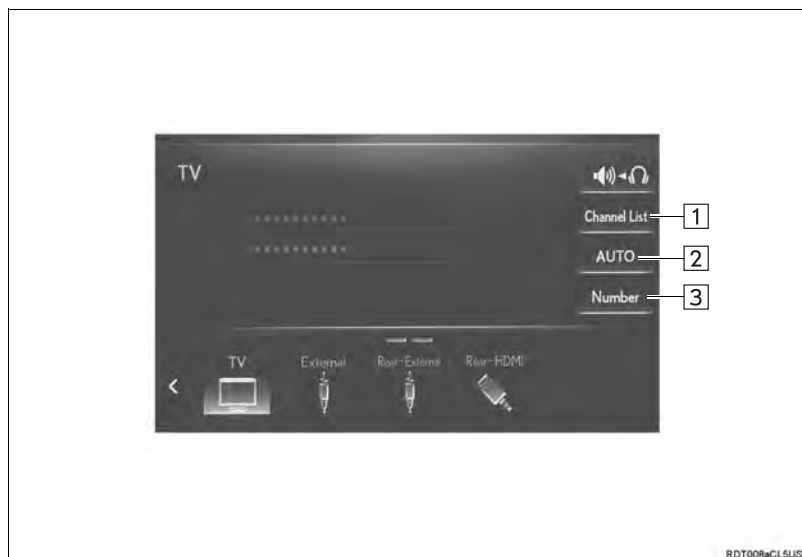

■ CONTROLE REMOTO

▶ Quando a tampa está fechada

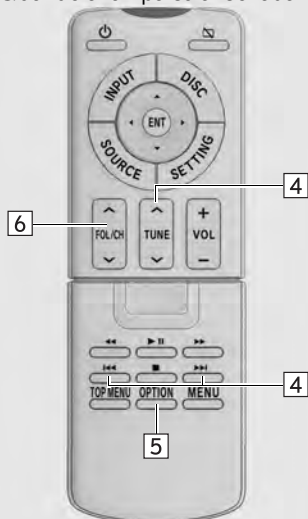

▶ Quando a tampa está aberta

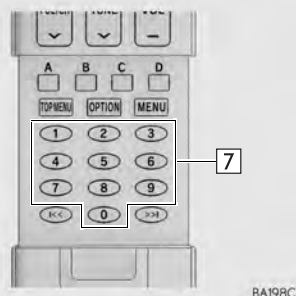

4

SISTEMA DE ÁUDIO E VÍDEO

Nº	Função
1	Selecione para exibir uma tela de lista de canais. (→P.274)
2	Selecione para buscar os canais disponíveis e pré-configurar a lista de canais.
3	Selecione para inserir o número de um canal. (→P.274)
4	Pressione para selecionar um canal.
5	Pressione para exibir a tela de opções. (→P.274)
6	Pressione para selecionar um canal pré-programado.
7	10 botões de teclas

COMO SELECIONAR UM CANAL

PARA SELECIONAR UM CANAL NA LISTA

- 1 Selecione “Lista de Canais”.
 - 2 Selecione o canal desejado.
- “Tela Cheia”: Selecione para exibir vídeo em tela cheia.

PARA INSERIR O NÚMERO DE UM CANAL DESEJADO

- 1 Selecione “Número”.
 - 2 Insira o número do canal desejado e selecione “OK”.
- Os 10 botões de teclas podem ser usados para inserir o canal desejado.

OPÇÕES DE TV DIGITAL

- 1 Pressione o botão “OPTION”.
- 2 Verifique se a tela a seguir é apresentada.



Nº	Função
1	Cada vez que esse botão de tela é selecionado, a saída de som muda na ordem de Principal/Secundário → Principal → Secundário.
2	Selecione para mudar o idioma das legendas.
3	Selecione para mudar o idioma de áudio.
4	Selecione para mudar as configurações de exibição de TV.
5	Selecione para mudar o nível de restrições do telespectador. (→P.275)

COMO SELECIONAR UM NÍVEL DE CONTROLE DOS PAIS

- 1 Selecione **“Classificação parental”**.
- 2 Digite um código pessoal de 4 dígitos e selecione **“OK”**.
 - Os 10 botões de teclas podem ser usados para inserir o código.
- 3 Selecione um nível de controle dos pais.

1. CONFIGURAÇÕES DO SISTEMA DE ENTRETENIMENTO DO BANCO TRASEIRO

COMO EXIBIR A TELA DE CONFIGURAÇÕES

- 1 Pressione o botão “SETTING”.



- 2 Selecione a guia a ser definida.

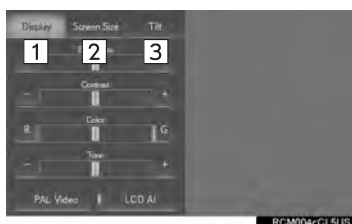

COMO AJUSTAR A TELA

A qualidade de imagem da tela, como os níveis de brilho e contraste, pode ser ajustada. Os itens ajustáveis dependem da fonte de entrada selecionada.

- 1 Exiba a tela de configurações. (→P.276)
- 2 Selecione a guia “Visor”.

Nº	Função	Página
1	Selecione para ajustar a tela.	276
2	Selecione para mudar o tamanho da tela.	278
3*	Selecione para inclinar o visor.	279

*: Com visor suspenso

3 Seleccione o item a ser definido.

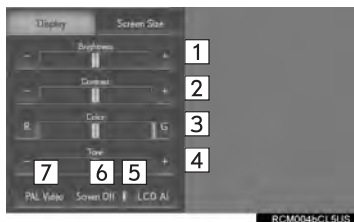

Nº	Função	
1	"Brilho" "-"	Selecione para escurecer a tela.
	"Brilho" "+"	Selecione para clarear a tela.
2	"Contraste" "-"	Selecione para diminuir o contraste.
	"Contraste" "+"	Selecione para aumentar o contraste.
3	"Cor" "R"	Selecione para aumentar a cor vermelha.
	"Cor" "G"	Selecione para aumentar a cor verde.
4	"Tom" "-"	Selecione para diminuir o tom.
	"Tom" "+"	Selecione para Aumentar o tom.
5	Selecione para ligar/desligar o "LCD AI". O "LCD AI" automaticamente determina o tom da imagem de vídeo e define o contraste para um nível ideal, exibindo uma imagem nítida.	

Nº	Função
6	Selecione para desligar o visor (com visor no console traseiro). Para ligar, pressione os botões "DISC", "SETTING", "SOURCE" ou "INPUT".
7	Selecione para alternar entre o formato de entrada NTSC/PAL. (PAL: indicador aceso, NTSC: indicador apagado)

COMO MUDAR O TAMANHO DA TELA

O tamanho da tela pode ser mudado para cada modo de entrada individualmente.

Dependendo da fonte de áudio, algumas funções podem não estar disponíveis.

- 1 Exiba a tela de configurações. (→P.276)
- 2 Selecione a guia “Screen size”.
- 3 Selecione o tamanho da tela desejado.

▶ Vídeo USB



Nº	Função
1	Selecione para exibir uma imagem em 4:3, com ambas as laterais negras.
2	Selecione para ampliar a imagem horizontal e vertical para tela cheia.
3	Selecione para aumentar a imagem na mesma proporção, horizontal e verticalmente.

- ▶ CD de Vídeo*, DVD, vídeo de iPod, vídeo externo, vídeo de HDMI



Nº	Função
1	Selecione para exibir a tela na relação original.
2	Selecione para alargar a tela na relação 4:3 horizontalmente para preencher a tela.

*: Se equipado

COMO INCLINAR O VISOR (COM VISOR SUSPENSO)

- 1 Exiba a tela de configurações. (→P.276)
- 2 Selecione a guia “Tilt”.
- 3 Selecione o item a ser definido.

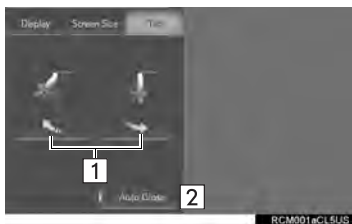

Nº	Função
1	<p>Selecione para ajustar o ângulo de exibição.</p> <p>O ângulo de exibição é memorizado e será recuperado quando o interruptor <energia> do motor estiver no modo ACESSÓRIOS ou IGNIÇÃO LIGADA <LIGADO>.</p>
2	<p>Selecione para fechar automaticamente o visor ligado/desligado.</p> <p>Se “Auto Close” estiver ativado, o visor fechará automaticamente quando o interruptor <energia> do motor for desligado.</p> <p>O visor abrirá automaticamente quando o interruptor <energia> do motor estiver no modo ACESSÓRIOS ou IGNIÇÃO LIGADA <LIGADO>.</p>

1. INFORMAÇÕES OPERACIONAIS

CUIDADO

- Quando o sistema de entretenimento do banco traseiro não for utilizado (com visor suspenso): Mantenha o visor fechado. No caso de um acidente ou de uma frenagem brusca, o visor aberto poderá atingir o corpo de um ocupante, resultando em ferimentos.
- Para evitar acidentes e choque elétrico: Não desmonte nem modifique o controle remoto.
- Quando o controle remoto não for utilizado: Guarde o controle remoto. Ferimentos poderão resultar no caso de um acidente ou de uma frenagem brusca.
- Como fechar o visor (com visor suspenso): Nunca use qualquer parte do corpo para intencionalmente ativar a função de proteção contra obstrução.
- Baterias removidas e outras peças: Essas peças são pequenas e, se engolidas por uma criança, podem causar asfixia. Mantenha afastado de crianças. Deixar de fazer isso pode resultar em morte ou ferimentos graves.

NOTA

- Como limpar o visor: Limpe o visor com um pano macio e seco. Se a tela for limpa com um pano áspero, a superfície da tela poderá ficar riscada.
- Para evitar danos ao controle remoto:
 - Mantenha o controle remoto longe de luz solar direta, calor e umidade elevada.
 - Não derrube nem bata o controle remoto contra objetos rígidos.
 - Não sente-se e nem coloque objetos pesados sobre o controle remoto.
- Dispositivo de reprodução de BD/DVD/CD: Nunca tente desmontar ou lubrificar qualquer parte do dispositivo de reprodução de BD/DVD/CD. Não insira nada além de discos na abertura.
- Como fechar o visor (com visor suspenso): Não feche o visor usando sua mão. Fazer isso pode resultar em mau funcionamento.
- Para operação normal após substituir a bateria: Observe as precauções a seguir para evitar acidentes.
 - Sempre trabalhe com as mãos secas. A umidade pode causar ferrugem na bateria.
 - Não toque nem mova quaisquer outros componentes no interior do controle remoto.
 - Não dobre nenhum dos terminais da bateria.

TELA DE CUIDADO

Uma tela de cuidado será apresentada por alguns segundos quando o visor traseiro for ligado.

Durante esse tempo, apenas o botão "OPEN/CLOSE" pode ser acionado (com visor suspenso).

QUANDO APARECE NA TELA

 indica que o ícone selecionado não pode ser usado neste momento.

CONTROLE REMOTO

■ ANTES DE USAR O CONTROLE REMOTO (PARA PROPRIETÁRIOS DE VEÍCULOS NOVOS)

1 Remova a placa isolante usando o controle remoto.

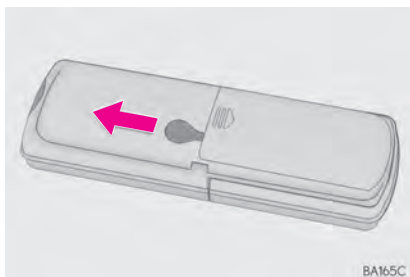

INFORMAÇÃO

- Uma placa isolante é instalada para evitar que as baterias sejam esgotadas.

■ QUANDO AS BATERIAS DO CONTROLE REMOTO ESTIVEREM COMPLETAMENTE ESGOTADAS

1 Remova a tampa.

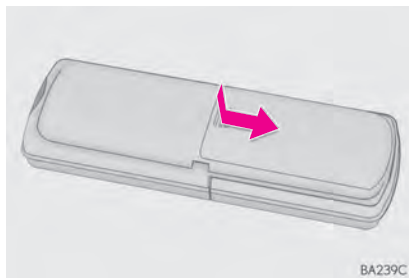

2 Remova as baterias esgotadas e instale novas baterias.

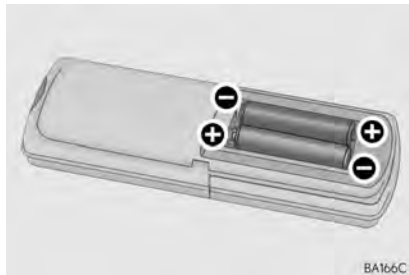

■ SE AS BATERIAS DO CONTROLE REMOTO FICAREM DESCARREGADAS

Os sintomas a seguir poderão ocorrer.

- O controle remoto não funcionará adequadamente.
- A faixa operacional será reduzida.

■ USE DUAS BATERIAS AA

- As baterias podem ser adquiridas na Concessionária Autorizada Lexus, loja de aparelhos elétricos ou lojas de câmeras.
- Substitua somente pelo mesmo tipo ou equivalente, recomendado pela Concessionária Autorizada Lexus.
- Descarte as baterias usadas de acordo com as leis locais.

FONES DE OUVIDO

Telefones sem fio infravermelhos também podem ser usados. No entanto, com alguns fones de ouvido geralmente disponíveis no mercado, poderá ser difícil captar os sinais adequadamente. A Lexus recomenda o uso de fones de ouvido sem fio genuínos.

Entre em contato com a Concessionária Autorizada Lexus.

VOLUME

- Ajuste o volume quando conectar o telefone sem fio ao conector. Os sons altos podem ter um impacto significativo no corpo humano.
- A voz falada em alguns BD/DVDs é gravada em um volume baixo para enfatizar o impacto dos efeitos do som. Se você ajustar o volume presumindo que as conversações representam o nível de volume máximo que será reproduzido pelo BD/DVD, você poderá ser surpreendido por efeitos sonoros mais altos ou quando mudar para uma fonte de áudio diferente. Lembre-se disso quando ajustar o volume.

DIREITOS AUTORAIS E MARCAS REGISTRADAS

- Blu-ray Disc™, Blu-ray™, BD-Live™, BDXL™ e os logotipos são marcas registradas da Blu-ray Disc Association.



- Java é uma marca registrada da Oracle e/ou suas afiliadas.



- “AVCHD”, “AVCHDProgressive” e o logotipo “AVCHDProgressive” são marcas registradas da Panasonic Corporation e da Sony Corporation.



- “DVD Logo” é uma marca registrada da DVD Format/Logo Licensing Corporation.



- O logotipo SDXC é uma marca registrada da SD-3C, LLC.



- Fabricado sob licença da Dolby Laboratories. Dolby e o símbolo D duplo são marcas da Dolby Laboratories.



- Quanto às patentes DTS, consulte <http://patents.dts.com>. Fabricado sob licença da DTS Licensing Limited. DTS, DTS-HD, o Símbolo, & DTS e o símbolo juntos são marcas registradas, e DTS-HD Master Audio | Essential é uma marca registrada da DTS, Inc. © DTS, Inc. Todos os direitos reservados.



- Os termos HDMI e HDMI High-Definition Multimedia Interface, e o Logo HDMI são marcas registradas da HDMI Licensing LLC nos Estados Unidos e em outros países.



- Este produto é licenciado sob a licença do portfólio da patente MPEG-4, licença do portfólio da patente AVC e licença do portfólio da patente VC-1 para o uso pessoal de um consumidor ou outros usos sem remuneração para
 - (i) codificação de vídeo em conformidade com o Padrão Visual MPEG-4, o Padrão AVC e o Padrão VC-1 ("MPEG-4/AVC/VC-1 Video") e/ou
 - (ii) decodificação de Vídeo MPEG-4/AVC/VC-1 que foi codificado por um consumidor engajado em uma atividade pessoal e/ou foi obtido de um fornecedor de vídeo licenciado para fornecer Vídeo MPEG-4/AVC/VC-1.Nenhuma licença é concedida nem será implícita para qualquer outro uso. Mais informações podem ser obtidas junto à MPEG LA, L.L.C. Consulte <http://www.mpegla.com>.
- Aviso da Cinavia
Este produto usa tecnologia Cinavia para limitar o uso de cópias não autorizadas de alguns filmes e vídeos produzidos comercialmente e suas músicas sonoras. Quando o uso proibido de uma cópia não autorizada for detectado, uma mensagem será exibida e a reprodução ou a cópia será interrompida.
Mais informações sobre a tecnologia Cinavia são fornecidas no Cinavia Online Consumer Information Center em <http://www.cinavia.com>. Para solicitar mais informações sobre a Cinavia pelo correio, envie um cartão postal com seu endereço de correspondência para: Cinavia Consumer Information Center, P.O. Box 86851, San Diego, CA, 92138, USA.
- Este produto incorpora tecnologia proprietária sob licença da Verance Corporation e é protegido pela Patente 7.369.677 dos EUA e outras patentes dos EUA e mundiais emitidas e pendentes, assim como direito autoral e proteção de segredo comercial para certos aspectos de tal tecnologia. Cinavia é uma marca registrada da Verance Corporation. Copyright 2004-2014 Verance Corporation. Todos os direitos reservados pela Verance. A engenharia reversa ou desmontagem é proibida.
- WMA (Windows Media Audio), Microsoft, Windows e Windows Media são marcas registradas da Microsoft Corporation nos EUA e em outros países.
Este produto é protegido por determinados direitos de propriedade intelectual da Microsoft Corporation e de terceiros. O uso ou a distribuição de tal tecnologia fora deste produto é proibido sem uma licença da Microsoft ou uma subsidiária autorizada da Microsoft e de terceiros.
- Esse item incorpora tecnologia de proteção contra cópia, protegida por patentes nos EUA e outros direitos de propriedade intelectual da Rovi Corporation. Engenharia reserva e desmontagem são proibidas.

- Este produto incorpora o seguinte software:

- (1) o software desenvolvido independentemente pela ou para a Panasonic Corporation,
- (2) o software de propriedade de terceiros e licenciado para a Panasonic Corporation,
- (3) o software licenciado sob a Licença Pública Geral GNU (General Public License), Versão 2 (GPL V2),
- (4) o software licenciado pela Licença Pública Geral GNU LESSER, Versão 2.1 (LGPL v2.1) e/ou,
- (5) software de fonte aberta que não seja o software licenciado sob a GPL v2 e/ou LGPL v2.1

Para o software com categorias (3) e (4), consulte os termos e as condições da GPL v2 e LGPL v2.1, conforme for o caso, em

<http://www.gnu.org/licenses/old-licenses/gpl-2.0.html> e

<http://www.gnu.org/licenses/old-licenses/lgpl-2.1.html>.

Além disso, o software com categorias (3) e (4) são protegidos por direitos autorais por vários indivíduos. Consulte o aviso de direitos autorais desses indivíduos em

<http://car.panasonic.jp/oss/44bu9ph2/>

O software GPL/LGPL é distribuído na esperança de que ele será, mas SEM QUALQUER GARANTIA, nem mesmo a garantia implícita de COMERCIALBILIDADE ou ADEQUAÇÃO PARA UM PROPÓSITO ESPECÍFICO.

Pelo menos (3) anos a partir da entrega dos produtos, daremos a qualquer terceiro que nos contatar nas informações de contato fornecidas abaixo, mediante uma taxa não superior ao nosso custo de distribuição física do código fonte, uma cópia completa legível pela máquina do código fonte correspondente abrangida na GPL v2/LGPL v2.1.

[Endereço para contato]

Engineering Administration Group Manager Panasonic Corporation
4261 Ikonobe-cho, Tsuzuki-ku, Yokohama City 224-8520, Japan

O código fonte também está disponível gratuitamente para você e outros membros do público por meio do nosso site abaixo.

<http://car.panasonic.jp/oss/44bu9ph2/>

Para o software com categoria (5), inclui o seguinte.

1. Este produto inclui software desenvolvido pela OpenSSL Project para uso no OpenSSL Toolkit. (<http://www.openssl.org/>)
2. Este produto inclui software desenvolvido pela University of California, Berkeley e seus colaboradores.
3. Código Tipo Livre.
4. Software JPEG do Grupo JPEG Independente.
5. Fontes Vera. (<http://www.gnome.org/fonts/>)

DISPOSITIVO DE REPRODUÇÃO DE DISCOS CD/DVD/Blu-ray™ E DISCOS

DISCOS QUE PODEM SER USADOS

CUIDADO

- Certificação do dispositivo de reprodução: Este produto é um produto a laser classe I.
 - Um vazamento do feixe de laser poderá resultar em exposição à irradiação perigosa.
 - Não abra a tampa do dispositivo de reprodução nem tente reparar a unidade você mesmo. Solicite que pessoas qualificadas executem qualquer tipo de manutenção.
 - Potência do laser: Não perigosa
- Precaução para BD/DVD de vídeo: As falas em alguns BDs/DVDs são gravadas em um volume baixo para enfatizar o impacto dos efeitos do som. Se você ajustar o volume presumindo que as conversações representam o nível de volume máximo que será reproduzido pelo BD/DVD, você poderá ser surpreendido por efeitos sonoros mais altos ou quando mudar para uma fonte de áudio diferente. Os sons altos podem ter um impacto significativo no corpo humano ou representar um risco na condução. Tenha isso em mente quando ajustar o volume.

Os discos com as marcas mostradas ao lado podem ser usados.

A reprodução poderá não ser possível, dependendo do formato de gravação ou das características do disco, ou devido a riscos, sujeita ou deterioração.



Os seguintes discos não podem ser usados neste sistema:

- Disco BDXL™
- BD-RE com o cartucho
- HD DVD
- DVD de Áudio
- SACD

NOTA

- Precauções para o dispositivo de reprodução: A inobservância das precauções abaixo pode resultar em danos aos discos ou ao próprio dispositivo de reprodução.
 - Não insira nenhum objeto que não sejam discos na abertura para o disco.
 - Não aplique óleo no dispositivo de reprodução.
 - Guarde os discos longe da luz solar direta.
 - Nunca tente desmontar qualquer parte do dispositivo de reprodução.

⚠ NOTA

- Discos e adaptadores que não podem ser usados: Não use os tipos de discos a seguir.

Além disso, não use adaptadores de discos de 8 cm, Discos Duplos ou discos imprimíveis.

Fazer isso poderá danificar o dispositivo de reprodução e/ou a função de inserção/ejeção do disco.

- Discos que tenham um diâmetro diferente de 12 cm

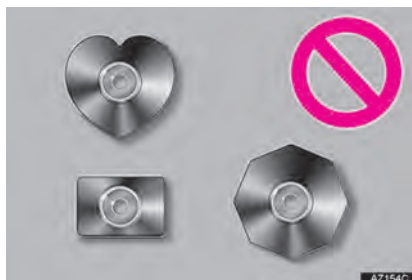

- Discos de baixa qualidade ou deformados

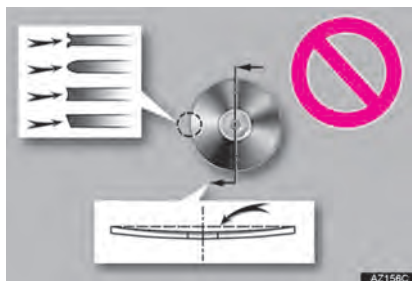

⚠ NOTA

- Discos com uma área de gravação transparente ou translúcida

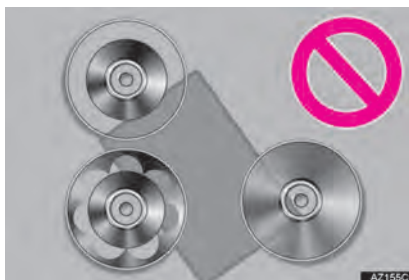

- Discos que tenham fita, adesivos ou etiquetas CD-R coladas ou que cuja etiqueta foi descascada

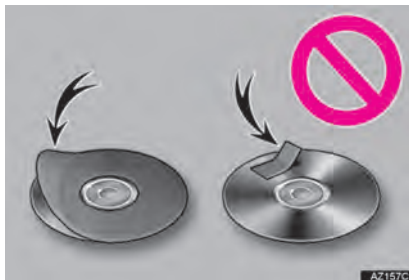

SOBRE ARQUIVOS MP3/WMA/AAC E COMPATIBILIDADE

MP3 (MPEG Audio LAYER3), WMA (Windows Media Audio) e AAC (Advanced Audio Coding) é um formato de compressão de áudio padrão.

Há um limite quanto aos padrões de arquivo MP3, WMA e AAC e quanto à mídia/formatos gravados por eles que podem ser usados.

COMPATIBILIDADE DE ARQUIVO MP3

Padrões de compatibilidade	MP3 (MPEG1 LAYER3, MPEG2 LSF LAYER3)
Frequências de amostragem de compatibilidade	MPEG1 LAYER3: 32, 44.1, 48 (kHz) MPEG2 LSF LAYER3: 16, 22.05, 24 (kHz)
Taxas de bits compatíveis	MPEG1 LAYER3: 32-320 (kbps) MPEG2 LSF LAYER3: 8-160 (kbps) (compatível com VBR)
Modos de canal compatíveis	estéreo, estéreo conjunto, canal duplo e mono
Tags ID3	ID3 Ver. 1.0, 1.1, 2.3 e Ver. Tags ID3 2.4. (O número de caracteres baseia-se em ID3 Ver. 1.0 e 1.1.)

COMPATIBILIDADE DE ARQUIVO WMA

Padrões de compatibilidade	WMA Ver. 7, 8, 9 (9.1/9.2)
Frequências de amostragem de compatibilidade	8, 11.025, 16, 22.05, 32, 44.1, 48 (kHz)
Taxas de bits compatíveis	Ver. 7, 8, 9 (9.1/9.2): CBR 5-320 (kbps) (compatível somente com reprodução em 2 canais)

■ COMPATIBILIDADE DE ARQUIVO AAC

Padrões de compatibilidade	MPEG2/AAC-LC, MPEG4/AAC-LC (ADIF não é suportado)
Frequências de amostragem de compatibilidade	ADTS (MPEG2 AAC): 16, 22.05, 24, 32, 44.1, 48 (kHz) MP4 (MPEG4 AAC): 16, 22.05, 24, 32, 44.1, 48 (kHz)
Taxas de bits compatíveis	ADTS (MPEG2 AAC): 8-384 (kbps) MP4 (MPEG4 AAC): 8-384 (kbps)
Modo de canal compatível	ADTS (MPEG2 AAC): 1/0, 2/0, 3/0, 2/1, 2/2, 3/1, 3/2.1 MP4 (MPEG4 AAC): 1/0, 2/0, 3/0, 2/1, 2/2, 3/1, 3/2.1

■ MÍDIA COMPARTÍVEL E FORMATOS DE DISCO

Mídia compatível	CD-ROM/R/RW DVD-ROM/R/RW
Formatos de disco	CD-ROM Modo 1, CD-ROM XA Modo 2 Formato 1
Formatos de arquivo	ISO9660 Nível 1, 2 (Romeo, Joliet, RockRidge), UDF (1.02, 1.50, 2.00, 2.01)
Hierarquia máxima de diretórios	8 níveis
Comprimento máximo de nomes de pastas/nomes de arquivo	O número máximo de letras indicativas por especificações de projeto do lado da máquina de indicação (aceita fontes proporcionais e há distinção de metade do tamanho e tamanho integral)
Número máximo de pastas	255 (incluindo a raiz)
Número máximo de arquivos por disco	512

■ NOMES DE ARQUIVO

Os únicos arquivos que podem ser reconhecidos como MP3/WMA/AAC e reproduzidos são aqueles com extensão .mp3, .wma ou .m4a.

■ MULTI-SESSÕES

Como o sistema de áudio é compatível com multi-sessões, é possível reproduzir discos que contenham arquivos MP3, WMA e AAC.

■ REPRODUÇÃO DE MP3, WMA E AAC

- Quando um disco contendo arquivos MP3, WMA ou AAC é inserido, todos os arquivos no disco são verificados primeiro. Após a conclusão da inspeção dos arquivos, o primeiro arquivo MP3, WMA ou AAC é reproduzido. Para que a verificação de arquivos seja concluída mais rapidamente, recomendamos não gravar em quaisquer arquivos que não sejam arquivos MP3, WMA ou AAC ou criar quaisquer pastas desnecessárias. Se o disco contiver uma mistura de dados de música e formato de dados MP3, WMA ou AAC, somente os dados de música serão reproduzidos.
- Para reproduzir arquivos MP3 com qualidade de som estável, recomendamos uma taxa fixa de bits de 128 kbps e uma frequência de amostragem de 44.1 kHz.
- A reprodução pode não ser possível em alguns casos, dependendo das características do disco.
- Há uma ampla variedade de freeware e outros softwares de codificação para arquivos MP3, WMA ou AAC no mercado e, dependendo do status da codificação e do formato de arquivo, poderá resultar em má qualidade do som e ruído no início da reprodução. Em alguns casos, a reprodução poderá não ser possível de forma alguma.
- Quando arquivos que não sejam arquivos MP3, WMA ou AAC estiverem gravados em um disco, poderá levar mais tempo para reconhecer o disco e, em alguns casos, a reprodução poderá não ser possível de forma alguma.

■ EXTENSÕES

Se as extensões de arquivo .mp3, .wma e .m4a forem usadas para arquivos que não sejam arquivos MP3, WMA e AAC, eles serão reconhecidos por engano e reproduzidos como arquivos MP3, WMA e AAC. Isso pode resultar em grandes quantidades de interferência e danos aos alto-falantes.

FAIXA DINÂMICA

A “Faixa Dinâmica” só pode ser definida quando Dolby Digital ou Dolby TrueHD for selecionado.

Quando Dolby TrueHD for selecionado, a faixa dinâmica será a mesma que “MÁX” mesmo quando ajustada para “MÍN”. (→P.239)

ÁUDIO SECUNDÁRIO DE Vídeo BD

Se o áudio secundário de Vídeo BD for definido para ligado, o áudio secundário será emitido durante as seções que tenham áudio secundário gravado. Durante essas seções, o som HD, como áudio de canal 7.1, não será emitido.

No entanto, se estiver reproduzindo seções que atendem a todas as seguintes condições, o som HD pode ser emitido:

- Não há áudio interativo
- Não há áudio secundário
- Não há títulos BD-J

Se o áudio secundário de Vídeo BD for definido para desligado, o som HD pode ser emitido. No entanto, para seção que tenham áudio secundário gravado, o áudio secundário não será emitido.

DISCOS BD/DVD DE VÍDEO

MÍDIA COMPATÍVEL

A mídia que pode ser usada para reprodução são os BD-ROMs, BD-Rs, BD-REs, DVD-ROMs, DVD-Rs e DVD-RWs.

FORMATOS DE DISCO COMPATÍVEIS

Os formatos de disco que podem ser usados para reprodução são os formatos de Vídeo BD, formatos BDAV, TM formatos

AVCHD e formatos de vídeo DVD.

INFORMAÇÃO

- Quando armazenar conteúdo em discos BD-R, BD-RE, DVD-R ou DVD-RW, eles devem ser finalizados usando um gravador. Os discos não finalizados não podem ser reproduzidos por esse sistema.
- Os discos gravados com multi-sessão não podem ser reproduzidos por esse sistema.
- BD-LiveTM não é suportado.

FORMATOS DE TV A CORES

Esse dispositivo de reprodução está em conformidade com os formatos de TV a cores NTSC/PAL.

CÓDIGOS REGIONAIS

Alguns discos de vídeo BD/DVD têm um código regional que indica a região em que o disco de vídeo BD/DVD pode ser usado. Se o disco de Vídeo BD não tiver uma etiqueta “A”, “B” ou “ABC” ou se o disco de vídeo DVD não tiver uma etiqueta “2”, “3”, “4” ou “ALL”, o disco não poderá ser usado neste dispositivo de reprodução.

Dependendo da empresa de produção do disco, alguns Discos Blu-rayTM podem ser projetados de forma a não poder se reproduzidos em alguns países e regiões.

Se você tentar reproduzir discos de vídeo BD/DVD com códigos de região incompatíveis neste dispositivo de reprodução, uma mensagem de erro aparecerá na tela. Mesmo se o disco de vídeo BD/DVD não tiver um código regional, em alguns casos ele não pode ser usado.

MARCAS QUE APARECEM NOS DISCOS DE VÍDEO BD/DVD

Marca	Significado
PAL/NTSC	Indica compatibilidade com o formato PAL/NTSC de TV a cores
	Indica o número de músicas de áudio
	Indica o número de idiomas de legendas
	Indica o número de ângulos
	Indica as relação disponíveis para a tela do visor Tela ampla (Wide): 16:9 Padrão: 4:3
	Indica o código regional do disco <ul style="list-style-type: none"> • Vídeo BD <ul style="list-style-type: none"> “ABC”: todas as regiões Alfabeto: código regional • Vídeo DVD <ul style="list-style-type: none"> “ALL”: todas as regiões Número: código regional

INFORMAÇÕES SOBRE O DISCO DE VÍDEO BD/DVD

■ CONTROLE DOS PAIS

Esse recurso limita o que pode ser visto em conformidade com o nível de restrições do país. O nível de restrições varia dependendo do disco de vídeo BD/DVD. Alguns discos de vídeo BD/DVD não podem ser reproduzidos de maneira alguma ou cenas violentas são omitidas ou substituídas por outras cenas.

► VÍDEO DVD

Nível 1	Discos de vídeo DVD para crianças podem ser reproduzidos.
Níveis 2 a 7	Discos de vídeo DVD para crianças e filmes com classificação G podem ser reproduzidos.
Nível 8	Todos os tipos de discos de vídeo DVD podem ser reproduzidos

► VÍDEO BD

O controle dos pais para os vídeos BD pode ser definido inserindo-se uma idade. Se a idade alvo do Vídeo BD exceder a restrição de idade que foi definida, a reprodução não será possível.

■ RECURSO DE MÚLTIPLOS ÂNGULOS

Você pode desfrutar a mesma cena de vários ângulos diferentes.

■ OPÇÃO DE MÚLTIPLOS IDIOMAS

Você pode selecionar os idiomas para legendas e áudio.

■ CÓDIGOS REGIONAIS

Os códigos regionais são fornecidos para dispositivos de reprodução de BD/DVD e discos BD/DVD. Se o disco BD/DVD não tiver o mesmo código regional que o dispositivo de reprodução de BD/DVD, não será possível reproduzir o disco no dispositivo de reprodução.

■ TÍTULO E CAPÍTULO

O vídeo e o áudio armazenados nos discos de vídeo BD/DVD são divididos em partes por título e capítulo.

Título: A parte maior do vídeo e do áudio armazenados nos discos de vídeo BD/DVD. Geralmente, um filme, um álbum ou um programa de áudio é designado como um título.

Capítulo: Um título compreende um ou mais capítulos.

■ AVCHD™

AVCHD™ é um novo formato (padrão) para câmeras de vídeo de alta definição que podem gravar e reproduzir imagens HD de alta resolução.

Os DVDs e cartões SD com vídeos gravados no formato AVCHD™ podem ser usados neste sistema.

■ BDAV (Disco Blu-ray™ ÁUDIO/VI-SUAL)

BDAV é um dos formatos de gravação de áudio e vídeo para Discos Blu-ray™, foi concebido principalmente para fins de transmissão e gravação.

Esse formato é usado ao gravar para discos BD-R e BD-RE pelo gravador de discos Blu-ray™.

■ BD-J

Alguns discos de Vídeo BD contém aplicativos Java e esses aplicativos são denominados BD-J. Você pode desfrutar vários recursos interativos para reproduzir vídeo normal.

■ MENU POP-UP

Alguns discos de Vídeo BD têm um menu pop-up que pode ser selecionado e acionado na tela sem interromper a reprodução.

■ IMAGEM SOBRE IMAGEM

Essa é uma função de Vídeo BD que reproduz o vídeo principal e o vídeo secundário simultaneamente. Por exemplo, a função é capaz de reproduzir o filme original como o vídeo principal enquanto reproduz comentários sobre o vídeo feitos pelo diretor do filme em uma tela pequena como um vídeo secundário.

■ DUBA (APLICATIVO J DE DISCO BD NÃO FINALIZADO)

Para Vídeos BD fornecidos com um conjunto de 2 discos ou mais, após o término e a ejeção de um dos discos, a continuação do vídeo pode ser vista logo após substituir o disco pelo disco adequado.

■ LISTA DE REPRODUÇÃO (APENAS BDAV)

Uma lista de reprodução de cenas favoritas pode ser criada pelo gravador de Discos Blu-ray™ e as cenas podem ser reproduzidas por meio da lista de reprodução.

■ ÁUDIO

Esse dispositivo de reprodução reproduz PCM Linear, Dolby Digital, DTS e o formato de áudio MPEG. Outros tipos decodificados também podem ser reproduzidos.

LISTA DE CÓDIGOS DE IDIOMA

Código	Idioma	Código	Idioma	Código	Idioma	Código	Idioma
0514	Inglês	0515	Esperanto	1214	Lingala	1913	Samoano
1001	Japonês	0520	Estoniano	1215	Laosiano	1914	Shona
0618	Frances	0521	Basco	1220	Lituano	1915	Somali
0405	Alemão	0601	Persa	1222	Letão, Letonês	1917	Albanês
0920	Italiano	0609	Finlandês	1307	Malagasi	1918	Sérvio
0519	Espanhol	0610	Fijiano	1309	Maori	1919	Siswati
2608	Chinês	0615	Faroês	1311	Macedônio	1920	Sesoto
1412	Holandês	0625	Frisão	1312	Malaio	1921	Sundanês
1620	Português	0701	Irlandês	1314	Mongol	1923	Suali
1922	Sueco	0704	Escocês Gálico	1315	Moldaviano	2001	Tamil
1821	Russo	0712	Galego	1318	Marati	2005	Telugu
1115	Coreano	0714	Guarani	1319	Malaio	2007	Tadjique
0512	Grego	0721	Gujarati	1320	Maltês	2008	Tailandês
0101	Afar	0801	Hausa	1325	Birmanês	2009	Tigrinia
0102	Abicasiano	0809	Hindi	1401	Nauru	2011	Turkmen
0106	Africanês	0818	Coata	1405	Nepalês	2012	Tagalo
0113	Amhárico	0821	Húngaro	1415	Norueguês	2014	Setsvano
0118	Árabe	0825	Armênio	1503	Ocitano	2015	Tonganês
0119	Assamês	0901	Interlingua	1513	(Alan) Oromo	2018	Turco
0125	Aimara	0905	Interlingua	1518	Oriya	2019	Tsonga
0126	Azerbaijano	0911	Inupiaque	1601	Punjabi	2020	Tatárico
0201	Bashkir	0914	Indonésio	1612	Polonês	2023	Twi
0205	Belorusso	0919	Islandês	1619	Pachto, Puchto	2111	Ucraniano
0207	Búlgaro	0923	Hebreu	1721	Quichua	2118	Urdu
0208	Bihari	1009	Ídiche	1813	Raeto-Romance	2126	Uzbeque
0209	Bislama	1023	Javanês	1814	Kirundi	2209	Vietnamita
0214	Bengalês, Bengala	1101	Georgiano	1815	Romeno	2215	Volapik
0215	Tibetano	1111	Kazakh	1823	Kinyarwanda	2315	Wolof
0218	Bretão	1112	Groelandês	1901	Sânscrito	2408	Xhosa
0301	Catalão	1113	Cambojano	1904	Sindhi	2515	Ioruba
0315	Corso	1114	Kannada	1907	Sango	2621	Zulu
0319	Tcheco	1119	Caxemira	1908	Servo-croata		
0325	Galês	1121	Curdo	1909	Cingalês		
0401	Dinamarquês	1125	Quirguizês	1911	Eslovaco		
0426	Butani	1201	Latim	1912	Esloveno		

CARTÃO SD

CARTÕES SD QUE PODEM SER USADOS

- Os cartões de memória estão limitados aos tamanhos a seguir, com base nos padrões SD.

SD	De 512 MB a 2 GB
SDHC	De 4 GB a 32 GB
SDXC	De 48 GB a 256 GB

- Minicartões SD e Microcartões SD podem ser usados, porém devem ser usados com um cartão adaptador.
- Cartão Multimídia (MMC) não pode ser usado.



CUIDADO

- Cartões SD: Mantenha afastado de crianças. Esses cartões são pequenos e, se engolidos por uma criança, podem causar asfixia.



NOTA

- Precaução para o cartão SD: A inobservância das precauções abaixo podem resultar em danos aos cartões SD ou na entrada do cartão SD.
 - Nada insira objetos, além do cartão SD na entrada do cartão SD.
 - Não cole etiquetas nem adesivos no cartão SD. É possível que eles se soltem, tornando impossível ejetar o cartão SD dentro da abertura.
 - Não manuseie um cartão SD com as mãos úmidas. Fazer isso pode causar choque elétrico ou irregularidade no funcionamento.
 - Não toque com as mãos ou objetos metálicos os pinos da interface dos cartões SD.
 - Não coloque cartões SD no painel de instrumentos, em qualquer lugar com incidência de luz solar direta ou em áreas com muita umidade.
 - Não use cartões SD em qualquer lugar onde a eletricidade estática ou o ruído elétrico possa afetar adversamente os cartões SD. Isso pode corromper os dados ou os dados podem ser perdidos.
 - Sempre guarde o cartão SD em sua caixa quando não estiver em uso.

FUNÇÕES DO CARTÃO SD

- Armazenamento local
 - Alguns vídeos BD têm um recurso para memorizar informações do disco, como um ponto de reinício, em um local de armazenamento. O sistema de entretenimento do banco traseiro usa um cartão SD como um dispositivo de armazenamento local. Para usar essa função, insira um cartão SD na entrada de cartão SD.
 - A função de memória do cartão SD pode diferir, dependendo dos vídeos BD reproduzidos.
 - Quando um cartão SD contendo qualquer tipo de dados é inserido, as informações do disco de vídeo BD não serão armazenadas no cartão SD para proteger os dados existentes no cartão. Para usar um cartão SD como um armazenamento local, use outro cartão SD que não contenha quaisquer dados.

COMPATIBILIDADE

ARQUIVOS COMPATÍVEIS

Formato de arquivo de música	Tipos de arquivo MP3/WMA/AAC: →P.289
Formato de arquivo de vídeo	Vídeo MPEG-4, Vídeo H.264/AVC (.mp4/.m4v), Vídeo MPEG-2 (.mpg), Vídeo Windows Media (.wmv), Recipiente AVI (.avi)
Formato de arquivo de foto	JPEG (Escala de cinza e Filmes JPEG não são suportados.)
Tamanho de pixel (foto)	Entre 1 x 1 e 8192 x 8192 pixels

MPEG-4

Perfil	Perfil Simples, Perfil Simples Avançado
Codificador de vídeo	Vídeo MPEG-4
Codificador de áudio	MPEG-4 AAC-LC (AAC Baixa Complexidade)
Resolução (pixel)	Máxima 1920 x 1080
Taxa de bits	Máxima 6Mbps
Taxa de quadros	Vídeo entrelaçado: Máxima 60 fps Vídeo progressivo: Máxima 30 fps

H.264/AVC

Perfil	Perfil Básico, Perfil Principal, Perfil Alto
Codificador de vídeo	Vídeo H.264/AVC
Codificador de áudio	MPEG-4 AAC-LC (AAC Baixa Complexidade)
Resolução (pixel)	Máxima 1920 x 1080
Taxa de bits	Máxima 20Mbps
Taxa de quadros	Vídeo entrelaçado: Máxima 60 fps Vídeo progressivo: Máxima 30 fps

■ MPEG-2

Perfil	MP@HL, MP@ML
Codificador de vídeo	MPEG-2 PS (Fluxo de Programa)
Codificador de áudio	MPEG-1 Camada de Áudio 2, Dolby Digital
Resolução (pixel)	Máxima 1920 x 1080
Taxa de bits	Máxima 12Mbps
Taxa de quadros	Vídeo entrelaçado: Máxima 60 fps Vídeo progressivo: Máxima 30 fps

■ VÍDEO WINDOWS MEDIA (WMV)

Perfil	Perfil Simples, Perfil Principal, Perfil Avançado
Codificador de vídeo	WMV (VC-1)
Codificador de áudio	WMA (WMA Profissional e Sem Perdas não são suportados.)
Resolução (pixel)	Máxima 1920 x 1080
Taxa de bits	Perfil Simples e Principal: Máxima 15Mbps Perfil Avançado: Máxima 20Mbps
Taxa de quadros	Vídeo entrelaçado: Máxima 60 fps Vídeo progressivo: Máxima 30 fps

■ RECIPIENTE AVI

Perfil	Consulte outras tabelas nesta seção para a compatibilidade dos perfis MPEG-4, H.264/AVC e WMV.
Para reprodução de codificador de áudio e de vídeo	Vídeo: Vídeo H.264/AVC Áudio: MPEG-4 AAC-LC, MP3
	Vídeo: Vídeo MPEG-4 Áudio: MPEG-4 AAC-LC, MP3
	Vídeo: WMV (VC-1) Áudio: MP3
Resolução (pixel)	Máxima 1920 x 1080
Taxa de bits	Consulte outras tabelas nesta seção para a compatibilidade dos perfis MPEG-4, H.264/AVC e WMV.
Taxa de quadros	Vídeo entrelaçado: Máxima 60 fps Vídeo progressivo: Máxima 30 fps

■ VÍDEO SD PERFIL DE VÍDEO MÓVEL H.264

Perfil	Perfil Básico
Codificador de vídeo	Vídeo H.264/AVC
Codificador de áudio	MPEG-4 AAC
Resolução (pixel)	640 x 480 e 640 x 360
Taxa de bits	Vídeo: Máxima 1.5Mbps, Áudio: Máxima 128kbps
Taxa de quadros	30 fps

(INFORMAÇÃO)

- Para obter informações sobre como criar um filme de vídeo, consulte o manual que acompanha o software do codificador a ser usado. Dependendo do software do codificador usado, alguns filmes de vídeo podem não ser reproduzidos.

CARTÕES SD

- Um cartão SD não é fornecido com o sistema de entretenimento do banco traseiro e precisa ser adquirido separadamente.
- Formatos compatíveis: Este sistema é compatível com cartões de memória SD que atendem às especificações de cartão SD nos formatos FAT16, cartões de memória SDHC no formato FAT32 e cartões de memória SDXC no formato exFAT.
- Recomenda-se o uso do software versão 4.0 para formato de cartão de memória SD da Panasonic ou superior.
- Os dados armazenados em um cartão SD podem ser perdidos. Antes de reproduzir imagens e vídeos armazenados em um cartão SD, certifique-se de fazer uma cópia de segurança dos dados.
- Antes de reproduzir um cartão SD contendo qualquer tipo de dados, deslize a trava no cartão SD para a posição "LOCK" (Travar), para evitar que os dados sejam acidentalmente excluídos ou sobrepostos.
- Ao descartar ou transferir a propriedade de um cartão SD: Ao usar as funções de formatação e exclusão nesse sistema ou um computador pessoal, os dados de gerenciamento de arquivos mudam, mas os dados no cartão SD não são completamente apagados. Ao descartar ou transferir a propriedade de um cartão SD, recomenda-se destruir o corpo do cartão SD ou usar um software de computador disponível comercialmente para apagar completamente os dados armazenados no cartão. O gerenciamento de dados armazenados em um cartão SD é de responsabilidade do cliente.

PORTA DE ENTRADA A/V

OPERAÇÃO DE EQUIPAMENTO DE ÁUDIO E VÍDEO CONECTADO AO SISTEMA

O volume pode ser ajustado usando os controles de áudio do veículo. Todas as outras operações devem ser feitas no próprio equipamento de áudio e vídeo.

Para obter detalhes sobre a operação do equipamento de áudio e vídeo, consulte as instruções do fabricante.



NOTA

- Quando uma porta de entrada A/V não for utilizada: Mantenha a tampa da porta de entrada A/V fechada. A inserção de outros objetos além do conector adequado pode causar falha elétrica ou um curto-circuito.

INFORMAÇÃO

- Formato compatível com HDMI
 - Sinal de vídeo compatível: 480p, 576p, VGA
 - Sinal de som compatível: LPCM 2ch

5

SISTEMA DE COMANDO DE VOZ*

1 OPERAÇÃO DO SISTEMA DE COMANDO DE VOZ

1. SISTEMA DE COMANDO DE VOZ 302
 - COMO USAR O SISTEMA DE COMANDO DE VOZ 302
 - OPERAÇÃO DO SISTEMA DE COMANDO DE VOZ 303
2. LISTA DE COMANDOS 309

*: Se equipado

1. SISTEMA DE COMANDO DE VOZ

O sistema de comando de voz permite acionar os sistemas de navegação, áudio e vídeo, e viva-voz usando comandos de voz.

Consulte a lista de comandos para obter exemplos de comandos de voz. (→P.309)

INFORMAÇÃO

- Os comandos exibidos na tela “Atalhos” podem ser acionados na tela de “Menu principal”.

COMO USAR O SISTEMA DE COMANDO DE VOZ

INTERRUPTOR NO VOLANTE DE DIREÇÃO

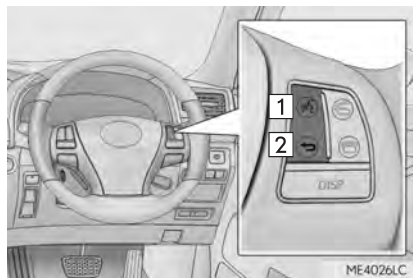

1 Interruptor falar

- Pressione o interruptor falar para iniciar o sistema de comando de voz.
- Para cancelar o reconhecimento de voz, pressione e segure o interruptor falar.

2 Interruptor voltar

- Pressione o interruptor voltar para voltar para a tela anterior.

MICROFONE

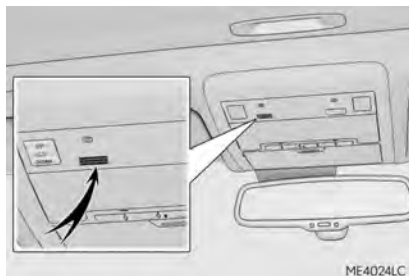

- Ao dar um comando de voz, não é necessário falar diretamente no microfone.

INFORMAÇÃO

- Aguarde o sinal de confirmação antes de falar um comando.
- Os comandos de voz podem não ser reconhecidos quando:
 - Falados muito rapidamente.
 - Falados em um tom baixo ou alto.
 - O teto ou os vidros estiverem abertos.
 - Os passageiros estão conversando quando os comandos são falados.
 - A velocidade do ar condicionado está ajustada para alta.
 - Os difusores do ar condicionado estão virados em direção ao microfone.
- Nas seguintes condições, o sistema poderá não reconhecer o comando adequadamente e usar comandos de voz pode não ser possível:
 - O comando está incorreto ou não está claro. Observe que certas palavras, acentos ou padrões de emissão de voz podem ser difíceis para o reconhecimento do sistema.
 - Há um ruído de fundo excessivo, como ruído de vento.
- O seu sistema pode não ser acionado imediatamente quando o botão de partida <alimentação> está no modo ACES-SÓRIOS ou IGNIÇÃO LIGADA <LIGADO>

OPERAÇÃO DO SISTEMA DE COMANDO DE VOZ**OPERAÇÃO A PARTIR DOS ATALHOS**

- 1 Pressione o interruptor falar.
 - Depois que a tela de “Atalhos” tiver sido exibida, a orientação por voz será iniciada.
 - A orientação por voz para o sistema de comando de voz pode ser omitida ao pressionar o interruptor falar.
- 2 Após um sinal sonoro, fale ou selecione o comando desejado.
 - Os comandos de voz estão marcados com . Alguns comandos frequentemente usados são exibidos na tela.
 - Dizer “Ajuda” ou selecionar “?” solicita à orientação por voz para oferecer exemplos de comandos e métodos de operação.
- 3 Fale ou selecione o comando exibido na tela.

OPERAÇÃO A PARTIR DO MENU PRINCIPAL

- 1 Pressione o interruptor falar.
- 2 Falando *"Menu principal"* ou selecionando *"Menu principal"*.
- 3 Fale ou selecione o comando de função desejado.
- 4 Fale ou selecione o comando desejado na tela.
 - Os POIs registrados, os nomes registrados na lista de contatos etc., podem ser falados em vez de "<>" ao lado dos comandos. (→P.309)
Por exemplo: Fale *"Localizar restaurantes nas proximidades"*, *"Ligar José da Silva"* etc.
 - Se um resultado desejado não for exibido ou se nenhuma seleção estiver disponível, execute um dos seguintes para voltar para a tela anterior:
 - Fale *"Voltar"*
 - Selecione *"Voltar"*
 - Pressione o interruptor voltar no volante de direção.
 - Para cancelar o reconhecimento de voz, selecione *"Cancelar"* ou pressione e segure o interruptor falar.

INFORMAÇÃO

- Se o sistema não responder ou a tela de confirmação não desaparecer, pressione o interruptor falar e tente novamente.
- Se um comando de voz não puder ser reconhecido, a orientação por voz dirá "Desculpe?" e a recepção de comando de voz será reiniciada.
- Se um comando de voz não puder ser reconhecido 2 vezes consecutivas, o sistema de orientação por voz dirá "Para reiniciar o reconhecimento de voz, pressione o interruptor falar.". Em seguida, o reconhecimento de voz será suspenso.
- A mensagem de reconhecimento de voz pode ser definida para ligada ou desligada quando "Comandos de Reconhecimento de Voz" for selecionado. Essa configuração também pode ser alterada na tela "Configurações de voz". (→P.62)
- A orientação por voz pode ser cancelada ao configurar as mensagens de voz para desligado. Use essa configuração quando for desejável falar um comando imediatamente após pressionar o interruptor falar e ouvir um sinal.
- O "Visor Lateral" não poderá ser operado durante a orientação por voz.

EXEMPLO DE COMANDO DE VOZ: COMO PESQUISAR UMA ROTA PARA SUA CASA

- 1 Pressione o interruptor falar.
 - 2 Fale *“Ir para casa”* ou selecione *“Ir para casa”*.
 - Uma tela de confirmação será apresentada mostrando os resultados do reconhecimento.
 - 3 Fale *“Sim”* ou selecione *“Sim”*.
 - O sistema começa a buscar uma rota para sua casa.
 - Quando o comando de voz é reconhecido, o mapa da área e o endereço da casa serão exibidos e a orientação da rota para o endereço da casa será iniciada.
- Se um endereço residencial não estiver registrado, a orientação por voz dirá *“Sua casa não está configurada.”*. Tente novamente após configuração o local da casa. (→P.114)

EXEMPLO DE COMANDO DE VOZ: COMO PESQUISAR UM DESTINO POR ENDEREÇO

- 1 Pressione o interruptor falar.
- 2 Fale *“Inserir um endereço”* ou selecione *“Inserir um endereço”*.
 - Os países investigáveis estão limitados de acordo com o idioma de reconhecimento de voz.
 - Algumas áreas não podem ser reconhecidas pelo sistema de reconhecimento de voz.
- 3 Fale o *“<número da casa>”, o “<nome da rua>”* e o *“<nome da cidade>”* em sucessão.
 - Fale o número da casa desejado no lugar de “<>”. É possível falar apenas números. Por exemplo, 1,2,3,4 etc. (Não é possível falar cardinais.) A entrada do número da casa pode ser omitida.
 - Fale o nome completo da rua desejada que pertence ao país configurado no lugar de “<>”. Se apenas o nome da cidade foi falado no passo 3, fale o nome da rua. Se o nome da rua não for exclusivo, selecione o número apropriado na lista de endereços exibida.
 - Fale o nome da cidade desejada ou o nome da cidade e o nome da rua que pertence ao país configurado no lugar de “<>”. Não apenas o nome da cidade, mas o nome da cidade e o nome da rua podem ser falados ao mesmo tempo. Se ambos forem falados ao mesmo tempo e o nome da rua não for exclusivo, selecione o número apropriado na lista de endereços exibida.

4 Fale ou selecione “Enter”.

- Um mapa correspondente ao endereço desejado é exibido. Para definir o ponto exibido como um destino, fale “Enter”.
- Se existirem vários pontos, o próximo ponto poderá ser exibido falando “Próximo”.

INFORMAÇÃO

- As condições de reconhecimento de voz do número da casa são descritas abaixo:
 - Numerais: 10 dígitos ou menos
 - Os cardinais não podem ser reconhecidos.
 - Os numerais são reconhecidos apenas como dígitos simples.

EXEMPLO DE COMANDO DE VOZ: PESQUISAR UMA MÚSICA

- 1 Pressione o interruptor falar.
 - “Reproduzir artista <nome>”, “Reproduzir álbum <nome>”, “Reproduzir música <nome>” e “Reproduzir lista de reprodução <nome>” são exibidos na tela “Atalhos”.
- 2 Fale ou selecione “Reproduzir artista <nome>”, “Reproduzir álbum <nome>”, “Reproduzir música <nome>” ou “Reproduzir lista de reprodução <nome>”.
 - Fale o nome desejado no lugar de “<”.
 - Uma tela de confirmação será apresentada mostrando os resultados do reconhecimento. Se vários itens correspondentes forem encontrados, uma tela de seleção será exibida.
- 3 Fale “Reproduzir” ou selecione “Reproduzir”.
 - O sistema começa a reproduzir música.

INFORMAÇÃO

- Uma memória USB ou um iPod deve estar conectado para permitir a busca da música e a reprodução. (→P.169, 175)
- Quando uma memória USB ou iPod está conectado, os dados de reconhecimento são criados de forma que as músicas possam ser buscadas usando comandos de voz.
- Os dados de reconhecimento são atualizados nas seguintes condições:
 - Quando os dados da memória USB ou do iPod foram alterados.
 - Quando o idioma de reconhecimento de voz foi alterado. (→P.55)
- Enquanto os dados de reconhecimento estão sendo criados ou atualizados, a busca de uma música não pode ser realizada usando um comando de voz.
- Quando “Reproduzir música” está esmaecido na tela “Atalhos”, não é possível pesquisar uma música usando um comando de voz. Nessa situação, reduza a quantidade de dados de música na memória USB ou no iPod e atualize os dados de reconhecimento para permitir a busca por comando de voz.

EXEMPLO DE COMANDO DE VOZ: LIGAR NOME

- 1 Pressione o interruptor falar.
 - “Ligar <nome>” é exibido na tela “Atalhos”.
 - Quando “Ligar <nome>” está esmaecido na tela “Atalhos”, o reconhecimento do comando de voz do contato não pode ser usado. Verifique a conexão Bluetooth[®] e se os contatos foram transferidos para o sistema.
- 2 Fale ou selecione o nome de um contato registrado.
 - Da mesma maneira como é exibido na tela, “Ligar <nome>”, após falar “*Ligar*” fale o nome de um contato. Por exemplo: “*Ligar*”, “*José da Silva*”
 - Nomes curtos ou abreviados na lista de contato podem não ser reconhecidos. Mude os nomes na lista de contatos para nomes completos.
 - Às vezes, uma tela de confirmação do resultado do reconhecimento de voz será apresentada. Após confirmar o resultado, fale “*Discar*”.
 - Quando o sistema reconhece vários nomes na lista de contatos, uma lista de nomes de contatos será exibida na tela. Se o nome desejado não foi exibido na parte superior da tela, fale o número do nome na lista de contatos para selecionar um nome na lista.

- Quando um contato tem vários números de telefone registrados na lista de contatos, uma lista de contatos será exibida. Se o número de telefone desejado não for exibido na parte superior da tela, para selecionar um número de telefone na lista.
- 3 Fale ou selecione **“Discar”** para ligar para o número do telefone.

EXEMPLO DE COMANDO DE VOZ: DISCAR NÚMERO

- 1 Pressione o interruptor falar.
- “Discar <número>” é exibido na tela “Atalhos”.
 - Quando “Discar <número>” está esmaecido na tela “Atalhos”, o reconhecimento de voz do número do telefone não pode ser usado. Verifique a conexão do telefone Bluetooth®.
- 2 Fale o número do telefone.
- Da mesma maneira que é exibido na tela, “Discar <número>”, após falar **“Discar”** fale o número do telefone.
 - Fale o número do telefone um dígito de cada vez.
Por exemplo, se o número do telefone é 2345678:
Fale **“dois três quatro cinco seis sete oito”**
 - Como o sistema não reconhece números adicionais, fale o número completo sem interrupção.
 - Quando o sistema reconhece vários números de telefone, uma lista de contatos ao número de telefone será exibida na tela. Se o número de telefone desejado não for exibido na parte superior da tela para selecionar um número de telefone na lista.
- 3 Fale ou selecione **“Discar”** para ligar para o número do telefone.

2. LISTA DE COMANDOS

Os comandos de voz que podem ser reconhecidos e as ações destes são mostrados abaixo.

- Os comandos de uso frequente estão listados nas tabelas a seguir.
- Para dispositivos que não estão instalados no veículo, os comandos de voz relacionados não serão exibidos na tela “Atalhos”. Além disso, de acordo com as condições, outros comandos podem não ser exibidos na tela de “Atalhos”.
- As funções disponíveis podem variar de acordo com o sistema instalado.
- Os comandos que têm um “O” na coluna de menu atalhos podem ser reconhecidos na tela de “Atalhos”.

▶ Básico

Comando	Ação
“Ajuda”	Solicita orientação por voz para oferecer exemplos de comandos e métodos de operação
“Voltar”	Volta para a tela anterior

▶ Navi

Comando	Ação	Menu Atalhos
“Localizar <categoria de POI> nas proximidades”	Exibe uma lista de <categorias de POI* > perto da posição atual	○
“Inserir um endereço”	Permite definir um destino falando o endereço	○
“Ir para casa”	Exibe a rota para a casa	○

*: Por exemplo; “Restaurante”, “Hospital” etc.

▶ Telefone

Comando	Ação	Menu Atalhos
"Ligar <nome> <tipo de número>"	Faz uma chamada para o tipo de telefone falado do contato na lista de contatos	○
"Discar <número>"	Faz uma chamada para o número do telefone falado	○

▶ Áudio

Comando	Ação	Menu Atalhos
"Reproduzir artista <nome>"	Reproduz músicas do artista selecionado	○
"Reproduzir álbum <nome>"	Reproduz músicas do álbum selecionado	○
"Reproduzir música <nome>"	Reproduz uma música selecionada	○
"Reproduzir lista de reprodução <nome>"	Reproduz músicas da lista de reprodução selecionada	○

SISTEMA LEXUS DE ASSISTÊNCIA A ESTACIONAMENTO

- | | | |
|----------|---|--|
| 1 | MONITOR DO SISTEMA LEXUS DE ASSISTÊNCIA A ESTACIONAMENTO | |
|----------|---|--|
1. **MONITOR DO SISTEMA LEXUS DE ASSISTÊNCIA A ESTACIONAMENTO** 312
 - PRECAUÇÕES AO DIRIGIR..... 312
 - EXIBIÇÃO NA TELA 314
 - COMO USAR O SISTEMA PARA ESTACIONAMENTO PERPENDICULAR 315
 - COMO USAR O SISTEMA AO ESTACIONAR EM PARALELO..... 316
 - MUDANÇA PARA TELA DO MODO DE ESTACIONAMENTO 317
 2. **ESTACIONAMENTO PERPENDICULAR (MODO DE EXIBIÇÃO DA LINHA DE CURSO ESTIMADO)** 318
 - DESCRIÇÃO DA TELA 318
 - ESTACIONAMENTO 319
 3. **ESTACIONAMENTO PERPENDICULAR (MODO DE EXIBIÇÃO DA LINHA-GUIA DE ASSISTÊNCIA A ESTACIONAMENTO)** 320
 - DESCRIÇÃO DA TELA 320
 - ESTACIONAMENTO 321
 4. **ESTACIONAMENTO PARALELO** ...322
 - PROCEDIMENTO DE MOVIMENTAÇÃO DO VEÍCULO 322
 - ESTACIONAMENTO 323
 - MODO ESTREITO 328
 5. **PRECAUÇÕES DO MONITOR DO SISTEMA LEXUS DE ASSISTÊNCIA A ESTACIONAMENTO** 330
 - ÁREA EXIBIDA NA TELA 330
 - CÂMERA..... 331
 - DIFERENÇAS ENTRE A TELA E A ESTRADA REAL.....332
 - AO SE APROXIMAR DE OBJETOS TRIDIMENSIONAIS..... 334
 6. **INFORMAÇÕES IMPORTANTES**..336
 - SE VOCÊ NOTAR ALGUNS DOS SINTOMAS..... 336
- | | | |
|----------|--|--|
| 2 | SENSOR DO SISTEMA LEXUS DE ASSISTÊNCIA A ESTACIONAMENTO | |
|----------|--|--|
1. **SENSOR DO SISTEMA LEXUS DE ASSISTÊNCIA A ESTACIONAMENTO** 338
 - TIPOS DE SENSORES..... 338
 - INTERRUPTOR DO SENSOR DO SISTEMA LEXUS DE ASSISTÊNCIA A ESTACIONAMENTO 338
 - VISOR..... 339
 - EXIBIÇÃO DA DISTÂNCIA E ALARME..... 346
 - FAIXA DE DETECÇÃO DOS SENSORES.... 342
 - INFORMAÇÕES DE DETECÇÃO DO SENSOR 342
 - ADVERTÊNCIA DE FALHA DO SENSOR DO SISTEMA LEXUS DE ASSISTÊNCIA A ESTACIONAMENTO 344
 2. **CONFIGURAÇÃO DO SISTEMA LEXUS DE ASSISTÊNCIA A ESTACIONAMENTO** 346
 - COMO CONFIGURAR O VOLUME DO ALERTA 346
 - COMO CONFIGURAR O VISOR DO SONAR DE ESTACIONAMENTO 346
 - DEFINIR UMA EXIBIÇÃO E UM TOM DE INDICAÇÃO..... 347

1. MONITOR DO SISTEMA LEXUS DE ASSISTÊNCIA A ESTACIONAMENTO

○ O monitor do sistema de assistência a estacionamento auxilia o motorista, exibindo uma imagem da vista atrás do veículo enquanto dá marcha à ré, por exemplo durante o estacionamento.

○ O monitor do sistema de assistência a estacionamento ajuda nas duas operações de marcha à ré seguintes:

- (1) Estacionamento perpendicular (estacionamento em uma garagem etc.)
- (2) Estacionamento paralelo (estacionamento em um lado da via etc.)

INFORMAÇÃO

- As ilustrações da tela utilizadas neste texto são apenas exemplos, e podem diferir da imagem real exibida na tela.

PRECAUÇÕES AO DIRIGIR

○ O monitor do sistema de assistência a estacionamento é um dispositivo suplementar para auxiliar o motorista ao dar marcha à ré. Ao dar ré, certifique-se de verificar diretamente e com os espelhos retrovisores ao redor de todo o veículo antes de prosseguir. Se isso não for feito, você pode bater em outro veículo e possivelmente causar um acidente.

Preste atenção às precauções a seguir quando usar o monitor do sistema de assistência a estacionamento.

! CUIDADO

- Nunca dependa totalmente do monitor do sistema de assistência a estacionamento ao dar marcha à ré. A imagem e a posição das linhas-guias exibidas na tela podem ser diferentes do estado real. Tenha cuidado da mesma forma que teria ao dar ré em qualquer outro veículo.
- Certifique-se de dar ré devagar, pressionando o pedal do freio para controlar a velocidade do veículo.
- Se parecer que você vai atingir veículos, obstáculos, pessoas ou subir na mureta, pressione o pedal do freio para parar o veículo, em seguida desative o sistema de assistência, selecionando  na tela para cancelar o sistema.

 CUIDADO

- As instruções dadas são apenas diretrizes. Quando e quanto virar o volante de direção irá variar de acordo com as condições de trânsito, condições de estrada, condição do veículo, etc. ao estacionar. É necessário estar completamente ciente disso antes de utilizar o sistema de assistência ao estacionamento.
- Ao estacionar, verifique se o espaço de estacionamento irá acomodar seu veículo antes de manobrá-lo.
- Não use o sistema de monitoramento de assistência ao estacionamento nos seguintes casos:
 - Quando a porta traseira não está totalmente fechada
 - Em estradas que não sejam planas ou retas, como curvas ou aclives.
- Em baixas temperaturas, por exemplo, a tela pode ficar escurecida ou a imagem pode ficar esmaecida. A imagem pode ser distorcida enquanto o veículo se move, ou pode não ser exibida na tela. Certifique-se de verificar diretamente e com os espelhos retrovisores ao redor de todo o veículo antes de prosseguir.
- A câmera usa uma lente especial. A distância entre objetos e pedestres que aparecem na imagem exibida na tela será diferente da distância real. (→P.332)

EXIBIÇÃO NA TELA

A tela de monitoramento do assistente de estacionamento será exibida se a alavanca de mudanças for colocada na posição “R” enquanto o interruptor <energia> do motor está no modo **IGNIÇÃO LIGADA <LIGADO>**.

- O monitor do sistema de assistência a estacionamento exibe o último modo de estacionamento usado primeiro.

▶ Estacionamento perpendicular

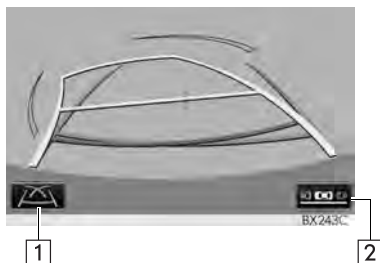

▶ Estacionamento paralelo

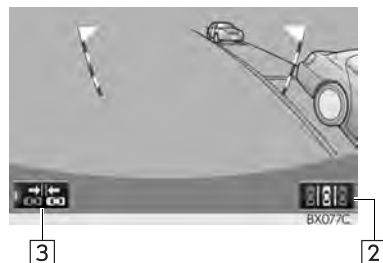

Nº	Visor	Função
1	Botão da tela de mudança do modo de exibição	Muda o modo de exibição.
2	Botão da tela de mudança do modo de estacionamento	Muda o modo de estacionamento (entre as telas do assistente de estacionamento perpendicular e estacionamento paralelo)
3	Botão ligar-desligar a tela de modo estreito	Liga e desliga a tela de modo estreito. (→P.317)

COMO CANCELAR O MONITOR DO SISTEMA LEXUS DE ASSISTÊNCIA A ESTACIONAMENTO

O monitor do sistema de assistência a estacionamento é cancelado quando a alavanca de mudança é colocada em qualquer posição exceto a posição “R”.

- Quando a alavanca de mudança é colocada na posição “R” e qualquer botão de modo (como “MENU”) for pressionado
 - ➔ O monitor do sistema de assistência a estacionamento é cancelado e a tela muda para o modo do botão que foi pressionado.

COMO USAR O SISTEMA PARA ESTACIONAMENTO PERPENDICULAR

Use qualquer um dos modos ao estacionar na perpendicular (por exemplo, ao estacionar em uma garagem).



- Modo de exibição da linha do curso estimado (→P.318)

Linhas de curso estimado são exibidas, e se movem de acordo com a operação do volante de direção.



- Modo de exibição da linha-guia do assistente de estacionamento (→P.320)

Os pontos de retorno do volante de direção (linhas-guia do assistente de estacionamento) são exibidas.



- Modo de exibição da linha-guia de distância

Somente as linhas-guia de distância são exibidas.



COMO MUDAR O MODO DE EXIBIÇÃO

- 1 Selecione o botão da tela de mudança do modo de exibição.

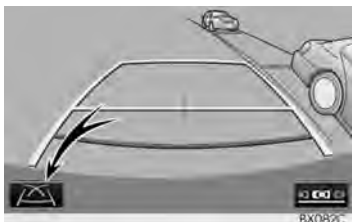

- Com o modo selecionado, a tela de assistência ao estacionamento perpendicular muda da seguinte maneira:

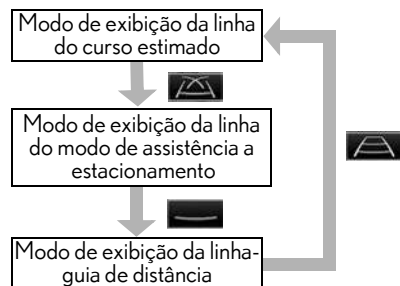

COMO USAR O SISTEMA AO ESTACIONAR EM PARALELO

A exibição na tela e sinais sonoros fornecem uma estimativa do ponto em que você deve girar o volante de direção ao estacionar em paralelo. Se a posição em que o veículo será estacionado for mais estreita do que o normal, pode-se usar o modo estreito.

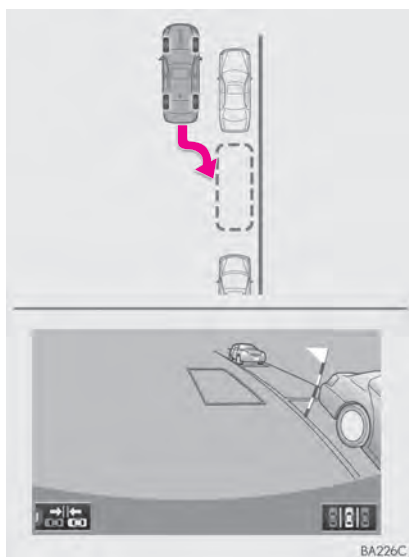

MUDANÇA PARA O MODO ESTREITO

- 1 Selecione o botão ligar-desligar a tela do modo estreito no assistente de estacionamento paralelo.



- Com o modo selecionado, o modo muda da seguinte maneira:

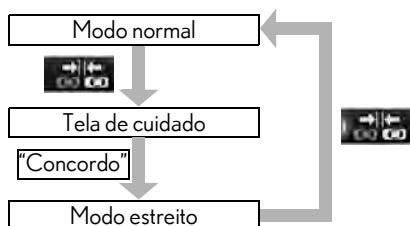

MUDANÇA PARA A TELA DE MODO DE ESTACIONAMENTO

- 1 Selecione o botão de tela de mudança de modo de estacionamento.

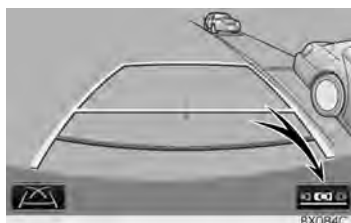

- Com o modo selecionado, a tela de assistência ao estacionamento perpendicular e paralelo muda da seguinte maneira:

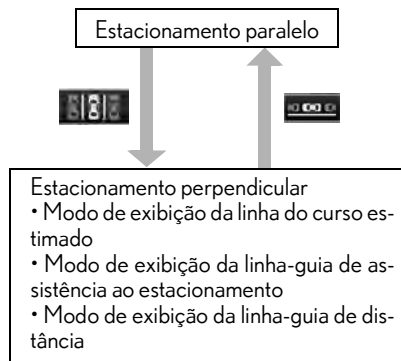

2. ESTACIONAMENTO PERPENDICULAR (MODO DE EXIBIÇÃO DA LINHA DO CURSO ESTIMADO)

DESCRIÇÃO DA TELA

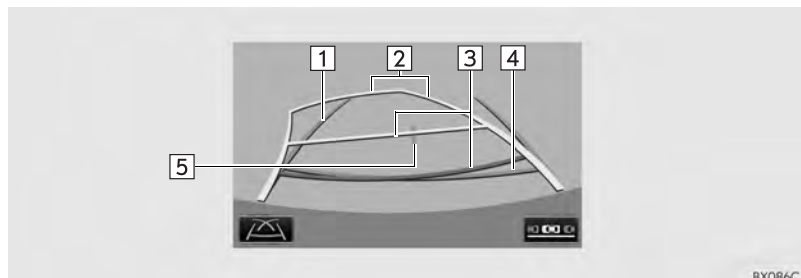

Nº	Visor	Função
1	Linhas-guia de largura do veículo	Exibe um caminho guia quando o veículo está dando ré em linha reta. <ul style="list-style-type: none"> • A largura exibida na tela é maior que a largura real do veículo. • Essas linhas-guia alinham-se com as linhas do curso estimado quando o veículo está se movimentando em linha reta.
2	Linha do curso estimado	Mostra um curso estimado quando se gira o volante de direção.
3	Linhas-guia de distância	Mostra a distância atrás do veículo ao girar o volante de direção. <ul style="list-style-type: none"> • As linhas-guia se movem em conjunto com as linhas do curso estimado. • As linhas-guia mostram pontos que estão aproximadamente 0,5 m (vermelho) e aproximadamente 1 m (amarelo) do centro da borda do para-choque.
4	Linha-guia de distância	Exibe a distância atrás do veículo. <ul style="list-style-type: none"> • Exibe um ponto aproximadamente 0,5 m (azul) a partir extremidade do para-choque.
5	Linha-guia de central do veículo	Esta linha indica o centro estimado do veículo em relação ao solo.

! CUIDADO

- Se o volante de direção estiver em linha reta e as linhas-guia de largura do veículo e as linhas-guia do curso estimado não estiverem alinhadas, providencie a inspeção do veículo na Concessionária Autorizada Lexus.

ESTACIONAMENTO

Ao estacionar em um espaço que esteja na direção inversa ao espaço descrito no procedimento abaixo, as direções de manobra serão invertidas.

- 1 Mude a alavanca de mudança para a posição "R".
- 2 Gire o volante de direção de modo que as linhas do curso estimado estejam dentro do espaço de estacionamento e, dê marcha ré lentamente.

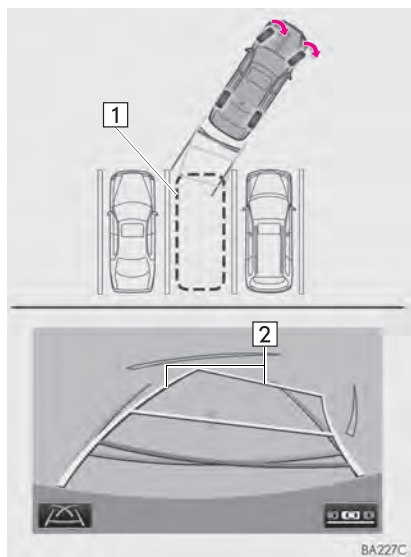

- ▶ 1 Espaço de estacionamento
- ▶ 2 Linha do curso estimado

- 3 Quando a posição traseira do veículo foi inserida no espaço de estacionamento, gire o volante de direção de forma que as linhas-guia de largura do veículo estejam dentro das linhas de divisão esquerda e direita do espaço de estacionamento.

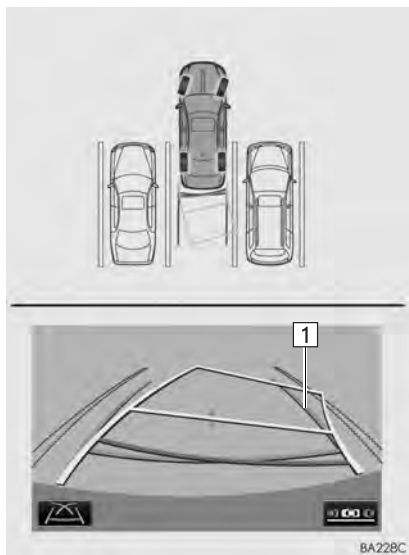

- ▶ 1 Linha-guia de largura do veículo
- 4 Depois que as linhas-guia de largura do veículo e as linhas do espaço de estacionamento estiverem paralelas, endireite o volante de direção e dê marcha à ré lentamente até que o veículo tenha entrado completamente no espaço de estacionamento.
 - 5 Pare o veículo em um local adequado e termine de estacionar.

3. ESTACIONAMENTO PERPENDICULAR (MODO DE EXIBIÇÃO DA LINHA-GUIA DE ASSISTÊNCIA A ESTACIONAMENTO)

DESCRIÇÃO DA TELA

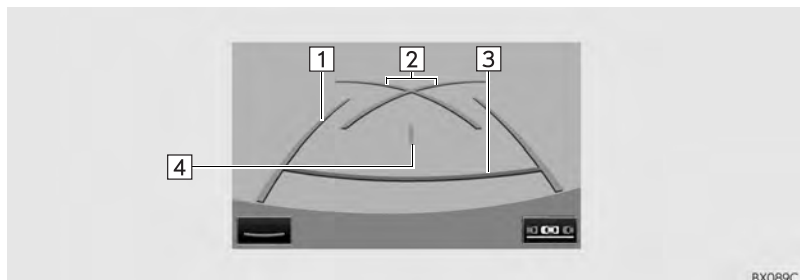

Nº	Visor	Função
1	Linha-guia de largura do veículo	Exibe um caminho guia quando o veículo está dando ré em linha reta. <ul style="list-style-type: none"> A largura exibida na tela é maior que a largura real do veículo.
2	Linhas-guia de assistência ao estacionamento	Mostra o percurso da menor curva possível atrás do veículo. <ul style="list-style-type: none"> Mostra a posição aproximada do volante de direção ao estacionar.
3	Linha-guia de distância	Exibe a distância atrás do veículo. <ul style="list-style-type: none"> Exibe pontos a aproximadamente 0,5 m (vermelho) da borda do para-choque.
4	Linha-guia de central do veículo	Esta linha indica o centro estimado do veículo em relação ao solo.

ESTACIONAMENTO

Ao estacionar em um espaço que esteja na direção inversa ao espaço descrito no procedimento abaixo, as direções de manobra serão invertidas.

- 1 Mude a alavanca de mudança para a posição "R".
- 2 Dê marcha à ré até que a linha-guia de assistência ao estacionamento encontre a borda da linha de divisão do lado esquerdo do espaço de estacionamento.
- 3 Gire o volante de direção totalmente para a direita e dê marcha à ré lentamente.
- 4 Depois que o veículo estiver paralelo com o espaço de estacionamento, endireite o volante de direção e dê marcha à ré lentamente até que o veículo tenha entrado completamente no espaço de estacionamento.
- 5 Pare o veículo em um local adequado e termine de estacionar.

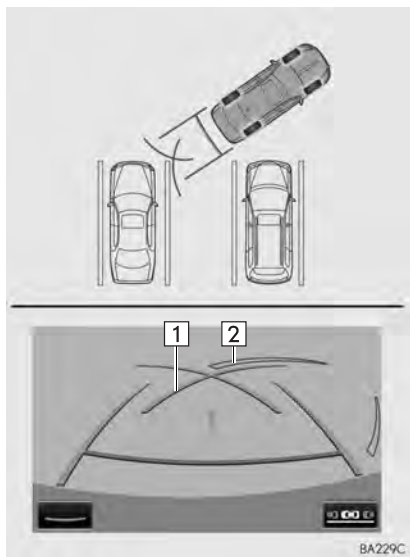

- ▶ 1 Linha-guia de assistência ao estacionamento
- ▶ 2 Linha de divisão do espaço de estacionamento

4. ESTACIONAMENTO PARALELO

PROCEDIMENTO DE MOVIMENTAÇÃO DO VEÍCULO

<Detalhes operacionais>

Mantendo-se em paralelo com a via, pare o veículo deixando uma folga de aproximadamente 1 m entre seu veículo e o veículo estacionado. [ESTACIONAMENTO]: ETAPA 1

Dê marcha à ré até que a coluna vertical preta e amarela apenas sobreponha a extremidade traseira do veículo estacionado. Em seguida, pare o veículo. [ESTACIONAMENTO]: ETAPA 4

Deixando o veículo parado, mova o volante de direção até que o contorno azul encontre o espaço de estacionamento desejado e dê marcha à ré mantendo o volante de direção nessa posição. [ESTACIONAMENTO]: ETAPA 5

Uma linha azul curva é exibida. Mantenha o volante de direção na mesma posição e dê marcha à ré até que a linha azul curva encontre o canto direito do espaço de estacionamento. [ESTACIONAMENTO]: ETAPA 7

Quando encontrar o canto direito do espaço de estacionamento, gire o volante de direção no sentido oposto o máximo possível. [ESTACIONAMENTO]: ETAPA 8

Mantendo o volante de direção nessa posição, verifique visualmente os arredores usando os espelhos e dê marcha à ré usando as linhas-guia de distância etc., como uma referência. [ESTACIONAMENTO]: ETAPA 9

Quando o veículo estiver aproximadamente no local de estacionamento desejado, o assistente de estacionamento em paralelo é concluído. [ESTACIONAMENTO]: ETAPA 10

<Movimentação do veículo>

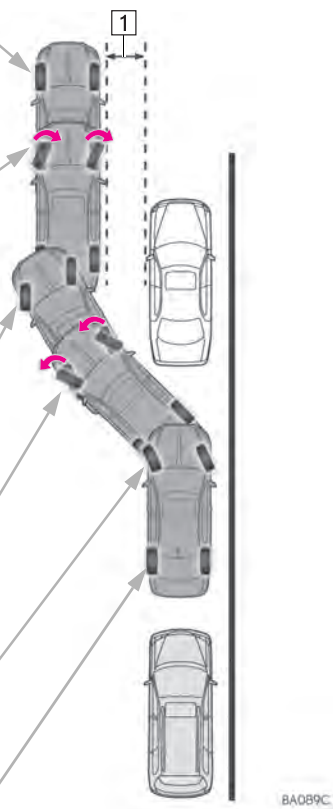

▶ 1 Aproximadamente 1 m

BA089C

! CUIDADO

- Não use o sistema se o visor estiver incorreto devido a um desnível da estrada (curva/acidentada) ou uma estrada não em linha reta.
- Certifique-se de operar o volante de direção somente quando o veículo estiver parado.

ESTACIONAMENTO

O exemplo a seguir descreve o procedimento para entrar em um espaço de estacionamento à direita. Para entrar em um espaço de estacionamento à esquerda, substitua a esquerda pela direita e vice versa em todos os passos.

- 1 Pare o veículo na posição conforme descrito abaixo e endireite o volante de direção.
 - Uma posição em que você esteja paralelo à estrada (ou o lado da estrada) e em que haja um espaço de aproximadamente 1 m entre seu veículo e o veículo estacionado
 - Uma posição em que você está metade do comprimento de um veículo à frente do veículo estacionado

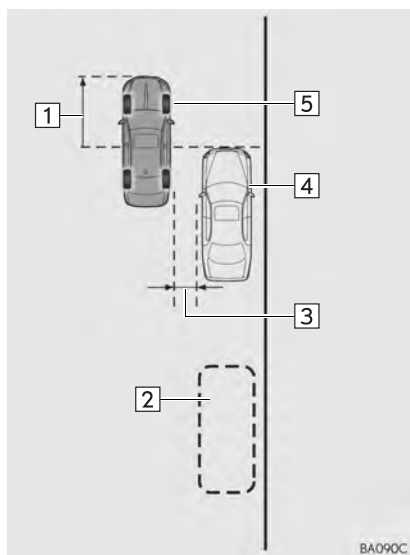

- ▶ 1 Aproximadamente metade do comprimento de um veículo
- 2 Espaço de estacionamento desejado
- 3 Aproximadamente 1 m
- 4 Veículo estacionado
- 5 Seu veículo

2 Mude a alavanca de mudança para a posição "R".

3 Certifique-se de que o monitor exibe a parte atrás dos pneus traseiros do veículo estacionado e selecione .

● Se a área não for exibida, mova o veículo para frente.

4 Com o volante de direção em linha reta, dê marcha à ré lentamente até a posição em que a coluna vertical preta e amarela apenas sobreponha a extremidade traseira do veículo estacionado. Em seguida, pare o veículo.

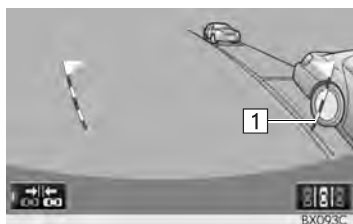

- ▶ 1 Coluna vertical preta e amarela
- ▶ 2 Dê marcha à ré no veículo até este ponto

5 Gire o volante de direção com o veículo parado até que o contorno azul encontre o espaço de estacionamento desejado.

● Se a linha estendida do contorno azul for exibida, o assistente de estacionamento paralelo está operacional.

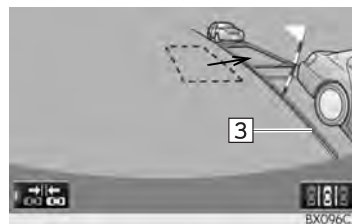
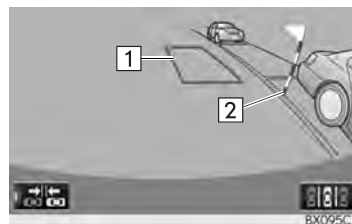

- ▶ 1 Contorno azul
- ▶ 2 Coluna vertical preta e amarela
- ▶ 3 Linha estendida



- ▶ 1 Gire o volante de direção para a direita
- ▶ 2 Coluna vertical preta e amarela
- ▶ 3 Contorno azul

⚠ NOTA

- Certifique-se de confirmar que não há obstáculos dentro do contorno azul. Se existirem obstáculos dentro do contorno azul, não use o assistente de estacionamento paralelo.
- Quando posicionar o contorno azul sobre o espaço de estacionamento, certifique-se de posicioná-lo de forma que a linha azul estendida não possa cruzar o pneu do veículo estacionado na frente do espaço vazio.
- Se a linha estendida do contorno azul estiver cruzando o veículo estacionado, seu veículo pode estar perto demais. Confirme que há uma folga de aproximadamente 1 m entre seu veículo e o veículo estacionado.

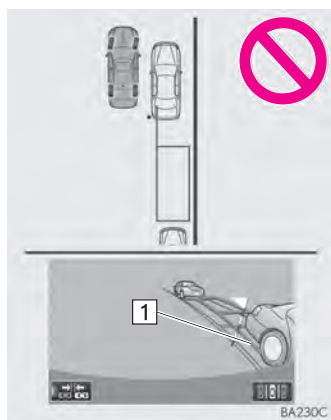

- ▶ 1 Linha estendida sobrepondo a roda

- 6 Mantenha o volante de direção na posição atual e dê marcha à ré.
- O assistente de estacionamento paralelo será cancelado se o volante de direção for movido quando estiver dando marcha à ré. Mude a alavanca de mudança fora da posição "R" e reinicie a partir do procedimento 1.

**NOTA**

- Ao dar marcha à ré, tenha cuidado para não atingir qualquer obstáculo com seu veículo. Dê marcha à ré no veículo lentamente.

- 7 Uma linha azul curva aparecerá na tela. Mantenha o volante de direção na posição atual e dê marcha à ré lentamente. Pare quando a linha azul curva encontrar o canto do espaço de estacionamento desejado.

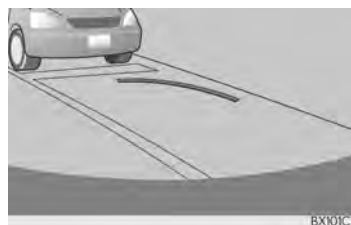
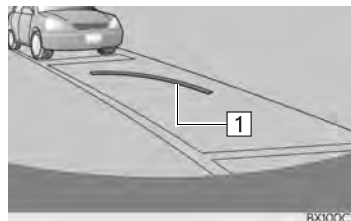

- **1** Linha azul curva

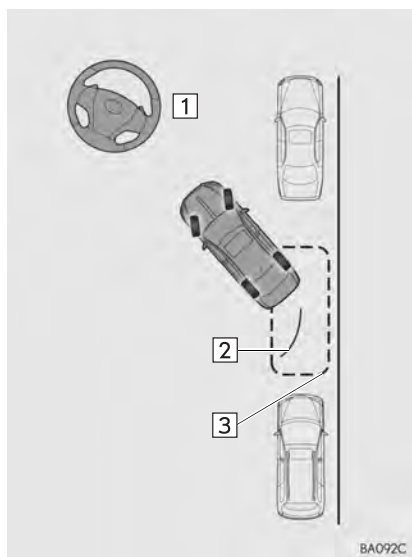

- ▶ **1** Dê marcha à ré mantendo o volante de direção na posição atual
 - 2** Linha azul curva
 - 3** A linha azul curva encontra o canto neste ponto
- Se você der ré muito lentamente, você poderá perder a sincronização com o assistente de estacionamento paralelo.
- 8** Deixe o veículo parado, gire o volante de direção completamente para a esquerda.
- Certifique-se de girar o volante de direção somente quando o veículo estiver parado.

- 9** Quando a tela mudar, mantenha o volante de direção na posição atual e dê marcha à ré.

NOTA

- Ao dar marcha à ré, tenha cuidado para não atingir qualquer obstáculo com seu veículo. Dê marcha à ré no veículo lentamente.

- 10** Quando o veículo estiver paralelo com a via ou a guia, endireite o volante de direção.

Verifique os arredores visualmente e com os espelhos, em seguida, dê marcha à ré usando as linhas-guia de distância como uma referência e pare.

- Quando o veículo estiver aproximadamente no local de estacionamento desejado, o assistente de estacionamento paralelo é concluído.

INFORMAÇÃO

- É possível que a orientação ao estacionamento paralelo não seja dada ao dar marcha à ré em uma velocidade muito lenta.
- Se o porta-malas for aberto, o assistente de estacionamento paralelo será descontinuado na metade da operação.

PARA CANCELAR O ASSISTENTE DE ESTACIONAMENTO

1 Selecione .

SE A MENSAGEM “Volante de direção girado longe demais. Por favor, retorne.” FOR EXIBIDA

- O volante de direção esterçado demais, e o sistema não pode funcionar. Retorne o volante de direção à posição original.
- Se a mensagem for exibida antes que o contorno seja posicionado sobre o espaço de estacionamento desejado, é provável que o veículo esteja longe demais da guia. Confirme que há uma folga de aproximadamente 1 m entre seu veículo e o veículo estacionado.

MODOS ESTREITO

Se a posição em que o veículo será estacionado for mais estreita do que o normal, pode-se usar o modo estreito.

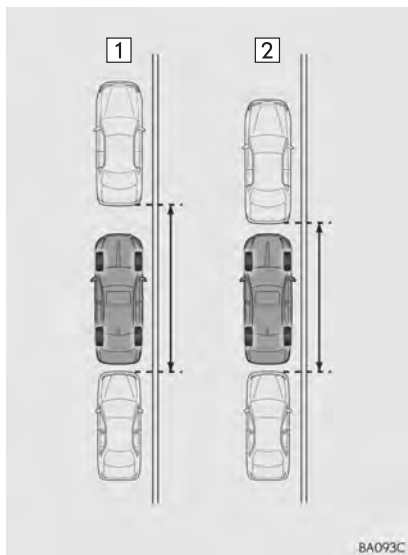



- ▶ **1** Modo normal
- ▶ **2** Modo estreito

- Se o interruptor <energia> do motor for desligado quando o monitor do sistema de assistência a estacionamento for cancelado com o modo estreito, a tela de cuidado será exibida primeiro a próxima vez que o assistência de estacionamento paralelo for selecionado.

COMO ACIONAR O MODO ESTREITO

- 1 Selecione  enquanto está no modo de assistência ao estacionamento paralelo.



- 2 Confirme a advertência na tela de cuidado. Se você concordar, selecione **"Concordo"**. Para cancelar o modo estreito, selecione .
- 3 Quando o sistema for alternado para o modo estreito, o indicador em  se acenderá.



- Selecione  novamente para alternar o sistema para o modo normal.

5. PRECAUÇÕES DO MONITOR DO SISTEMA LEXUS DE ASSISTÊNCIA A ESTACIONAMENTO

ÁREA EXIBIDA NA TELA

O monitor do sistema de assistência a estacionamento exibe uma imagem da vista do para-choque da área atrás do veículo.

Área exibida

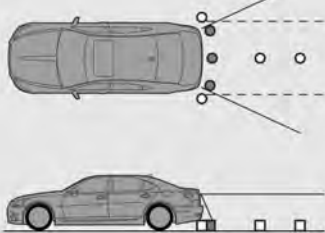

Tela



- O procedimento de ajusta da imagem da tela do monitor do sistema de assistência a estacionamento é o mesmo que o procedimento de ajuste da tela. (→P.36)

INFORMAÇÃO

- A área exibida na tela pode variar conforme as condições de orientação do veículo.
- Objetos próximos à quina do para-choque ou sob ele não podem ser exibidos.
- A câmera usa uma lente especial. A distância da imagem que aparece na tela, é diferente da distância real.
- Itens que estiverem acima da câmera podem não ser exibidos no visor do sistema multimídia.

CÂMERA

A câmera para o monitor do sistema de assistência a estacionamento fica localizada como mostrado na ilustração.

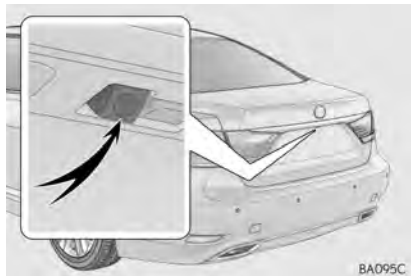

COMO USAR A CÂMERA

Se houver material estranho (como gotas d'água, neve, lama, etc.) aderidos na câmera, a imagem não será exibida claramente. Neste caso, lave com uma grande quantidade de água e limpe a lente da câmera com um pedaço de tecido macio e úmido.

⚠️ NOTA

- O monitor do sistema de assistência a estacionamento pode não funcionar adequadamente nos casos a seguir.
 - Se a traseira do veículo sofrer uma colisão, a posição da câmera e o ângulo de instalação podem ser alterados.
 - A câmera é à prova d'água. Não separe, desmonte ou modifique-a. Isto poderá resultar em funcionamento incorreto.
 - Ao limpar a lente da câmera, lave com uma grande quantidade de água e seque com um tecido macio e seco. Esfregar as lentes da câmera com força pode arranhar e inviabilizar a transmissão de imagens claras para o monitor.
 - Não permita a aderência de solventes orgânicos, cera automotiva, limpavidros ou cristalização de pintura automotiva na lente da câmera. Caso isto ocorra, limpe-a o mais rapidamente possível.
 - Se a temperatura mudar rapidamente, como exemplo lavar o veículo com água quente durante um clima frio, o sistema pode não operar normalmente.
 - Ao lavar o veículo, não aplique jatos intensos de água na câmera ou suas áreas próximas. A negligência poderá resultar em impropriedade na câmera.
- Não exponha a câmera a impactos fortes, pois isso pode causar uma impropriedade. Se isso ocorrer, leve o veículo a uma Concessionária Autorizada Lexus para ser inspecionado o quanto antes.

DIFERENÇAS ENTRE A TELA E A ESTRADA REAL

- As linhas-guia de distância e as linhas-guia de largura do veículo podem não estar realmente paralelas as linhas divisórias da vaga, mesmo quando elas parecem estar. Verifique visualmente.
- As distâncias entre as linhas-guia de largura do veículo e as linhas divisórias direita e esquerda da vaga podem não ser iguais, mesmo quando parecem ser. Verifique visualmente.
- As linhas-guia de distância servem como orientação de distância para superfícies planas. Em qualquer uma das situações a seguir, há uma margem de erro entre as linhas-guia na tela e a distância/curso real na estrada.

QUANDO O SOLO ATRÁS DO VEÍCULO POSSUI INCLINAÇÃO ACENTUADA

As linhas-guia de distância irão parecer estar mais próximas do veículo do que a distância real. Por conta disso, os objetos parecerão estar mais longe do que realmente estão. Da mesma forma, haverá uma margem de erro entre as linhas-guia e a distância/o curso real na estrada.

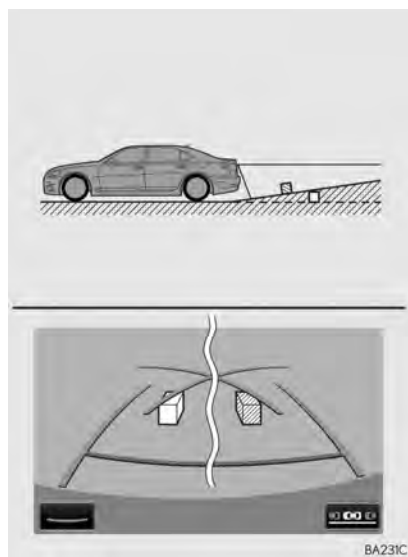

QUANDO O SOLO ATRÁS DO VEÍCULO POSSUI DECLIVES ACENTUADOS

As linhas-guia de distância irão parecer estar mais distantes do veículo do que a distância real. Por conta disso, os objetos parecerão estar mais próximos do que realmente estão. Da mesma forma, haverá uma margem de erro entre as linhas-guia e a distância/curso real na estrada.

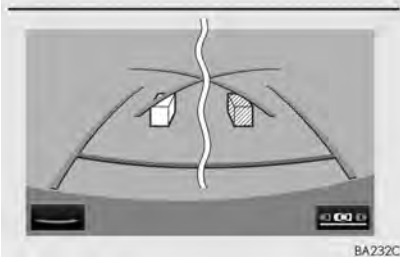
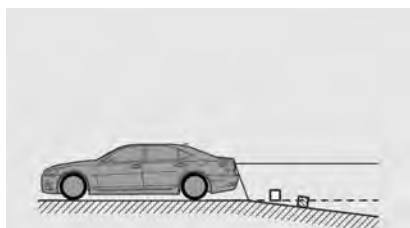

QUANDO QUALQUER PARTE DO VEÍCULO É REBAIXADA

Quando qualquer parte do veículo for rebaixada devido ao número de passageiros ou a distribuição da carga, há uma margem de erro entre as linhas-guia na tela e a distância/curso real na estrada.

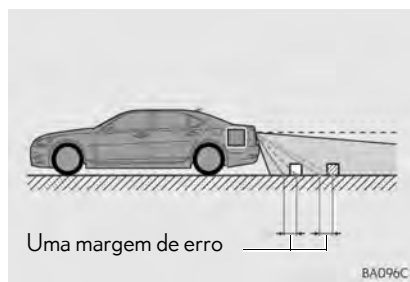

AO SE APROXIMAR DE OBJETOS TRIDIMENSIONAIS

As linhas de curso estimado consideram objetos com superfície plana (como a estrada). Não é possível determinar a posição de objetos tridimensionais (como veículos) usando as linhas de curso estimado e as linhas-guia de distância. Ao se aproximar de um objeto tridimensional que se estenda para fora (como a plataforma de um caminhão), tenha cuidado com o seguinte.

LINHAS DE CURSO ESTIMADO

Inspeção visualmente os arredores e a área atrás do veículo. No caso mostrado abaixo, o caminhão parece estar fora das linhas do curso estimado e não parece que o veículo atingirá o caminhão. No entanto, na realidade, a carroceria traseira do caminhão cruza as linhas do curso estimado. Na realidade, se você der marcha à ré orientado pelas linhas do curso estimado, o veículo poderá atingir o caminhão.

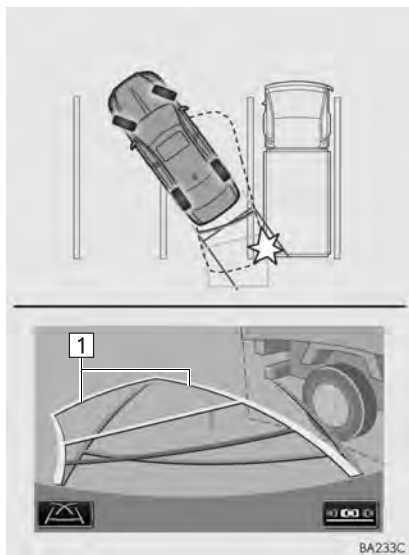

► **1** Linhas do curso estimado

LINHAS-GUIA DE DISTÂNCIA

Inspecione visualmente os arredores e a área atrás do veículo. Na tela, parece que o caminhão está estacionado no ponto B. No entanto, se você der ré para o ponto A, você irá bater no caminhão. Na tela, aparece que A é o ponto mais próximo e o C é o ponto mais distante. No entanto, na realidade, a distância entre A e C é a mesma, e B é mais distante do que A e C.

Posições de A, B e C

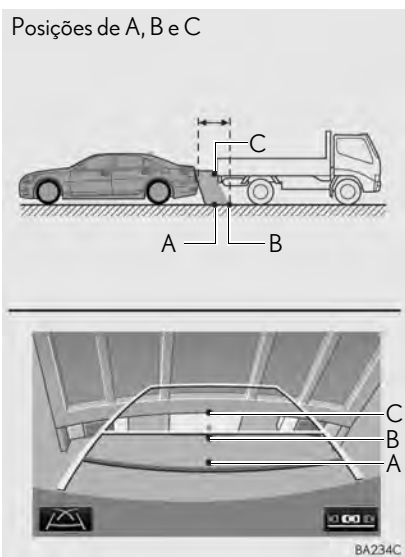

6. INFORMAÇÕES IMPORTANTES

SE VOCÊ NOTAR ALGUNS DOS SINTOMAS

Se você notar qualquer um dos seguintes sintomas, consulte a causa provável e a solução, após verifique novamente.

Se o sintoma não for resolvido, leve o veículo à Concessionária Autorizada Lexus para ser inspecionado.

Sintoma	Causa provável	Solução
A imagem é difícil de se ver	<ul style="list-style-type: none"> • O veículo está em uma área escura • A temperatura ao redor da lente é extremamente alta ou baixa. • A temperatura externa é baixa • Há gotas d'água na câmera • Está chovendo ou úmido • Há adesão de objeto estranho (lama etc.) à câmera • Luz do sol ou faróis estão refletindo diretamente na câmera • O veículo está sob luzes fluorescentes, luzes de sódio, luzes de mercúrio etc. 	<p>Dê ré enquanto verifica visualmente os arredores do veículo. (Use o monitor novamente assim que as condições melhorarem.)</p> <p>O procedimento de ajuste da qualidade da imagem do monitor do sistema de assistência a estacionamento é o mesmo que o procedimento de ajuste da tela. (→P.36)</p>
A imagem está borrada	Há pó ou material estranho (como gotas d'água, neve, lama, etc.) na câmera.	Lave com uma grande quantidade de água e limpe a lente da câmera com um pedaço de tecido macio e úmido.
A imagem está fora de alinhamento	A câmera ou área ao redor recebeu forte impacto.	Providencie a inspeção do veículo pela Concessionária Autorizada Lexus.
As linhas-guia estão fora demais do alinhamento	<p>A posição da câmera está fora de alinhamento.</p> <ul style="list-style-type: none"> • O veículo está inclinado. (Há uma carga pesada no veículo, a pressão dos pneus está baixa devido a um pneu furado etc.) • O veículo está em um terreno inclinado. 	<p>Se o veículo estiver dentro de uma das situações, isto é sinal de que não há nenhuma impropriedade.</p> <p>Dê ré enquanto verifica visualmente os arredores do veículo.</p>

Sintoma	Causa provável	Solução
As linhas do curso estimado movem-se uniformemente, embora o volante de direção esteja em linha reta	Há uma falha nos sinais emitidos pelo sensor de direção.	Providencie a inspeção do veículo pela Concessionária Autorizada Lexus.
As linhas-guia não são exibidas	O porta-malas está aberto.	Feche o porta-malas. Se isso não resolver o sintoma, providencie a inspeção do veículo na Concessionária Autorizada Lexus.
<p>“Sistema inicializando.” é exibido</p> 	<ul style="list-style-type: none"> • A bateria de 12 V foi reinstalada. • O volante de direção foi movido enquanto a bateria de 12 V estava sendo reinstalada. • A energia da bateria de 12 V está baixa. • O sensor de direção foi reinstalado. • Há uma falha nos sinais emitidos pelo sensor de direção. 	<p>Pare o veículo e gire o volante de direção o máximo possível para a esquerda ou para a direita.</p> <p>Se isso não resolver o sintoma, providencie a inspeção do veículo na Concessionária Autorizada Lexus.</p> <ul style="list-style-type: none"> • Na tela de inicialização do sistema, selecione “?” para exibir o procedimento de operação.

1. SENSOR DO SISTEMA LEXUS DE ASSISTÊNCIA A ESTACIONAMENTO

A distância até os obstáculos é medida por sensores, e é apresentada na tela do visor e por alarmes ao realizar uma baliza ou estacionar dentro de uma garagem. Sempre verifique a área ao redor do veículo quando usar este sistema.

TIPOS DE SENSORES

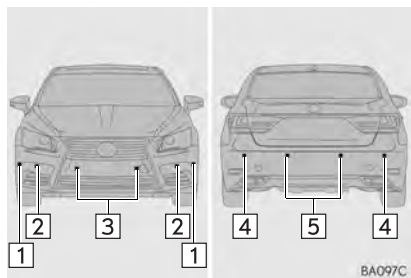

- 1 Sensores laterais dianteiros
- 2 Sensores das extremidades dianteiras
- 3 Sensores centrais dianteiros
- 4 Sensores das extremidades traseiras
- 5 Sensores centrais traseiros

INTERRUPTOR DO SENSOR DO SISTEMA LEXUS DE ASSISTÊNCIA A ESTACIONAMENTO

- 1 Ligar/desligar o sensor do sistema Lexus de assistência a estacionamento.

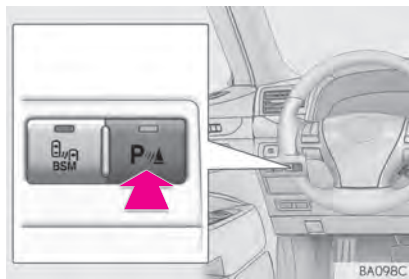

- Quando ativado, a luz indicadora irá acender para informar o motorista que o sistema está em operação.

VISOR

Quando os sensores detectam um obstáculo, a imagem é mostrada no visor multifunção e na tela de exibição de acordo com a posição e a distância do obstáculo.

VISOR MULTIFUNÇÃO

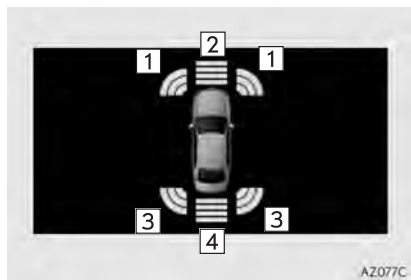

- 1 Operação dos sensores laterais frontais e da extremidade frontal
- 2 Operação dos sensores centrais frontais
- 3 Operação dos sensores da extremidade traseira
- 4 Operação dos sensores centrais traseiros

EXIBIÇÃO NA TELA



: Seleção para emudecer os sons de alarme. Essa característica só fica disponível quando o veículo está se movendo para frente.

- A imagem será apresentada automaticamente quando um obstáculo for detectado. A tela poderá ser ajustada de modo que o gráfico não seja apresentado. (→P.346)





EXIBIÇÃO DA DISTÂNCIA E ALARME

Quando um sensor detectar algum obstáculo, a direção e a distância aproximada do obstáculo são exibidos e o alarme soa.

■ SENSORES DA EXTREMIDADE E SENSORES LATERAIS

Nível	1	2	3	4
Exemplo de tela	—			
Buzina	—	Médio	Rápido	Contínuo

■ SENSORES CENTRAIS

Nível	1	2	3	4
Exemplo de tela				
Buzina	Lento	Médio	Rápido	Contínuo

■ NÍVEL DE DETECÇÃO E DISTÂNCIA APROXIMADA PARA UM OBSTÁCULO

Nível	1	2	3	4
Sensores laterais dianteiros	—	50 a 37,5 cm	37,5 a 30 cm	30 cm ou menos
Sensores da extremidade frontal	—	60 a 37,5 cm	37,5 a 30 cm	30 cm ou menos
Sensores da extremidade frontal	100 a 50 cm	50 a 37,5 cm	37,5 a 30 cm	30 cm ou menos
Sensores da extremidade traseira	—	60 a 37,5 cm	37,5 a 25 cm	25 cm ou menos
Sensores da extremidade traseira	150 a 60 cm	60 a 45 cm	45 a 35 cm	35 cm ou menos

INFORMAÇÃO

- Ajustes (por ex.: volume da cigarra) podem ser alterados. (→P.346)

FAIXA DE DETECÇÃO DOS SENSORES

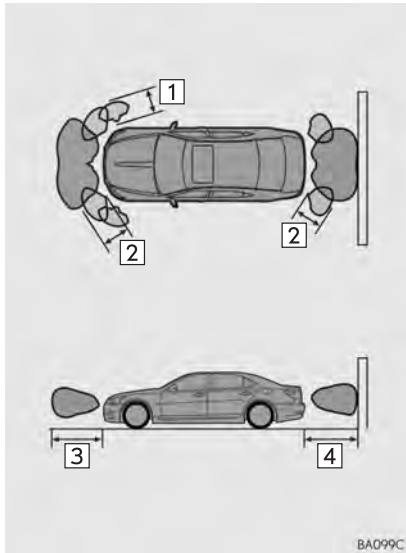

1 Aproximadamente 50 cm

2 Aproximadamente 60 cm

3 Aproximadamente 100 cm

4 Aproximadamente 150 cm

- O diagrama mostra a faixa de detecção dos sensores. Note que os sensores não podem detectar os obstáculos que estão extremamente próximos ao veículo.
- A faixa dos sensores poderá ser alterada conforme a forma do objeto etc.

INFORMAÇÕES DE DETECÇÃO DO SENSOR

Certas condições do veículo e ambiente podem afetar a capacidade de um sensor detectar corretamente um obstáculo. Casos específicos onde isto poderá acontecer estão listados abaixo.

- Sujeira, neve ou gelo em um sensor.
- Congelamento do sensor.
- Qualquer obstrução no sensor.
- Inclinação considerável do veículo para um lado.
- Em uma estrada extremamente irregular, em uma inclinação, em cascalho ou em grama
- Os arredores do veículo são ruidosos devido às buzinas de veículos, motores de motocicletas, freios a ar de veículos grandes ou outros ruídos altos produzindo ondas ultrassônicas.
- Se houver outro veículo equipado com sensores de assistência de estacionamento nas proximidades.
- Sensor coberto por líquido pulverizado ou chuva forte.
- O veículo for equipado com mastro de para-lama ou antena de rádio.
- Instalação de olhais para rebocamento.
- Impacto forte no para-choque ou sensor.
- O veículo está se aproximando de uma guia alta ou em ângulo direito.

- Forte luz solar ou frio intenso.
- Uma suspensão não genuína Lexus (suspensão rebaixada etc.) está instalada.

● Além dos exemplos acima, há casos em que, devido aos respectivos formatos, sinais e outros objetos podem ser considerados mais próximos do que a distância real.

- A forma do obstáculo poderá impedir a detecção pelo sensor. Esteja especialmente atento aos seguintes obstáculos:
 - Arames, cercas, cordas, etc.
 - Algodão, neve e outros materiais que absorvem ondas de rádio
 - Objetos em ângulos agudos
 - Obstáculos baixos
 - Obstáculos altos com extremidades superiores projetadas na direção do seu veículo

CUIDADO

- Cuidado ao usar o sensor de assistência no estacionamento Lexus. Observe as precauções a seguir. A negligência poderá resultar em incapacidade da condução segura do veículo, podendo resultar em acidente.
 - Não use o sensor em velocidades acima de 10 km/h.
 - Não fixe acessórios dentro do alcance do sensor.
- Embora os sensores que estão funcionando adequadamente continuem a detectar objetos, nunca use o assistente de estacionamento Lexus se um ou mais sensores apresentar impropriedades.



NOTA

- Notas sobre lavagem do veículo
 - Não aplique jatos fortes de água ou vapor na área do sensor. A negligência poderá resultar em impropriedade do sensor.
- Como o sensor de assistência ao estacionamento pode estar apresentando impropriedades nos casos a seguir, leve o veículo para ser inspecionado na Concessionária Autorizada Lexus.
 - A imagem que indica que um obstáculo foi detectado não aparece e um sinal sonoro não soa mesmo quando o modo do sensor de assistência ao estacionamento está ligado.
 - Esta imagem que indica que um obstáculo foi detectado, mesmo se não houver nenhum obstáculo próximo do veículo.
 - Se o veículo se envolver em um acidente.
 - Se a tela que indica que um obstáculo foi detectado continuar a detectar o obstáculo sem soar o alarme.

ADVERTÊNCIA DE FALHA DO SENSOR DO SISTEMA LEXUS DE ASSISTÊNCIA A ESTACIONAMENTO

Se um erro for detectado enquanto o sensor de assistência ao estacionamento estiver ligado, o emblema do veículo acende ou pisca e emite bipes.

INFORMAÇÃO

- A tela de advertência de impropriedade no sensor de assistência ao estacionamento não aparece nas situações descritas a seguir:
 - Comutação para outra tela
 - Para desligar o interruptor principal do sistema de assistência ao estacionamento Lexus

SE A ADVERTÊNCIA DE FALHA FOR APRESENTADA

: Esse símbolo indica que um sensor está coberto com matéria estranha como neve ou lama. Remova a matéria estranha do sensor.

Se a mensagem de advertência aparecer, mesmo se o material estranho for removido do sensor, o sensor de assistência ao estacionamento pode apresentar uma impropriedade. Leve o veículo para ser inspecionado na Concessionária Autorizada Lexus.

: Esse símbolo indica que o sensor de assistência ao estacionamento apresenta impropriedades. Leve o veículo para ser inspecionado na Concessionária Autorizada Lexus.

2. CONFIGURAÇÃO DO SISTEMA LEXUS DE ASSISTÊNCIA A ESTACIONAMENTO

É possível ajustar o volume dos sinais sonoros, ligar ou desligar o visor etc..

- 1 Pressione o botão “MENU” no Touch Remoto.

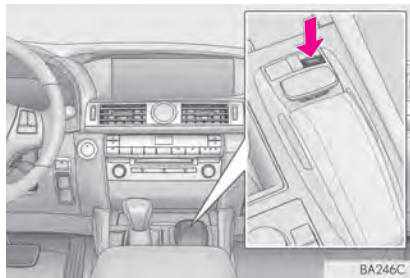

- 2 Selecione “Config.”.
- 3 Selecione “Veículo”.
- 4 Selecione “LEXUS park assist”.
- 5 Selecione o botão desejado.

COMO CONFIGURAR O VOLUME DO ALERTA

O volume do alerta pode ser ajustado.

- 1 Exiba a tela de “Definições de LEXUS park assist”. (→P.346)
- 2 Selecione o botão da tela desejado.

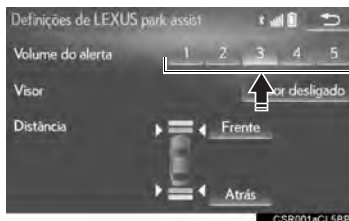

- O volume possui 5 níveis, aumentando de acordo com o valor máximo.

COMO CONFIGURAR O VISOR DO SONAR DE ESTACIONAMENTO

A tela do sonar de estacionamento pode ser ligada ou desligada.

- 1 Exiba a tela de “Definições de LEXUS park assist”. (→P.346)
- 2 Selecione “Visor desligado” para desligar o visor do sonar de estacionamento.

DEFINIR UMA EXIBIÇÃO E UM TOM DE INDICAÇÃO

O visor dos sensores frontais e traseira e a indicação do tom podem ser definidos.

- 1 Exiba a tela de “Configuração do assistente de estacionamento LEXUS”. (→P.346)
- 2 Selecione “Frente” ou “Atrás”.
 - Para selecionar “Frente” ou “Atrás” para mudar o visor de distância dos sensores dianteiros e a indicação do tom, de longo distância para curta distância ou de curto distância para longa distância.

TELEFONE

1 OPERAÇÃO DO TELEFONE (SISTEMA VIVA-VOZ PARA TELEFONES CELULARES)

1. REFERÊNCIA RÁPIDA..... 350
2. ALGUNS PRINCÍPIOS BÁSICOS ... 351
 - COMO REGISTRAR/CONECTAR O TELEFONE Bluetooth®352
 - COMO USAR O INTERRUPTOR/ MICROFONE DO TELEFONE 352
 - COMO USAR UMA ETIQUETA DE VOZ..... 353
 - SISTEMA DE COMANDO DE VOZ 353
 - SOBRE OS CONTATOS NA LISTA DE CONTATOS..... 354
 - QUANDO VENDER OU DESCARTAR O VEÍCULO..... 354
3. COMO FAZER CHAMADAS NO TELEFONE Bluetooth® 355
 - POR LISTA DE FAVORITOS..... 356
 - POR HISTÓRICO DE CHAMADAS..... 356
 - POR LISTA DE CONTATOS..... 357
 - POR TECLADO DE DISCAGEM 359
 - POR INTERRUPTOR FORA DO GANCHO 360
 - POR ETIQUETA DE VOZ..... 360

4. COMO RECEBER CHAMADAS NO TELEFONE Bluetooth® 361
 - CHAMADAS RECEBIDAS..... 361

5. COMO FALAR NO TELEFONE Bluetooth® 362
 - CHAMADA EM ESPERA 363

2 CONFIGURAÇÕES

1. CONFIGURAÇÕES DO TELEFONE 364
 - TELA "Sons" 365
 - TELA "Notificações" 366
 - TELA "Histórico de chamadas/contatos" 367

3 O QUE FAZER SE...

1. DIAGNÓSTICO DE FALHAS 376

1. REFERÊNCIA RÁPIDA

A tela principal do telefone pode ser acessada pelos seguintes métodos:

► Utilizando o volante de direção

Pressione o interruptor  no volante de direção.

► A partir da tela "Menu"

Pressione o botão "MENU" no Touch Remoto e, em seguida, selecione "Telefone".

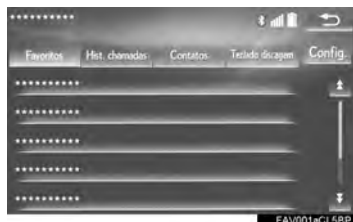

	Função	Página
Operação do telefone	Como registrar/conectar um dispositivo Bluetooth®	38
	Como fazer uma chamada no telefone Bluetooth®	355
	Como receber uma chamada no telefone Bluetooth®	361
	Como falar ao telefone Bluetooth®	362
Como configurar um telefone	Configurações do telefone	364
	Configurações Bluetooth®	44

2. ALGUNS PRINCÍPIOS BÁSICOS

O sistema viva-voz permite fazer e receber chamadas sem ter que tirar as mãos do volante de direção.

Esse sistema é compatível com Bluetooth®. Bluetooth® é um sistema de dados sem fio que permite usar telefones celulares sem que estejam conectados por um cabo ou colocados em um suporte.

Uma explicação do procedimento de operação do telefone é fornecida neste capítulo.



CUIDADO

- Ao dirigir, não use o telefone celular ou conecte o telefone Bluetooth®.
- A sua unidade de áudio possui antenas Bluetooth®. Pessoas com marcapassos cardíacos implantados, dispositivos de terapia de ressincronização cardíaca ou desfibriladores cardioversores implantáveis devem se manter uma distância segura entre eles e as antenas Bluetooth®. As ondas de rádio podem afetar o funcionamento de tais dispositivos.
- Antes de utilizar dispositivos Bluetooth®, usuários de quaisquer outros dispositivos médicos elétricos que não sejam marcapassos cardíacos implantados, dispositivos de terapia de ressincronização cardíaca ou desfibriladores cardioversores implantáveis devem consultar o fabricante destes equipamentos quanto a informações sobre a operação sob a influência de ondas de rádio. Ondas de rádio podem ter efeitos inesperados sobre o funcionamento de tais dispositivos médicos.



NOTA

- Não deixe o telefone celular no veículo. A temperatura no interior pode aumentar a um nível que poderia danificar o telefone.

INFORMAÇÃO

- Se o telefone celular não for compatível com Bluetooth®, esse sistema não funcionará.
- Nas seguintes condições, o sistema poderá não funcionar:
 - O telefone celular está desligado.
 - A posição atual está fora da área de comunicação.
 - O telefone celular não está conectado.
 - A bateria do telefone celular está baixa.
- Ao usar áudio Bluetooth® e viva-voz ao mesmo tempo, poderão ocorrer os seguintes problemas:
 - A conexão Bluetooth® poderá ser cortada.
 - Um ruído poderá ser ouvido na reprodução de áudio Bluetooth®.

COMO REGISTRAR/ CONECTAR UM TELEFONE Bluetooth®

Para usar o sistema viva-voz para telefones celulares, é necessário registrar um telefone celular no sistema. (→P.38)

VISOR DE CONDIÇÃO DO TELEFONE Bluetooth®

A condição do telefone Bluetooth® aparece na parte superior do lado direito da tela. (→P.14)

COMO USAR O INTERRUPTOR/MICROFONE DO TELEFONE

► Interruptor no volante de direção

Ao pressionar o telefone, uma chamada pode ser recebida ou terminada sem retirar suas mãos do volante de direção.

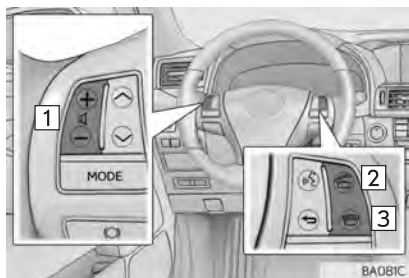

1] Interruptor de controle de volume

- Pressione o lado “+” para aumentar o volume.
- Pressione o lado “-” para diminuir o volume.

2] Interruptor fora do gancho

3] Interruptor no gancho

► Microfone

○ microfone é usado quando falar ao telefone.

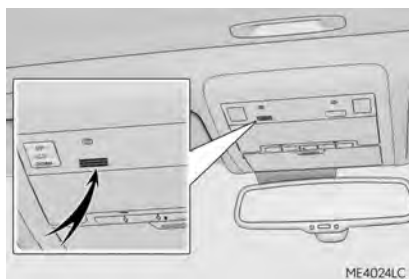

COMO USAR UMA ETIQUETA DE VOZ

Pressione esse interruptor para acionar a função de etiqueta de voz. (→P.360)



SISTEMA DE COMANDO DE VOZ

Pressione esse interruptor para operar o sistema de comando de voz.

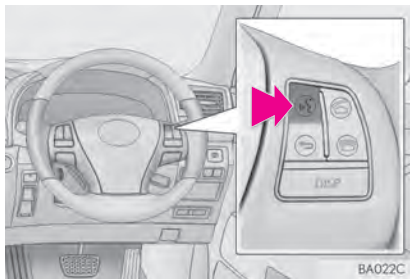

- O sistema de comando de voz e sua lista de comandos podem ser operados. (→P.302)

INFORMAÇÃO

- A voz do outro assinante será ouvida pelos alto-falantes dianteiros. O sistema de áudio e vídeo será emudecido durante as chamadas telefônicas ou quando forem usados os comandos de voz do viva-voz.
- Fale alternadamente com a pessoa na outra ponta do telefone. Se as duas pessoas falarem ao mesmo tempo, a outra pessoa não ouvirá o que foi falado. (Não se trata de uma propriedade.)
- Mantenha o volume da chamada baixo. Caso contrário, a voz da outra pessoa poderá ser ouvida fora do veículo e o eco da voz poderá aumentar. Quando falar ao telefone, fale de forma clara em direção ao microfone.
- A pessoa na outra ponta poderá não ouvi-lo de forma clara quando:
 - Estiver dirigindo em uma estrada não pavimentada. (Fazendo ruído excessivo de tráfego.)
 - Estiver dirigindo em velocidades altas.
 - O teto ou os vidros estiverem abertos.
 - Os difusores do ar condicionado estiverem apontados em direção ao microfone.
 - O som do ventilador do ar condicionado estiver alto.
 - Há um efeito negativo na qualidade do som devido ao telefone e/ou a rede estar sendo usado.

SOBRE OS CONTATOS NA LISTA DE CONTATOS

- Os dados a seguir são armazenados para cada telefone registrado. Quando outro telefone está conectado, os seguintes dados registrados não podem ser lidos:
 - Dados de contato
 - Etiqueta de voz
 - Dados do histórico de chamadas
 - Dados de favoritos
 - Dados de imagem
 - Todas as configurações do telefone
 - Configurações de mensagem (Tipo B)

INFORMAÇÃO

- Quando o registro do telefone é excluído, os dados acima mencionados também são excluídos.

QUANDO VENDER OU DESCARTAR O VEÍCULO

Muitos dados pessoais são registrados ao usar o sistema viva-voz. Quando vender ou descartar o veículo, inicialize os dados. (→P.61)

- Os seguintes dados no sistema podem ser inicializados:
 - Dados de contato
 - Etiqueta de voz
 - Dados do histórico de chamadas
 - Dados de favoritos
 - Dados de imagem
 - Todas as configurações do telefone
 - Configurações de mensagem (Tipo B)

INFORMAÇÃO

- Uma vez inicializados, os dados e as configurações serão apagadas. Preste muita atenção ao inicializar os dados.

3. COMO FAZER CHAMADAS NO TELEFONE Bluetooth®

Depois que um telefone Bluetooth® tiver sido registrado, pode-se fazer uma chamada usando o sistema viva-voz. Há vários métodos para fazer uma chamada, conforme descrito abaixo.

- 1 Pressione o botão “MENU” no Touch Remoto.

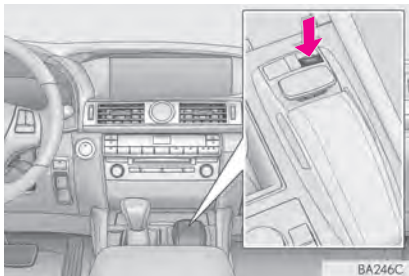

- 2 Selecione “Telefone”.

- 3 Selecione a guia desejada para fazer a chamada.

- A tela superior do telefone pode ser exibida ao pressionar o interruptor  no volante de direção.

Como fazer uma lista de chamadas	Página
Por lista de favoritos	356
Por histórico de chamadas	356
Por lista de contatos*	357
Por teclado de discagem*	359
Por chamadas POI	81
Por interruptor fora do gancho	360
Por etiqueta de voz	360
Por chamada rápida	387

*: A operação não pode ser realizada durante a condução.





POR LISTA DE FAVORITOS

As chamadas podem ser feitas usando os contatos registrados, que podem ser selecionados na lista de contatos. (→P.373)

- 1 Exiba a tela superior do telefone. (→P.355)
- 2 Selecione a guia “**Favoritos**” e, em seguida, o contato desejado.
- 3 Selecione o número desejado.
- 4 Verifique se a tela “Chamadas” é exibida.

POR HISTÓRICO DE CHAMADAS

Até 30 itens do histórico de chamadas (perdidas, recebidas e feitas) podem ser selecionados na aba “Histórico de Chamadas”.

- 1 Exiba a tela superior do telefone. (→P.355)
- 2 Selecione a guia “**Histórico de Chamadas**”, e selecione  ou o contato desejado.
 - Os ícones de tipo de chamada são exibidos.
 - : Chamada perdida
 - : Chamada recebida
 - : Chamada feita
- ▶ Quando  é selecionado
- 3 Verifique se a tela “Chamadas” é exibida.
- ▶ Quando o contato desejado é selecionado
- 3 Selecione o número desejado.
- 4 Verifique se a tela “Chamadas” é exibida.

INFORMAÇÃO

- Ao fazer uma chamada para o mesmo número continuamente, somente a chamada mais recente é listada no histórico de chamadas.
- Quando um número de telefone registrado na lista de contatos é recebido, o nome é exibido.
- Os números de chamadas retidas também são memorizados no sistema.
- As chamadas telefônicas internacionais podem não ser feitas, dependendo do tipo de telefone celular que você tem.
- A lista deve agrupar as entradas consecutivas com o mesmo número de telefone e o mesmo tipo de chamada. Por exemplo, duas chamadas do celular de José seriam exibidas da seguinte maneira: José (2)
- Ao pressionar o interruptor  no volante de direção, pode-se fazer uma chamada para o item mais recente no histórico.

POR LISTA DE CONTATOS

As chamadas podem ser feitas usando os dados de contato que foram transferidos de um telefone celular registrado. (→P.358)

Tipo A: Até 2.500 contatos (no máximo 4 números de telefone por contato) podem ser registrados na lista de contatos.

Tipo B: Até 2.500 contatos (no máximo 4 números de telefone e endereços de e-mail por contato) podem ser registrados na lista de contatos.

- 1 Exiba a tela superior do telefone. (→P.355)
- 2 Selecione a guia “**Contatos**” e, em seguida, o contato desejado.
- 3 Selecione o número desejado.
- 4 Verifique se a tela “Chamadas” é exibida.

QUANDO O CONTATO ESTÁ VAZIO

PARA TELEFONES COMPATÍVEIS COM Bluetooth®

- ▶ Quando a “Transferência Automática” é ativada (→P.367)
- Os contatos são transferidos automaticamente.
- ▶ Quando “Transferência Automática” está desativada (→P.367)

1 Seleccione o item desejado.

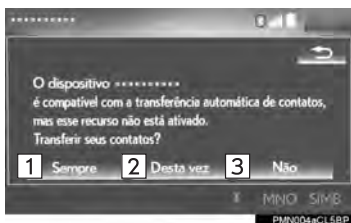

Nº	Função
1	Selecione para sempre transferir todos os contatos de um telefone celular conectado automaticamente.
2	Selecione para transferir todos os contatos de um telefone celular conectado apenas uma vez.
3	Selecione para cancelar a transferência.

2 Verifique se a tela de confirmação é exibida quando a operação for concluída.

PARA TELEFONES PBAP INCOMPATÍVEIS MAS COMPATÍVEIS COM Bluetooth®

1 Seleccione o item desejado.

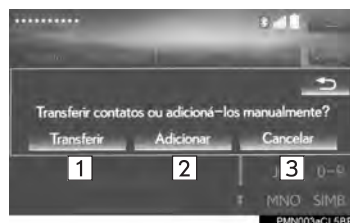



Nº	Função
1	Selecione para transferir os contatos do telefone celular conectado.
2	Selecione para adicionar um novo contato manualmente
3	Selecione para cancelar a transferência.

- ▶ Quando “Transferir” é selecionado
- 2 Siga os passos em “▶ Quando o contato não está registrado” a partir do “PASSO 2”. (→P.369)
- ▶ Quando “Adicionar” é selecionado
- 2 Siga os passos em “COMO REGISTRAR UM NOVO CONTATO NA LISTA DE CONTATOS” no “PASSO 2”. (→P.371)

INFORMAÇÃO

- A operação de transferência manual não pode ser realizada durante a condução.
- Se o seu telefone celular não for compatível com PBAP nem OPP, os contatos não podem ser transferidos.
- Dependendo do tipo de telefone Bluetooth®:
 - Poderá ser necessário executar passos adicionais no telefone ao transferir os dados de contato.
 - A imagem registrada na lista de contatos pode não ser transferida, dependendo do tipo de telefone Bluetooth® conectado.

POR TECLADO DE DISCAGEM



- 1 Exiba a tela superior do telefone. (→P.355)
- 2 Selecione a guia “Teclado de Discagem” e digite o número do telefone.
- 3 Selecione  ou pressione o interruptor  no volante de direção.
- 4 Verifique se a tela “Chamadas” é exibida.

INFORMAÇÃO

- Dependendo do tipo do telefone Bluetooth® conectado, poderá ser necessário executar passos adicionais no telefone.

POR INTERRUPTOR FORA DO GANCHO

As chamadas podem ser feitas usando o item mais recente do histórico de chamadas.

- 1 Pressione o interruptor  no volante de direção para exibir a tela superior do telefone.
- 2 Pressione o interruptor  no volante de direção para exibir a tela de "Histórico de Chamadas".
- 3 Pressione o interruptor  no volante de direção para chamar o item mais recente do histórico de chamadas.
- 4 Verifique se a tela "Chamadas" é exibida.

POR ETIQUETA DE VOZ

As chamadas podem ser feitas falando a etiqueta de voz de um contato registrado na lista de contatos. (→P.374)

- 1 Pressione o interruptor falar.



- 2 Verifique se a tela de reconhecimento de voz é exibida.

- Sistema: "Por favor, fale o nome do contato." (Um sinal sonoro soa.)

- 3 Fale um contato registrado, como "José".

- Sistema: "Pressione o interruptor fora do gancho para discar."

- 4 Se vários nomes ou números aparecerem na tela, selecione o nome ou o número desejado.

- Se o nome ou o número desejado não forem mostrados na tela, reinicie a partir do passo 1.

- 5 Pressione o interruptor  no volante de direção.

- 6 Verifique se a tela "Chamadas" é exibida.

■ PARA CANCELAR A ETIQUETA DE VOZ

A etiqueta de voz pode ser cancelada ao realizar uma das operações a seguir.



- Pressione e segure o interruptor falar.
- Selecione "Cancelar".

4. COMO RECEBER CHAMADAS NO TELEFONE Bluetooth®



CHAMADAS RECEBIDAS

Ao receber uma chamada, essa tela é exibida com um som.

Essa tela também pode ser exibida no "Visor Lateral". (→P.384)

- 1 Selecione  ou pressione o interruptor  no volante de direção para falar ao telefone.



Para recusar a chamada: Selecione o interruptor  ou pressione o  no volante de direção.

Para ajustar o volume de uma chamada recebida: Gire o botão "PWR·VOL"/  ou use o interruptor de controle de volume no volante de direção.

INFORMAÇÃO

- Durante chamadas telefônicas internacionais, o nome ou o número da pessoa na outra ponta pode não ser exibido corretamente, dependendo do tipo de telefone celular que você tem.
- O tom de toque que foi definido na tela "Som" soa quando há uma chamada entrante. Dependendo do tipo de telefone Bluetooth®, o sistema e o telefone Bluetooth® podem soar simultaneamente quando há uma chamada entrante. (→P.365)
- O modo de exibição de chamada recebida pode ser configurado. (→P.366)

5. COMO FALAR NO TELEFONE Bluetooth®

Quando estiver falando ao telefone, essa tela é exibida. As operações descritas abaixo podem ser realizadas nessa tela.

Essa tela também pode ser exibida no "Visor Lateral". (→P.384)

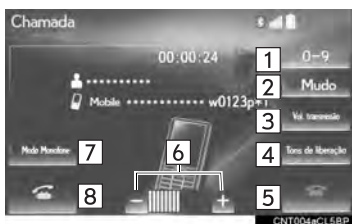

Nº	Função	Página
1	Selecione para exibir o teclado de discagem para enviar tons.	362
2	Selecione para emudecer sua voz para a outra pessoa.	—
3	Selecione para ajustar o volume da sua voz que é ouvido pelo alto-falante da pessoa na outra ponta.	363
4	Selecione para enviar tons. Esse botão só aparece quando um número contendo um (w) é discado no modo viva-voz.	362
5	Selecione para desligar o telefone.	—
6	Selecione "+" ou "-" para ajustar o volume da voz da outra pessoa.	—
7	Selecione para mudar os modos do monofone entre viva-voz e telefone celular.	—
8	Selecione para começar a falar com a pessoa na outra ponta.	363

INFORMAÇÃO

- Ao mudar de chamada de telefone celular para chamada viva-voz, a tela viva-voz será exibida e suas funções podem ser acionadas na tela.
- Mudar entre chamada de telefone celular e chamada viva-voz pode ser feito ao acionar diretamente o telefone celular.
- Os métodos de transferência e as operações serão diferentes, dependendo do tipo de telefone celular que você tem.
- Para a operação do telefone celular, consulte o manual que acompanha o produto.
- Essa tela pode ser alternada entre o "Visor Principal" e o "Visor Lateral". (→P.366)

COMO ENVIAR TONS

PELO TECLADO DE DISCAGEM

Essa operação não pode ser realizada durante a condução.

- 1 Selecione "0-9".
- 2 Digite o número desejado.

AO SELECIONAR "Tons de liberação"

"Tons de Liberação" aparece quando um sinais de tom contínuos contendo um (w) são registrados na lista de contatos.

- 1 Selecione "Tons de liberação".

INFORMAÇÃO

- Um sinal de tom contínuo é uma sequência de caracteres que consiste em número e os caracteres p ou w. (por exemplo, 056133w0123p#1*)
- Quando se utiliza o tom de pausa “p”, os dados de tom até o próximo tom de pausa serão automaticamente enviados após 2 segundos. Quando se utiliza o tom de pausa “w”, os dados de tom até o próximo tom de pausa serão automaticamente enviados após uma operação realizada pelo usuário.
- Os tons de liberação podem ser usados quando se deseja a operação automática de um serviço telefônico, como uma secretária eletrônica ou um serviço de recados. Um número de telefone com sinais de tom contínuos pode ser registrado na lista de contatos.

CONFIGURAÇÃO DO VOLUME DE TRANSMISSÃO

- 1 Selecione “Vol. transmissão”.
 - 2 Selecione o nível desejado para o volume de transmissão.
- “Predefinições”: Selecione para redefinir o volume de transmissão.



INFORMAÇÃO

- A qualidade do som da voz ouvida do alto-falante da pessoa na outra ponta pode ser impactada negativamente.
- O “Vol. transmissão” é esmaecido quando mudo está ativado.

CHAMADA EM ESPERA



Quando uma chamada é interrompida por um terceiro durante a conversação, essa tela é apresentada.

Essa tela também pode ser exibida no “Visor Lateral”. (→P.384)

- 1 Selecione  ou pressione o interruptor  no volante de direção para começar a falar com a outra pessoa.

Para recusar o recebimento da chamada:

Selecione o interruptor  ou pressione o  no volante de direção.

- Cada vez que  for selecionado ou o interruptor  no volante de direção for pressionado durante uma chamada interrompida, a pessoa que está em espera será comutada.

INFORMAÇÃO

- Essa função pode não estar disponível, dependendo do tipo de telefone celular.
- Essa tela pode ser alternada entre o “Visor Principal” e o “Visor Lateral”. (→P.366)

1. CONFIGURAÇÕES DO TELEFONE

- 1 Pressione o botão “MENU” no Touch Remoto.

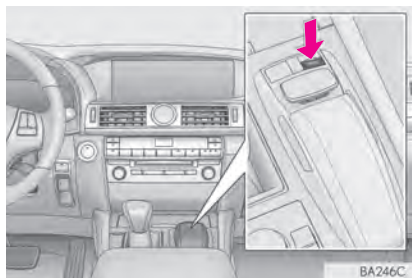

- 2 Selecione “Config.”.
- 3 Selecione “Telefone”.
- 4 Selecione o item a ser definido.

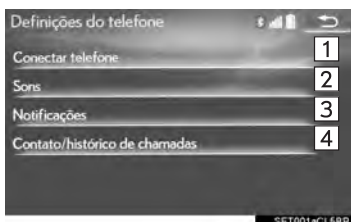

Nº	Informação	Página
1	Como registrar/conectar um telefone	44
2*	Configurações de som	365
3*	Configurações de notificação	366
4*	Configurações de histórico de chamadas/contatos	367

*: Essa operação não pode ser realizada durante a condução.

COMO EXIBIR A TELA DE CONFIGURAÇÕES DO TELEFONE DE OUTRA MANEIRA

- 1 Exiba a tela superior do telefone. (→P.355)
- 2 Selecione “Configurações”.

TELA “Sons”

O volume da chamada e do tom de toque pode ser ajustado. Um tom de toque pode ser selecionado.

- 1 Exiba a tela “Configurações do Tel.” (“Configurações do telefone”). (→P.364)
- 2 Selecione “Sons”.
- 3 Selecione os itens desejados que serão configurados.

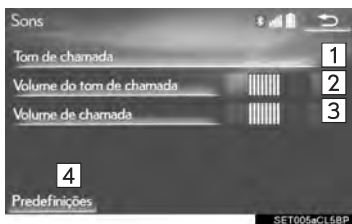

Nº	Função
1	Selecione o conjunto de tons de toque desejado
2	Selecione “-” ou “+” para ajustar o volume do tom de toque.
3	Selecione “-” ou “+” para ajustar o volume padrão para a voz da pessoa na outra ponta.
4	Selecione para redefinir todos os itens configurados.

INFORMAÇÃO

- Dependendo do tipo de telefone, algumas funções podem não estar disponíveis.

TELA “Notificações”

- 1 Exiba a tela “Configurações do Tel.” (“Configurações do telefone”). (→P.364)
- 2 Selecione “Notificações”.
- 3 Selecione os itens desejados que serão configurados.



Nº	Função
1	Selecione para alternar a exibição entre “Visor Principal” e “Visor Lateral”. “Tela Principal”: Selecione para exibir ou acionar a tela no “Visor Principal”. “Tela Lateral”: Selecione para exibir e acionar a tela no “Visor Lateral”. Para obter detalhes da tela: →P.388
2	Selecione para definir a exibição de contato/mensagem de transferência de histórico como ligada/desligada.
3	Selecione para redefinir todos os itens configurados.

INFORMAÇÃO

- Dependendo do telefone, essas funções podem não estar disponíveis.

TELA “Histórico de Chamadas/ Contatos”

Os contatos podem ser transferidos de um telefone Bluetooth® para o sistema. Se o seu telefone celular não for compatível com PBAP nem OPP, os contatos não podem ser transferidos.

Os contatos também podem ser adicionados, editados e excluídos.

O histórico de chamadas pode ser excluído; e os contatos e favoritos podem ser alterados.

- 1 Exibe a tela “Configurações do Tel.” (“Configurações do telefone”). (→P.364)
- 2 Selecione “Contato/histórico de chamadas”.
- 3 Selecione os itens desejados que serão configurados.

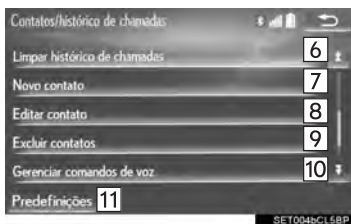
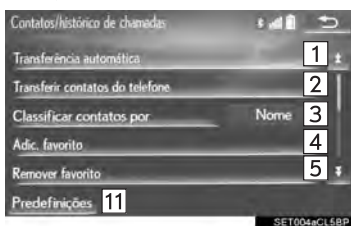

Nº	Função	Página
1	Para telefones Bluetooth® compatíveis com PBAP: Selecione para alterar as configurações de transferência de histórico/contatos.	368
2	Selecione para atualizar os contatos do telefone conectado.	369
3	Selecione para classificar os contatos por campo de nome ou sobrenome.	—
4	Selecione para adicionar contatos à lista de favoritos.	373
5	Selecione para excluir contatos da lista de favoritos.	374
6*	Selecione para apagar contatos do histórico de chamadas.	—
7*	Selecione para adicionar novos contatos à lista de contatos.	371
8*	Selecione para editar contatos na lista de contatos.	371
9*	Selecione para excluir contatos da lista de contatos.	372
10	Selecione para definir a inclusão ou definir a exclusão de etiquetas de voz da lista de etiquetas de voz.	374
11	Selecione para redefinir todos os itens configurados.	—

*: Para telefones PBAP compatíveis com Bluetooth®, essa função está disponível quando a “Transferência Automática” está configurada como desligada. (→P.367)

INFORMAÇÃO

- Dependendo do tipo de telefone, algumas funções podem não estar disponíveis.
- Os dados de contato são gerenciados independentemente para cada telefone registrado. Quando um telefone está conectado, os dados registrado do outro telefone não podem ser lidos.

COMO CONFIGURAR A TRANSFERÊNCIA AUTOMÁTICA DE HISTÓRICO/CONTATOS

A função automática de histórico/contatos está disponível apenas para telefones Bluetooth® compatíveis com PBAP.

- 1 Selecione “Transferência Automática”.
- 2 Selecione os itens desejados que serão configurados.

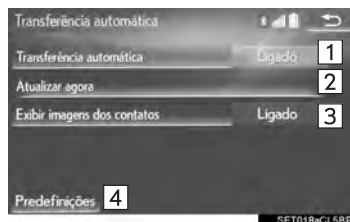

Nº	Função
1	Selecione para definir a transferência automática de histórico/contatos como ligada/desligada. Quando definida para ligada, os dados do histórico e de contato do telefone são transferidos automaticamente.
2	Selecione para atualizar os contatos do telefone conectado. (→P.369)
3	Selecione para definir a exibição da imagem do contato transferido como ligada/desligada. A imagem do contato não pode ser exibida no “Visor Lateral” na recepção de uma chamada.
4	Selecione para redefinir todos os itens de configuração.

■ ATUALIZAR OS CONTATOS DO TELEFONE

- 1 Selecione **“Atualizar Agora”**.
 - Os contatos são transferidos automaticamente.
- 2 Verifique se a tela de confirmação é exibida quando a operação for concluída.
 - Essa operação pode ser desnecessária, dependendo do tipo de telefone celular.
 - Dependendo do tipo de telefone celular, a autenticação OBEX poderá ser necessária ao transferir dados de contato. Digite “1234” no telefone Bluetooth®.
 - Se outro dispositivo Bluetooth® estiver conectado ao transferir os dados de contato, dependendo do telefone, poderá ser necessário desconectar o dispositivo Bluetooth® conectado.
 - Dependendo do tipo do telefone Bluetooth® conectado, poderá ser necessário executar passos adicionais no telefone.

■ TRANSFERIR OS CONTATOS DO TELEFONE

- ▶ Quando o contato não está registrado
- 1 Selecione **“Transferir contatos do Tel.”**.
 - 2 Transferir os dados do contato para o sistema usando um telefone Bluetooth®.
 - Essa operação pode ser desnecessária, dependendo do tipo de telefone celular.
 - Dependendo do tipo de telefone celular, a autenticação OBEX poderá ser necessária ao transferir dados de contato. Digite “1234” no telefone Bluetooth®.
 - Para cancelar essa função, selecione **“Cancelar”**.
 - 3 Verifique se uma tela de confirmação é exibida quando a operação for concluída.

► Quando o contato está registrado

1 Selecione **“Transferir contatos do Tel.”**.

2 Selecione **“Substituir contatos”** ou **“Adicionar contato”**.

“Substituir contatos”: Selecione para transferir o contato do telefone celular conectado e substituir o atual.

“Adicionar contato”: Selecione para transferir os dados do contato desejado do telefone celular conectado para adicionar ao atual.

3 Transferir os dados do contato para o sistema usando um telefone Bluetooth®.

● Essa operação pode ser desnecessária, dependendo do tipo de telefone celular.

● Dependendo do tipo de telefone celular, a autenticação OBEX poderá ser necessária ao transferir dados de contato. Digite “1234” no telefone Bluetooth®.

● Para cancelar essa função, selecione **“Cancelar”**.

4 Verifique se uma tela de confirmação é exibida quando a operação for concluída.

■ **ATUALIZAR OS CONTATOS (A PARTIR DA TELA “Histórico de Chamadas”)**

1 Exiba a tela superior do telefone. (→P.355)

2 Selecione a guia **“Histórico de Chamadas”** e selecione um contato ainda não registrado na lista de contatos.

3 Selecione **“Atualizar Contato”**.

4 Selecione o contato desejado.

5 Selecione um tipo de telefone para o número do telefone.

*: Para telefones PBAP compatíveis com Bluetooth®, essa função está disponível quando a **“Transferência Automática”** está configurada como desligada. (→P.367)

COMO REGISTRAR UM NOVO CONTATO NA LISTA DE CONTATOS

Os dados do novo contato podem ser registrados.

Até 4 números por pessoa podem ser registrados.

- 1 Selecione **“Novo Contato”**.
- 2 Digite o nome e selecione **“OK”**.
- 3 Digite o número do telefone e selecione **“OK”**.
- 4 Selecione o tipo de telefone para o número do telefone.
- 5 Para adicionar outro número a esse contato, selecione **“Sim”**.

■ COMO REGISTRAR UM NOVO CONTATO DE OUTRA MANEIRA (NA TELA **“Histórico de Chamadas”**)

- 1 Exiba a tela superior do telefone. (→P.355)
- 2 Selecione a guia **“Hist. chamadas”** e selecione um contato ainda não registrado na lista de contatos.
- 3 Selecione **“Adicionar aos Contatos”**.
- 4 Siga os passos em **“COMO REGISTRAR UM NOVO CONTATO NA LISTA DE CONTATOS”** no **“PASSO 2”**. (→P.371)

COMO EDITAR DADOS DE CONTATO

- 1 Selecione **“Editar Contato”**.
- 2 Selecione o contato desejado.
- 3 Selecione  correspondente ao nome ou número desejado.

► Para editar o nome

- 4 Siga os passos em **“COMO REGISTRAR UM NOVO CONTATO NA LISTA DE CONTATOS”** no **“PASSO 2”**. (→P.371)

► Para editar o número

- 4 Siga os passos em **“COMO REGISTRAR UM NOVO CONTATO NA LISTA DE CONTATOS”** no **“PASSO 3”**. (→P.371)

■ COMO EDITAR O CONTATO DE OUTRA MANEIRA (NA TELA **“Detalhes do Contato”**)

- 1 Exiba a tela superior do telefone. (→P.355)
- 2 Selecione as guias **“Contatos”**, **“Histórico de Chamadas”** ou **“Favoritos”** e selecione o contato desejado.

- 3 Selecione **“Editar Contato”**.

“Endereços de e-mail”: Selecione para exibir todos os endereços de e-mail registrados para o contato.

- 4 Siga os passos em **“COMO EDITAR DADOS DE CONTATO”** no **“PASSO 3”**. (→P.371)

COMO EXCLUIR DADOS DE CONTATO

- 1 Selecione “**Excluir contatos**”.
- 2 Selecione o contato desejado e selecione “**Excluir**”.
- 3 Selecione “**Sim**” quando a tela de confirmação for apresentada.

INFORMAÇÃO

- Vários dados podem ser selecionados e excluídos ao mesmo tempo.

COMO EXCLUIR O CONTATO DE OUTRA MANEIRA (NA TELA “**Detalhes do Contato**”)

- 1 Exiba a tela superior do telefone. (→P.355)
- 2 Selecione as guias “**Contatos**”, “**Histórico de Chamadas**” ou “**Favoritos**” e selecione o contato desejado.
- 3 Selecione “**Excluir Contato**”.
- 4 Selecione “**Sim**” quando a tela de confirmação for apresentada.

INFORMAÇÃO

- Quando um telefone Bluetooth® for excluído, os dados de contato serão excluídos ao mesmo tempo.

CONFIGURAÇÕES DA LISTA DE FAVORITOS

Até 15 contatos (no máximo 4 números por contato) podem ser registrado na lista de favoritos.

■ COMO REGISTRAR OS CONTATOS NA LISTA DE FAVORITOS

- 1 Selecione “Adicionar Favorito”.
 - 2 Selecione o contato que deseja adicionar à lista de favoritos.
 - Os contatos esmaecidos já estão armazenados como um favorito.
 - 3 Verifique se a tela de confirmação é exibida quando a operação for concluída.
- Quando 15 contatos já foram registrados na lista de favoritos
- 1 Quando 15 contatos já foram registrados na lista de favoritos, será necessário substituir um contato registrado. Selecione “Sim” quando a tela de confirmação for apresentada para substituir um contato.
 - 2 Selecione o contato a ser substituído.
 - 3 Verifique se a tela de confirmação é exibida quando a operação for concluída.

- Como registrar os contatos na lista de favoritos de outra maneira (a partir da tela “Contatos”)

- 1 Exiba a tela superior do telefone. (→P.355)
- 2 Selecione a guia “Contatos”.
- 3 Selecione ☆ (cinza) no nome inicial na lista de contatos desejada para ser registrado na lista de favoritos.



- Quando selecionado, ☆ (cinza) muda para ★ (amarelo) e o contato é registrado na lista de favoritos.
- Como registrar os contatos na lista de favoritos de outra maneira (a partir da tela “Detalhes do Contato”)
- 1 Exiba a tela superior do telefone. (→P.355)
 - 2 Selecione as guias “Contatos” ou “Hist. chamadas” e selecione o contato desejado.
 - 3 Selecione “Adicionar Favorito”.
 - 4 Verifique se a tela de confirmação é exibida quando a operação for concluída.

■ COMO EXCLUIR CONTATOS DA LISTA DE FAVORITOS

- 1 Selecione **“Remover favorito”**.
- 2 Selecione o contato desejado e selecione **“Remover”**.
- 3 Selecione **“Sim”** quando a tela de confirmação for apresentada.
- 4 Verifique se a tela de confirmação é exibida quando a operação for concluída.

► Como excluir os contatos na lista de favoritos de outra maneira (a partir da tela “Contatos”)

- 1 Exiba a tela superior do telefone. (→P.355)
- 2 Selecione **“Contatos”**.
- 3 Selecione ★ (amarelo) no nome inicial da lista de contato a ser excluído da lista de favoritos.

● Quando selecionado, ★ (amarelo) muda para ☆ (cinza) e os dados são excluídos da lista.

► Como excluir os contatos na lista de favoritos de outra maneira (a partir da tela “Detalhes do Contato”)

- 1 Exiba a tela superior do telefone. (→P.355)
- 2 Selecione as guias **“Contatos”**, **“Hist. chamadas”** ou **“Favoritos”** e selecione o contato que deseja excluir.
- 3 Selecione **“Remover favorito”**.
- 4 Selecione **“Sim”** quando a tela de confirmação for apresentada.
- 5 Verifique se a tela de confirmação é exibida quando a operação for concluída.

■ TELA “Etiquetas de Voz”

- 1 Selecione **“Gerenciar Etiquetas de Voz”**.
- 2 Selecione o item que deseja definir.

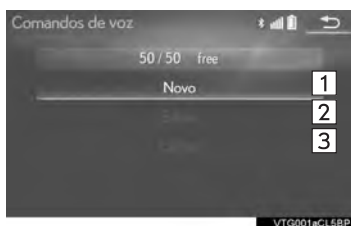

Nº	Função	Página
1	Selecione para registrar uma nova etiqueta de voz.	375
2	Selecione para editar uma etiqueta de voz.	375
3	Selecione para excluir uma etiqueta de voz.	375

► COMO EXIBIR A TELA “Etiquetas de Voz” DE OUTRA MANEIRA

- 1 Exiba a tela superior do telefone. (→P.355)
- 2 Selecione **“Configurações”**.
- 3 Selecione **“Histórico de chamadas/Contatos”**.
- 4 Selecione **“Gerenciar Etiquetas de Voz”**.

■ PARA REGISTRAR UMA ETIQUETA DE VOZ

Até 50 etiquetas de voz podem ser registradas.

- 1 Selecione “**Novo**”.
- 2 Selecione o contato para o qual deseja registrar uma etiqueta de voz.
- 3 Selecione “**•REC**” e grave uma etiqueta de voz.
 - Quando gravar uma etiqueta de voz, faça-o em uma área silenciosa.
- ▶ **Reproduzir**: Selecione para reproduzir a etiqueta de voz.
- 4 Selecione “**OK**” quando o registro da etiqueta de voz estiver concluído.

■ PARA EDITAR UMA ETIQUETA DE VOZ

- 1 Selecione “**Editar**”.
- 2 Selecione o contato desejado para editar.
- 3 Siga os passos em “**COMO REGISTRAR UMA ETIQUETA DE VOZ**” no “**PASSO 3**”. (→P.375)

■ COMO EXCLUIR A ETIQUETA DE VOZ

- 1 Selecione “**Excluir**”.
- 2 Selecione o contato desejado e selecione “**Excluir**”.
- 3 Selecione “**Sim**” quando a tela de confirmação for apresentada.

INFORMAÇÃO

- Vários dados podem ser selecionados e excluídos ao mesmo tempo.

1. DIAGNÓSTICO DE FALHAS

Se existir um problema no sistema viva-voz ou em um dispositivo Bluetooth[®], verifique primeiro a tabela abaixo.

► Ao usar o sistema viva-voz com um dispositivo Bluetooth[®]

Sintoma	Causa provável	Solução	Página	
			Telefone celular	Este sistema
O sistema viva-voz ou o dispositivo Bluetooth [®] não funciona.	O dispositivo conectado pode não ser um telefone celular compatível com Bluetooth [®] .	Para obter uma lista de dispositivos específicos cuja operação foi confirmada neste sistema, verifique junto à Concessionária Autorizada Lexus.	*	—
	A versão Bluetooth [®] do telefone celular conectado pode ser mais antiga do que a versão especificada.	Use um telefone celular com Bluetooth [®] versão 2.0 ou superior (recomendado: Ver. 3.0 +EDR ou superior).	*	42

► Ao registrar/conectar um telefone celular

Sintoma	Causa provável	Solução	Página	
			Telefone celular	Este sistema
Um telefone celular não pode ser registrado.	Um código de acesso incorreto foi digitado no telefone celular.	Digite o código de acesso correto no telefone celular.	*	—
	A operação de registro não foi concluída no lado do telefone celular.	Conclua a operação de registro no telefone celular (aprove o registro no telefone).	*	—
	Informações de registro antigas permanecem neste sistema ou no telefone celular.	Exclua as informações de registro existentes deste sistema e do telefone celular, em seguida, registra o telefone celular que deseja conectar a este sistema.	*	47

Sintoma	Causa provável	Solução	Página	
			Telefone celular	Este sistema
Não é possível fazer uma conexão Bluetooth®.	Outro dispositivo Bluetooth® já está conectado.	Conecte manualmente o telefone celular que deseja usar para este sistema.	—	47
	A função Bluetooth® não está ativada no telefone celular.	Ative a função Bluetooth® no telefone celular.	*	—
	A conexão automática Bluetooth® neste sistema está definida como desligada.	Define a conexão automática Bluetooth® neste sistema como ligada quando o interruptor <energia> do motor estiver no modo ACESSÓRIOS ou IGNIÇÃO LIGADA <LIGADO>.	—	52
	A função de configuração dos dispositivos preferenciais neste sistema está ativada.	A função de configuração dos dispositivos preferenciais neste sistema está desativada.	—	52
		Deixe o telefone celular desejado na prioridade de conexão automática mais alta.	—	52
A mensagem “Por favor, verifique o seu telefone.” é apresentada.	A função Bluetooth® não está ativada no telefone celular.	Ative a função Bluetooth® no telefone celular.	*	—
	Informações de registro antigas permanecem neste sistema ou no telefone celular.	Exclua as informações de registro existentes deste sistema e do telefone celular, em seguida, registra o telefone celular que deseja conectar a este sistema.	*	47

▶ Ao fazer/receber uma chamada

Sintoma	Causa provável	Solução	Página	
			Telefone celular	Este sistema
Não é possível fazer/receber uma chamada.	O seu veículo está em uma área "Sem Serviço".	Mova para uma área onde "Sem Serviço" não mais apareça no visor.	—	—

▶ Ao usar a agenda telefônica

Sintoma	Causa provável	Solução	Página	
			Telefone celular	Este sistema
Os dados da agenda telefônica não podem ser transferidos manualmente/automaticamente.	A versão do perfil do telefone celular conectado pode não ser compatível com os dados de transferência da agenda telefônica.	Para obter uma lista de dispositivos específicos cuja operação foi confirmada neste sistema, verifique junto à Concessionária Autorizada Lexus.	*	—
	A função de transferência automática de contatos neste sistema está definida como desligada.	Defina a função de transferência automática de contatos como ligada.	—	367
	O código de acesso não foi digitado no telefone celular.	Digite o código de acesso no telefone celular se solicitado (código de acesso padrão: 1234).	*	—
	A operação de transferência no telefone celular não foi concluída.	Conclua a operação de transferência no telefone celular (aprove a operação de transferência no telefone).	*	—
Não é possível editar os dados da agenda telefônica.	A função de transferência automática de contatos neste sistema está definida como ligada.	Defina a função de transferência automática de contatos neste sistema como desligada.	—	367

► Em outras situações

Sintoma	Causa provável	Solução	Página	
			Telefone celular	Este sistema
O status da conexão Bluetooth® é exibido na parte superior da tela cada vez que o interruptor <energia> do motor está no modo ACESSÓRIOS ou IGNIÇÃO LIGADA <LIGADO>.	A exibição de confirmação de conexão neste sistema está definida como ligada.	Para desligar a exibição, defina a exibição de confirmação de conexão neste sistema como desligada.	—	51

Sintoma	Causa provável	Solução	Página	
			Telefone celular	Este sistema
Embora todas as medidas concebíveis tenham sido tomadas, o status do sintoma não muda.	O telefone celular não está próximo o suficiente deste sistema.	Traga o telefone celular para mais perto deste sistema.	—	—
	Ocorreu interferência de rádio.	Desligue os dispositivos Wi-Fi® ou outros dispositivos que possam emitir ondas de rádio.	—	—
	O telefone celular é a causa mais provável do sintoma.	Desligue o telefone celular, remova e reinstale a bateria e, em seguida, reinicie o telefone celular.	*	—
		Ative a conexão Bluetooth® do telefone celular.	*	—
		Desative a conexão Wi-Fi® do telefone celular.	*	—
		Interrompa o software de segurança do telefone celular e feche todos os aplicativos.	*	—
Antes de usar um aplicativo instalado no telefone celular, verifique atentamente sua origem e como sua operação poderia afetar este sistema.	*	—		

*: Para obter detalhes, consulte o manual do proprietário que acompanha o telefone celular.

VISOR DE 12,3 POLEGADAS

1	OPERAÇÃO DO VISOR DE 12,3 POLEGADAS	
1.	VISÃO GERAL DO VISOR DE 12,3 POLEGADAS	382
	EXIBIÇÃO EM TELA CHEIA	382
	EXIBIÇÃO EM TELA DIVIDIDA.....	383
2.	COMO USAR O “Visor Lateral”	385
	TELAS BÁSICAS.....	385
	TELAS DE INTERRUÇÃO.....	388

1. VISÃO GERAL DO VISOR DE 12,3 POLEGADAS

EXIBIÇÃO EM TELA CHEIA

As funções a seguir podem ser apresentadas em tela cheia:

Função	Página
Tela inicial	28
Tela "Menu"	12
Tela do mapa	70
Tela de áudio	142
Monitor de energia ou tela de consumo de combustível	"Manual do Proprietário"
Tela de controle do ar condicionado	"Manual do Proprietário"

EXIBIÇÃO EM TELA DIVIDIDA

Informações diferentes podem ser exibidas no lado esquerdo ou direito da tela. Por exemplo, a tela de áudio pode ser exibida e acionada enquanto a tela do mapa está sendo exibida.

A tela grande à esquerda do monitor é denominada “Visor Principal” e a tela pequena do lado direito é denominada “Visor Lateral”.

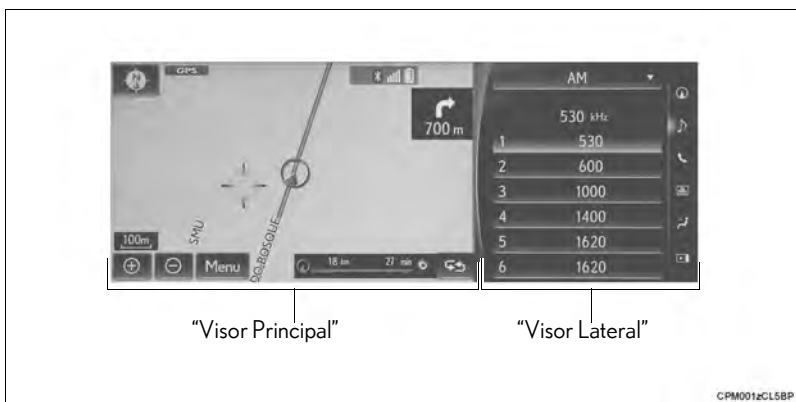

“Visor Principal”

Para obter detalhes sobre as funções e a operação do “Visor Principal”, consulte a respectiva seção.

“Visor Lateral”

As funções a seguir podem ser exibidas e acionadas no “Visor Lateral”.

▶ Telas básicas

Função	Página
Sistema de navegação	385
Áudio	386
Telefone	387
Informações do Veículo	“Manual do Proprietário”
Ar condicionado	“Manual do Proprietário”

▶ Telas de interrupção

Função	Página
Sensor do sistema Lexus de assistência a estacionamento	339
Telefone	388
Modo de direção	“Manual do Proprietário”
Visão noturna Lexus	“Manual do Proprietário”

CARACTERÍSTICAS OPERACIONAIS DO MONITOR DE TELA DIVIDIDA

Quando a tela dividida é exibida, é necessário selecionar a tela que você deseja acionar (“Visor Principal” ou “Visor Lateral”).

▶ Quando selecionar o “Visor Principal”

1 Mova a alavanca do Touch Remoto para esquerda.

▶ Quando selecionar o “Visor Lateral”

1 Mova a alavanca do Touch Remoto para direita.

2. COMO USAR O “Visor Lateral”

TELAS BÁSICAS

Para alterar a tela apresentada no “Visor Lateral”, utilize os botões da tela no lado direito do visor.

COMO MUDAR A TELA BÁSICA

- 1 Selecione o botão desejado.



Nº	Função
1	Selecione para exibir a tela de navegação.
2	Selecione para exibir a tela de controle de áudio.
3	Selecione para exibir a tela do telefone.
4	Selecione para exibir a tela de informações do veículo.
5	Selecione para exibir a tela de controle do ar condicionado.
6	Selecione para ocultar o “Visor Lateral”. Se o item apresentado no “Visor Principal” for compatível com a exibição em tela cheia (→P.382), ele será apresentado em tela cheia.

SISTEMA DE NAVEGAÇÃO

Um mapa ou uma bússola com informações sobre a posição atual poderão ser apresentados.

A orientação pode ser alterada entre 2D direção norte para cima, 2D direção para cima e 3D direção para cima, selecionando o símbolo de orientação. (→P.75)

O mapa pode ser editado.

■ COMO EDITAR O MAPA

- 1 Selecione qualquer ponto no lado do mapa.
- 2 Selecione o item desejado.



Nº	Função	Página
1	Selecione para exibir ícones de POI (Pontos de Interesse).	79

■ SISTEMA DE ÁUDIO E VÍDEO

■ COMO SELECIONAR UMA FONTE DE ÁUDIO

- 1 Selecione "▽".



- 2 Selecione a fonte desejada.

■ OPERAÇÃO DO RÁDIO

No "Visor Lateral", as estações pré-sintonizadas podem ser selecionadas.

■ OPERAÇÃO DE MÍDIA

Operações tais como selecionar um capítulo, arquivo ou música são realizadas na tela.



Nº	Função
1	<ul style="list-style-type: none"> • Selecione para escolher um capítulo/ música/arquivo. • Selecione e segure para retroceder.
2	Selecione para parar a tela de vídeo.
3	Selecione para reproduzir/pausar.
4	<ul style="list-style-type: none"> • Selecione para escolher um capítulo/ música/arquivo. • Durante uma reprodução: Selecione e segure para avançar rapidamente. • Durante uma pausa: Selecione e segure para avançar lentamente.

INFORMAÇÃO

- Dependendo da fonte de áudio, algumas funções podem não estar disponíveis.

SISTEMA VIVA-VOZ (PARA TELEFONE CELULAR)

Quando o modo viva-voz for selecionado, é possível fazer uma ligação com o "Visor Lateral", se o contato desejado estiver registrado nos 5 botões apresentados na tela.

- 1 Selecione o contato desejado.

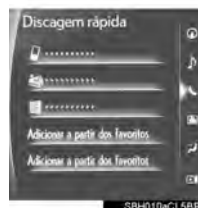

- 2 Verifique se a tela "Chamadas" é exibida.

■ COMO REGISTRAR UM CONTATO NOVO

Um contato pode ser selecionado a partir da lista de favoritos. (→P.373)

- 1 Selecione "Adicionar a partir dos Favoritos".
- 2 Selecione o contato desejado.
- 3 Selecione o número desejado.

■ EXCLUIR O CONTATO

- 1 Selecione e segure o botão da tela para alterar o contato.
- 2 Selecione "Sim" quando a tela de confirmação for apresentada.

TELAS DE INTERRUPTÃO

A tela do assistente de estacionamento Lexus, a tela do telefone, etc. são exibidas automaticamente de acordo com as condições.

COMO MUDAR A TELA DE INTERRUPTÃO

Quando várias telas de interrupção foram abertas, as telas ocultas podem ser trazidas para frente e exibidas uma vez novamente. (A tela de modo de direção não pode ser exibida novamente.)

- 1 Selecione “<” ou “>” para selecionar a tela desejada.



SISTEMA VIVA-VOZ (PARA TELEFONE CELULAR)

As seguintes funções também podem ser exibidas e acionadas no “Visor Lateral”.

Para obter detalhes sobre essas funções, consulte a respectiva seção.



- ▶ Como fazer uma chamada no telefone Bluetooth®
→P.355
- ▶ Chamadas recebidas
→P.361
- ▶ Chamadas em espera
→P.363
- ▶ Como falar ao telefone Bluetooth®
→P.362

INFORMAÇÃO

- Se o “Visor Lateral” for selecionado para qualquer uma das funções acima e a função for ativada, a barra de status será exibida no “Visor Lateral”. Para obter detalhes sobre a barra de status: →P.14

■ PARA EXIBIR NO “Visor Lateral”

A tela pode ser mostrada no “Visor Principal” ao realizar uma operação que não pode ser realizada no “Visor Lateral”.

- 1 Seleccione .



INFORMAÇÃO

- Ainda é possível realizar a operação usando o interruptor do telefone no volante de direção, mesmo se a tela do telefone estiver oculta atrás de outra tela de interrupção. Se a operação for realizada usando um interruptor no volante de direção, a tela do telefone será automaticamente trazida para a frente. Para obter detalhes sobre a operação do interruptor do telefone no volante de direção e o “Visor Principal”: →P.350



ÍNDICE GERAL

1

2

3

4

5

6

7

8

9

ÍNDICE ALFABÉTICO

A

AAC	157, 210, 213
Abertura de disco.....	147
Acesso Rápido.....	87, 115
Agenda telefônica	357
Ajuste da tela	36
Visor da câmera	36
Ajuste do relógio.....	57
AM	154
“Anterior”	92
Área a ser evitada.....	120
Área de pesquisa	87
Arquivo (áudio).....	210
Áudio.....	142
Ligar/desligar o sistema.....	145
Operação básica	145
Como selecionar uma fonte de áudio.....	146
Abertura de disco.....	147
Porta USB/AUX.....	148
Tela “Configurações de Som”	149
Sistema de comando de voz	153
Áudio Bluetooth®	180
Tela/painel de controle	180
Conexão.....	184
Ouvir	184
AUX	185
Tela/painel de controle	185

B

Banco de dados de mapa.....	137
Dados do mapa.....	137
Cartão microSD.....	138
Barra de tráfego	101
Bluetooth®	38
Como registrar um telefone Bluetooth®	38
Como registrar um dispositivo de reprodução Bluetooth®	40
Perfis.....	42
Botão CH•TRACK	142
Botão “MENU”	10
Botão MÍDIA	146

Botão PWR•VOL.....	29, 145
Botão RÁDIO	146
Botão ROLAR SINTONIZADOR	142
Bússola	76

C

Calibragem	129
Câmera.....	331
Cartão microSD.....	138
Casa	20, 87, 114
Categoria de POI.....	79, 91, 128
CD.....	157
Tela/painel de controle.....	157
CD de vídeo.....	161
Tela/painel de controle.....	161
Opções de CD de vídeo.....	163
Chamadas em espera.....	363
Chamadas recebidas.....	361
“Código postal”	95
Como adicionar destinos.....	108
Como editar a rota.....	108
Como adicionar destinos.....	108
Como reordenar os destinos	108
Condição de pesquisa.....	109
Como excluir destinos	109
Desvio.....	109
Preferência de estrada.....	111
Visão geral da rota.....	111
Como enviar tons.....	362
Como excluir dados pessoais	61
Como excluir destinos	109
Como falar ao telefone Bluetooth®	362
Chamada em espera.....	363
Como fazer uma chamada no telefone Bluetooth®	355
Histórico de chamadas	356
Listas de favoritos	356
Agenda telefônica.....	357
Teclado de discagem	359
Interruptor fora do gancho.....	360
Etiqueta de voz	360

Como inserir letras e números	32
Como receber uma chamada no telefone	
Bluetooth®	361
Chamadas recebidas.....	361
Como registrar a casa.....	20, 114
Como registrar o acesso rápido.....	21, 115
Como reiniciar o sistema	29
Como reordenar os destinos	108
Condição de pesquisa.....	109
Configuração do assistente de estacionamento	
Lexus.....	346
Configuração do revendedor.....	66
Configurações Bluetooth®	44
Tela de configuração Bluetooth®	44
Configurações Bluetooth® detalhadas.....	51
Configurações de áudio	198
Configurações de navegação.....	126
Configurações de tráfego	131
Configurações de voz	62
Configurações do telefone	364
“Sons”	365
“Notificações”	366
Configurações gerais	55
Contatos.....	357
“Coordenadas”	94
Controles de áudio do banco traseiro	195

D

Desligar a tela.....	36
Desvio.....	109
Direção para cima.....	75
Dispositivo de reprodução de DVD e disco ..	204
DSP.....	151
DVD.....	164
Tela/painel de controle.....	164
Opções de DVD	167

E

“Endereço”	88
Estacionamento.....	314, 321, 323
Modo estreito.....	328
Estacionamento paralelo.....	322

Estacionamento perpendicular.....	318, 320
Etiqueta de voz.....	360, 374
Exibição da posição atual	74

F

“Favoritos”	373
FM.....	154
Fuso horário.....	57

G

GPS (Sistema de Posicionamento Global)	134
---	-----

H

Histórico de chamadas.....	356
Hora de chegada	101

I

Ícones de mapa.....	82
Ícones de POI.....	79
Imagem da tela desligada.....	58
Imagem de inicialização.....	58
Índice geral de funções.....	24
Informações da tela do mapa.....	79
Ícones de POI.....	79
Traçado da rota.....	80
Informações do ícone.....	81
Ícones de mapa	82
Informações de tráfego	83
Informações do ícone.....	81
Informações operacionais de áudio e	
vídeo	203
Rádio.....	203
Dispositivo de reprodução de DVD e	
disco.....	204
iPod	209
Arquivo (áudio).....	210
Termos.....	213
Mensagens de erro	214
Interruptor do telefone/microfone.....	352
Interruptor fora do gancho	360
Interruptores no volante de direção ...	192, 302

ÍNDICE ALFABÉTICO

Intersecção	93, 105
iPod	175, 209
Tela/painel de controle	175
Música	179
Vídeo	179

L

Lista de comandos	309
Lista de conversões	76, 105
Listas de favoritos	356

M

Manutenção	64
“Mapa”	90
Mapa simples	76
“Memória”	92
Memória USB	169
Música	169
Tela/painel de controle	169
Vídeo	169
Foto	174
Mensagens de orientação por voz	107
“Minha memória”	113
Casa	114
Acesso rápido	115
Ponto na memória	117
Área a ser evitada	120
Traçado da rota	122
Como fazer backup para uma memória USB	123
Como copiar de uma memória USB	125
Modo diurno	36
Monitor do sistema Lexus de assistência a estacionamento	312
Precauções ao dirigir	312
Tela	314
Estacionamento perpendicular	315
Estacionamento paralelo	316
Como mudar o modo de estacionamento	317
MP3	157, 210, 213

N

Navegação	70
Norte para cima	75

O

Ocultação automática dos botões	126
Orientação da rota	22, 96, 100, 107

P

Perfis	42
“POI”	90
“POI perto do cursor”	91
Ponto na memória	92, 113, 117
Porta AUX	148
Porta USB/AUX	148
Precauções para o monitor do sistema Lexus de assistência a estacionamento ..	330
Preferência de estrada	97, 111

R

Rádio	154, 203
Sintonização	154
Tela/painel de controle	154
Como programar uma estação	156
RDS (Sistema de Dados de Rádio)	156
RDS (Sistema de Dados de Rádio)	156
Rolagem do mapa	77

S

Selecione “Ent./saída da via expressa”	93
Sensor de assistência a estacionamento Lexus	338
Interruptor	338
Sensores	338
Exibição	339
Exibição da distância e buzina	340
Faixa de detecção dos sensores	342
Informações	342
Advertência de falha	344
Sintonização	154

Sistema de comando de voz.....	153, 302, 353
Interruptores no volante de direção.....	302
Operação.....	303
Sistema de entretenimento do banco traseiro.....	215
Sistema viva-voz.....	350

T

Tamanho da tela.....	152
Teclado.....	32
Teclado de discagem.....	359
Tela “Configurações de Som”.....	149
Tela “Configurar”.....	16
Tela “Informações”.....	18
Tela de lista.....	33
Tela de “Menu”.....	12
Tela de menu de navegação.....	72
Tela de orientação da rota.....	100
Via expressa.....	104
Intersecção.....	105
Lista de conversões.....	105
Tela de seta.....	106
Tela de pesquisa do destino.....	85
Acesso rápido.....	87
Área de pesquisa.....	87
Casa.....	87
“Endereço”.....	88
“POI”.....	90
“Mapa”.....	90
“POI perto do cursor”.....	91
“Memória”.....	92
“Anterior”.....	92
“Intersecção”.....	93
“Coordenadas”.....	94
Selecione “Ent./saída da via expressa”.....	93
“Código postal”.....	95
“Tel. no.” (“Telefone no.”).....	94
Tela do mapa.....	70, 74
Escala.....	74
Exibição da posição atual.....	74
Orientação do mapa.....	75
Configurações.....	76

Rolagem do mapa.....	77
Como ajustar a posição.....	78
Tela inicial.....	28
Telefone.....	352
Telefone Bluetooth®.....	350
Operação básica.....	351
Interruptor do telefone/microfone.....	352
Sistema de comando de voz.....	353
Agenda telefônica.....	354
Vender ou descartar o veículo.....	354
Telefone celular.....	350
“Telefone no.”.....	94
Tempo de percurso.....	101
Touch Remoto.....	10, 30
Traçado da rota.....	80, 122
TV.....	188
TV Digital.....	188
Tela/painel de controle.....	188
Opções de TV.....	190

V

“Veículo”.....	63
Configuração do revendedor.....	66
Manutenção.....	64
Velocidade média.....	128
Via expressa.....	104
Visão geral da rota.....	111
Visor da câmera.....	36, 314, 318, 320, 330
Visor de 12,3 polegadas.....	382
Exibição em tela cheia.....	382
Exibição em tela dividida.....	383
Visor de condições do sistema.....	14
Visor lateral.....	385
Telas básicas.....	385
Telas de interrupção.....	388
Volume de transmissão.....	362

W

WMA.....	157, 210, 213
----------	---------------

Informações e atualizações do banco de dados de mapa

CONTRATO DE LICENÇA DE USUÁRIO FINAL

TERMOS DO USUÁRIO FINAL

o conteúdo fornecido pela HERE ("Dados") é licenciado, não vendido. Ao abrir este pacote, ou instalar, copiar, ou de outra forma utilizar os Dados, você concorda em aceitar os termos do presente contrato.

Os dados aqui fornecidos são apenas para uso interno e pessoal e não devem ser revendidos. Os dados são protegidos por direitos autorais, e estão sujeitos aos termos a seguir (este "Contrato de Licença de Usuário Final") e as condições que foram acordadas com você, em um lado, e AQUÍ e seus licenciadores (incluindo os seus licenciadores e fornecedores) no outro lado do contrato. Para atender os propósitos desses termos, A "HERE" deve significar (a) HERE North America, LLC no que diz respeito aos Dados para as Américas e/ou Ásia (Região do Pacífico e a (b) HERE Europe B.V. para dados da Europa, o Oriente Médio e/ou África.

Os Dados incluem certas informações e conteúdo fornecido sob a licença da HERE para as outras partes e está sujeita aos termos aplicáveis do fornecedor e às notificações de direitos autorais definidas na URL a seguir: http://corporate.navteq.com/supplier_terms.html.

TERMOS E CONDIÇÕES

Limitações da Licença no que tange o Uso: Você concorda que a sua licença de uso desses Dados é limitada, e que o uso é condicionado aos propósitos pessoais, propósitos não comerciais, e não para uso em agências de serviços, habilitação periódica ou outro propósito similar. Exceto quando definido o contrário neste documento, você concorda em não reproduzir, copiar, modificar, descompilar, desmontar ou fazer engenharia reversa de quaisquer partes dos Dados, e não poderá transferir ou distribuir de quaisquer formas, por quaisquer motivos, exceto se permitido por leis obrigatórias.

Limitações da Licença no que tange a Transferência: A sua licença é limitada e não permite a transferência ou revenda dos Dados, exceto se você transferir os Dados e todo o material acompanhante permanentemente, se: (a) você retiver cópias dos Dados; (b) o recipiente concordar com os termos deste Contrato de Licença de Usuário Final; e (c) se transferir os Dados exatamente da mesma forma que você os comprou ao transferir fisicamente a mídia original (por exemplo, o CD-ROM ou DVD comprado por você), toda embalagem original, manuais e outros documentos. Especificamente, os conjuntos de vários discos só podem ser transferidos ou vendidos como um conjunto completo, conforme foram fornecidos à você e não como um subconjunto dos mesmos.

Limitações Adicionais da Licença: Exceto onde você for especificamente licenciado para fazer pela HERE em um contrato por escrito separado, e sem limitar os parágrafos a seguir, a sua licença está condicionada quanto ao uso dos Dados descritos neste contrato, e você não pode (a) utilizar estes Dados com quaisquer produtos, sistemas, ou aplicativos instalados ou de outra forma conectados a ou em comunicação com veículos capazes de utilizar navegação, posicionamento, expedição, orientação de rotas em tempo real, gerenciamento de frotas ou outros usos similares ou (b) com, ou em comunicação com, incluindo sem limitações, telefones celulares, palmtops e computadores portáteis, pagers e assistentes pessoais digitais ou PDAs.

Atenção: Esses Dados podem conter informações incompletas ou imprecisas devido à passagem do tempo, à alteração de circunstâncias, de fontes utilizadas e à natureza da coleta abrangente de dados geográficos, e qualquer um dos itens descritos anteriormente que possam levar a resultados incorretos.

Não há garantia: Os Dados foram fornecidos “como estão”, e você concordou em usá-los por sua conta e risco. A HERE e os seus licenciadores (e os seus licenciadores e distribuidores) não podem fazer garantias orais ou por escrito, ou representações de quaisquer tipos, expressas ou implícitas, decorrentes da lei ou de outro modo, incluindo, mas não limitando ao conteúdo, precisão, conclusão, eficiência, confiabilidade, adequando-se a um propósito particular, usabilidade, uso ou resultados obtidos através desses Dados, ou esses Dados ou servidor serão ininterruptos ou livre de erros.

Exclusão de Responsabilidade de Garantia: A HERE E OS SEUS LICENCIADORES (INCLUINDO OS SEUS LICENCIADORES E FORNECEDORES) RENUNCIAM QUAISQUER GARANTIAS IMPLÍCITAS OU EXPRESSAS, DE QUALIDADE, DESEMPENHO, COMERCIALIZAÇÃO E ADEQUAÇÃO A UM PROPÓSITO PARTICULAR OU DE NÃO VIOLAÇÃO. Alguns Estados, Territórios e Países não permitem certas exclusões de garantias, dado que se relacione à exclusão acima, a exclusão acima poderá não se aplicar a você.

Exclusão de Responsabilidade: A HERE E OS SEUS LICENCIADORES (INCLUINDO OS SEUS LICENCIADORES E FORNECEDORES) NÃO PODERÃO SER RESPONSABILIZADOS POR VOCÊ NO QUE DIZ RESPEITO A QUAISQUER REIVINDICAÇÕES, EXIGÊNCIAS OU AÇÕES, INDEPENDENTEMENTE DA NATUREZA DA CAUSA DA REINVIDICAÇÃO, EXIGÊNCIA OU AÇÃO ALEGANDO QUAISQUER PERDAS, FERIMENTOS OU DANOS, DIRETOS OU INDIRETOS, QUE ADVIR DO USO OU POSSE DESTES DADOS, OU PARA PERDA DE LUCRO, RECEITA, CONTRATOS OU ECONOMIA, OU DE QUAISQUER DANOS DIRETOS, INDIRETOS, INCIDENTAIS, ESPECIAIS OU CONSEQUENTES DO SEU USO OU DA INABILIDADE DE UTILIZAR ESSES DADOS, DE QUAISQUER DEFEITOS NESSES DADOS, OU DA QUEBRA DESSES TERMOS OU CONDIÇÕES EM USO NESSE CONTRATO OU ATO ILÍCITO OU BASEADO NA GARANTIA, MESMO SE A HERE OU OS SEUS LICENCIADORES FOREM ACONSELHADOS QUANTO A POSSIBILIDADE DE TAIS DANOS. Alguns Estados, Territórios e Países não permitem certas exclusões de responsabilidades, dado que se relacione às exclusões ou danos acima, a exclusão acima poderá não se aplicar a você.

Controle de Exportação: Você concorda em não exportar, de qualquer lugar, quaisquer partes dos Dados ou de quaisquer produtos diretos do mesmo, exceto se em conformidade com, e com todas as licenças e aprovações necessárias às leis, regras e regulamentações de exportação aplicáveis, incluindo, mas não limitando às leis, regras e regulamentações administradas pela Agência de Controle de Ativos Estrangeiros do Departamento de Comércio dos E.U.A e o Gabinete de Indústria e Segurança do Departamento de Comércio dos E.U.A. Dado que tais tipos de leis, regras ou regulamentações de exportação proíbem a HERE de cumprir com as suas obrigações descritas abaixo para entregar ou distribuir dados, tais falhas devem ser perdoadas e não constituem uma quebra deste Contrato.

Contrato Definitivo: Estes termos e condições constituem o contrato definitivo entre a HERE (e seus licenciadores; incluindo seus licenciadores e fornecedores) e você referentes ao assunto em questão, e excedem em sua totalidade todos os contratos orais ou por escrito existentes anteriormente entre nós no que tange o assunto em questão.

Gravidade: Você e a HERE concordam que quaisquer partes deste contrato que forem consideradas ilegais ou inaplicáveis, deverão ser cortadas e ao restante do contrato deve ser dado pleno vigor e efeito.

Lei Regente: Os termos e as condições acima devem ser regidas pelas leis do Estado de Illinois (pelos Dados para as Américas e/ou região do Pacífico Asiático) ou dos Países Baixos (para os Dados da Europa, Oriente Médio e África), sem conferir efeito às (i) provisões de leis conflituosas, ou (ii) as Convenções das Nações Unidas para Contratos de Vendas de Produtos Internacionais, que serão explicitamente excluídos. Para quaisquer e todas disputas, reivindicações e ações derivadas de ou em ligação com os Dados ("Reivindicações"), você concorda em enviar à jurisdição pessoal do (a) Estado de Illinois as Reivindicações relacionadas aos Dados para as Américas e/ou as reivindicações relacionadas aos Dados para as Américas e/ou região do Pacífico Asiático descritas abaixo, e (b) aos Países Baixos para reivindicações relacionadas aos Dados para Europa, Oriente Médio e/ou África descritas abaixo.

Usuários Finais do Governo: Se os Dados forem adquiridos em nome do governo dos Estados Unidos da América ou quaisquer outras entidades procurando ou aplicando direitos similares aos comumente reivindicados pelo governo dos Estados Unidos da América, esses Dados são um "item comercial" como este termo está definido em 48 C.F.R. ("FAR") 2.101, e é licenciado em acordo com esse Contrato de Licença de Usuário Final, e cada cópia desses Dados entregue ou de outro modo fornecida deverá ser marcada e integrada corretamente com as "Notas de Uso" a seguir, e deve ser tratado de acordo com o descrito em tais Notas:

NOTAS DE USO

NOME DO CONTRATANTE (FABRICANTE/ FORNECEDOR):

HERE

ENDEREÇO DO CONTRATANTE (FABRICANTE/ FORNECEDOR):

425 West Randolph Street, Chicago, IL 60606.

Estes Dados são um item comercial conforme o definido na FAR 2.101 e estão sujeitos aos termos do Contrato de Licença de Usuário Final sob os quais os Dados foram fornecidos.

© 1987-2014* HERE. Todos os direitos reservados. *Data de publicação original

Se o Gabinete, agência governamental federal, ou quaisquer oficiais federais contratantes se recusarem a utilizar as legendas fornecidas no presente documento, o Gabinete, agência governamental federal, ou quaisquer oficiais federais contratantes devem notificar a HERE com antecedência para obterem direitos adicionais ou alternativos para esses Dados.

© 1987-2014* HERE. Todos os direitos reservados. *Data de publicação original

Certificação

Declaration of Conformity with regard to the R&TTE Directive 1999/5/EC

Manufacturer:

PIONEER CORPORATION

1-1, Shin-ogura, Saiwai-ku, Kawasaki-shi,
Kanagawa 212-0031, JAPAN

EU Representative's:

Pioneer Europe NV

Haven 1087, Keelberglaan 1,
B-9120 Melsele, Belgium/Belgique
<http://www.pioneer.eu>



[*] NXF-1658ZT, NXF-1958ZT

Hereby, PIONEER, declares that this [*] is in compliance with the essential requirements and other relevant provisions of Directive 1999/5/EC.

● IDDA FCC: AJDK087

- Esse serviço cumpre a parte 15 das Regras da FCC. A operação está sujeita as duas condições a seguir: (1) Este dispositivo poderá não causar interferência danosa, e (2) deve aceitar quaisquer interferências recebidas, incluindo a interferência que possa causar funcionamento indesejado.

- Informações para o Usuário - A alteração ou modificações realizar sem autorização podem invalidar os direitos do usuário de operar o equipamento.
- Cumprimento de Diretrizes de Exposição à RF: Este equipamento cumpre com os limites de exposição à irradiação estabelecidos pela FCC para um ambiente não controlado e atende às Diretrizes de Exposição de radiofrequência (RF) da FCC. Este equipamento deve ser instalado e operado mantendo o radiador a uma distância de, pelo menos, 20cm ou mais do corpo da pessoa.
- Colocação: Este transmissor não deve ser colocado ou operado em conjunto com qualquer outra antena ou transmissor.

Resolução 506 - ANATEL

"Este equipamento opera em caráter secundário, isto é, não tem direito a proteção contra interferência prejudicial, mesmo de estações do mesmo tipo, e não pode causar interferência a sistemas operando em caráter primário."

Este equipamento está homologado pela ANATEL de acordo com os procedimentos regulamentados pela Resolução 242/2000 e atende aos requisitos técnicos aplicados.

"Para consultas, visite: www.anatel.gov.br"



Código: OM50G-42BRA-RP
Destino: Brasil
Novembro/2016