



Manual do Sistema Multimídia  
CT200h

Todas as especificações fornecidas neste manual são atuais na época da publicação. Entretanto, devido à política da Lexus de melhoria contínua do produto, nos reservamos o direito de fazer alterações a qualquer momento sem notificação.

Este manual se aplica a todos os modelos e contém explicações sobre todos os equipamentos, inclusive opcionais. Portanto, você poderá encontrar algumas explicações para equipamentos não instalados no seu veículo.

Conforme as especificações, o veículo detalhado na ilustração poderá ser diferente do seu veículo em termos de cores e equipamentos.

1	GUIA DE REFERÊNCIA RÁPIDA	11
2	FUNÇÕES BÁSICAS	29
3	SISTEMA DE NAVEGAÇÃO	71
4	SISTEMA DE ÁUDIO E VÍDEO	147
5	SISTEMA DE COMANDO DE VOZ	227
6	SISTEMA LEXUS DE ASSISTÊNCIA A ESTACIONAMENTO	239
7	TELEFONE	267
8	VISOR DE 10,3 POLEGADAS	315
	ÍNDICE GERAL	325

Para mais informações sobre os itens a seguir, consulte o “Manual do Proprietário”.

- Ar-condicionado
- Monitoramento de energia
- Consumo de combustível
- Configurações personalizadas do veículo
- Sensor do sistema Lexus de assistência a estacionamento

# Introdução

## MANUAL DO SISTEMA MULTIMÍDIA

Este manual explica a operação do sistema. Leia este manual cuidadosamente para assegurar o uso adequado. Sempre mantenha este manual no seu veículo.

As imagens neste documento e as telas reais do sistema diferem, dependendo das funções e/ou da existência de um contrato e da disponibilidade dos dados do mapa, no momento da produção deste documento.

Em algumas situações, enquanto as telas são comutadas, pode-se levar mais tempo que o normal para a tela mudar, a tela poderá ficar em branco temporariamente ou emitir um ruído.

Esteja ciente de que, em alguns casos, o conteúdo deste manual pode ser diferente do sistema, como quando o software do sistema é atualizado.

## SISTEMA DE NAVEGAÇÃO

O Sistema de Navegação é um acessório tecnicamente avançado, desenvolvido para veículos. O sistema recebe sinais de satélite do Sistema de Posicionamento Global (GPS) executado pelo Departamento de Defesa dos EUA. Ao utilizar estes sinais e outros sensores dos veículos, o sistema indica sua posição atual e auxilia na localização do destino desejado.

O sistema de navegação é projetado para selecionar itinerários eficientes de sua localização atual de origem até o seu destino. O sistema também é projetado para direcionar você, de maneira eficiente, a um local que não lhe é familiar. O banco de dados do mapa baseou-se nos mapas AISIN AW, cujas fontes de informação são os mapas HERE para o Oriente Médio, África do Sul e Brasil, e os mapas TomTom para o Sudeste da Ásia. Os itinerários podem não ser os mais curtos, nem os menos congestionados. Seus próprios conhecimentos locais ou "atalhos", às vezes, podem ser mais rápidos do que os itinerários calculados.

O banco de dados do sistema de navegação inclui categorias de Ponto de Interesse, para que você possa selecionar destinos, como restaurantes e hotéis. Se um destino não estiver no banco de dados, é possível inserir o endereço da rua ou um cruzamento principal nas proximidades e o sistema lhe guiará até lá.

O sistema fornecerá tanto um mapa visual quanto instruções de áudio. As instruções de áudio anunciarão a distância restante e a direção para a qual virar, ao se aproximar de um cruzamento. Estas instruções de voz lhe ajudarão a continuar com os olhos na estrada e são programadas para dar tempo suficiente para que você manobre, troque de faixa ou diminua a velocidade.

Tenha ciência de que todos os sistemas de navegação têm certas limitações que podem afetar seu funcionamento adequado. A precisão da posição do veículo depende das condições de satélite, configuração de estrada, condição do veículo ou outras circunstâncias. Para obter mais informações sobre as limitações do sistema, consulte a página 141.

**TOYOTA MOTOR CORPORATION**

## INFORMAÇÕES IMPORTANTES SOBRE ESTE MANUAL

Por razões de segurança, este manual indica itens que requerem atenção particular com as seguintes marcas.

### ADVERTÊNCIA

- Esta é uma advertência sobre alguma condição que poderá causar riscos pessoais, se negligenciada. Informa o que deve ou não ser feito para reduzir o risco de ferimentos para o motorista e outras pessoas.

### NOTA

- Esta é uma advertência sobre alguma condição que poderá causar danos ao veículo ou em seus equipamentos, se negligenciada. Informa o que deve ou não ser feito para evitar e reduzir o risco de danos ao seu veículo ou aos equipamentos.

## SÍMBOLOS USADOS NAS ILUSTRAÇÕES



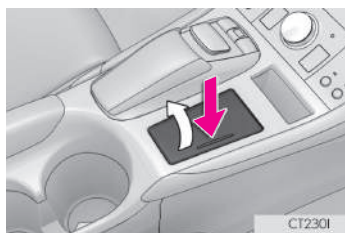

### Símbolo de segurança

O símbolo de um círculo com uma barra significa “Não”, “Não faça isto” ou “Não deixe isso acontecer”.



### Setas indicativas das operações

-  Indica a ação (pressionar, girar, etc.) usada para operar os interruptores e outros dispositivos.
-  Indica o resultado de uma operação (p. ex. uma tampa abre).

## COMO USAR ESTE MANUAL

**2. Bluetooth® SETTINGS**

**2. SETTING Bluetooth® DETAILS**

**1** Up to 5 Bluetooth® devices (Phones (HFP) and audio players (AVP)) can be registered.

**2** 1 Display the "Bluetooth® Setup" screen.  
2 Select the device to be connected.

**3** ● If the desired Bluetooth® device is not on the list, select "Add" to register the device.

**4** **(INFORMATION)**  
● It may take time if the device connection is carried out during Bluetooth® audio playback.  
● Depending on the type of Bluetooth® device being connected, it may be necessary to perform additional steps on the device.



Nº	Nome	Descrição
<b>1</b>	Descrições Operacionais	Uma explicação sobre o funcionamento é fornecida.
<b>2</b>	Operações Principais	As etapas de uma operação são explicadas.
<b>3</b>	Operações Relacionadas	Descreve as operações suplementares da operação principal.
<b>4</b>	Informação	Descreve informações úteis para o usuário.

### INFORMAÇÃO

- As ilustrações podem diferir da tela real exibida, dependendo das especificações do veículo. Nesse caso, consulte o texto entre parênteses, por exemplo, interruptor "Tel" ("Telephone").

## INSTRUÇÃO DE SEGURANÇA

Para utilizar este sistema da maneira mais segura possível, siga todas as dicas de segurança mostradas abaixo.

Este sistema é indicado para auxiliar à chegada ao destino desejado e, se usado adequadamente, terá sucesso. O motorista é totalmente responsável pela operação segura de seu veículo e a segurança de seus passageiros.

Não use nenhuma função deste sistema, a ponto de que ela se torne uma distração e o impeça de dirigir com segurança. A primeira prioridade enquanto dirige deve ser sempre a operação do veículo com segurança. Enquanto dirige, certifique-se de observar todas as regras de trânsito.

Antes do uso real do sistema, aprenda a usá-lo e se familiarize com ele. Leia completamente o manual para assegurar que você compreendeu o funcionamento do sistema. Não permita que outras pessoas usem este sistema até que tenham lido e entendido as instruções neste manual.

Para sua segurança, algumas funções podem se tornar inoperantes enquanto se dirige. Os botões na tela não disponíveis estão esmaecidos. O destino e a rota só podem ser selecionados quando o veículo não está em movimento.



## ADVERTÊNCIA

- Por segurança, o motorista não deve operar o sistema de navegação enquanto dirige. Atenção insuficiente à estrada e ao trânsito pode causar acidentes.
- Enquanto dirige, certifique-se de obedecer as regras de trânsito e estar ciente das condições da estrada. Se um sinal de trânsito foi alterado na estrada, a orientação da rota pode não ter as informações atualizadas, tal como a direção de uma rua de mão única.



Enquanto estiver dirigindo, escute as instruções de voz o máximo possível e olhe rapidamente para a tela, somente quando for seguro. Porém, não confie completamente na orientação por voz. Use-a apenas para referência. Se o sistema não puder determinar a posição atual corretamente, podem ocorrer informações incorretas, atrasadas ou pode não haver orientação por voz.

Os dados no sistema podem estar incompletos ocasionalmente. Condições de estrada, incluindo restrições de direção (proibido virar à esquerda, bloqueios de rua, etc.) mudam frequentemente. Portanto, antes de seguir quaisquer instruções do sistema, verifique se a instrução pode ser feita com segurança e dentro da lei.

Este sistema não pode alertar sobre coisas, como segurança da área, condições das ruas e disponibilidade de serviços de emergência. Se não estiver certo sobre a segurança de uma área, não vá até ela. Sob nenhuma circunstância este sistema substitui o julgamento pessoal do motorista.

Use este sistema somente em locais onde seja permitido. Algumas áreas podem ter leis que proíbam o uso de telas de vídeo e navegação ao lado do motorista.

# ÍNDICE DE CONTEÚDO

1

## GUIA DE REFERÊNCIA RÁPIDA

1. FUNÇÕES BÁSICAS .....	12
Touch Remoto .....	12
TELA "Menu" .....	14
2. REFERÊNCIA RÁPIDA .....	18
TELA "Configuração" .....	18
TELA "Informações" .....	20
3. OPERAÇÃO DE NAVEGAÇÃO .....	22
COMO REGISTRAR A CASA .....	22
COMO REGISTRAR O ACESSO RÁPIDO .....	23
FLUXO DE OPERAÇÃO: ORIENTAÇÃO DE ROTA .....	24
COMO DEFINIR A CASA COMO DESTINO .....	25
4. ÍNDICE DE FUNÇÕES .....	26
ÍNDICE DE FUNÇÕES .....	26

2

## FUNÇÕES BÁSICAS

1. INFORMAÇÕES BÁSICAS ANTES DA OPERAÇÃO .....	30
TELA INICIAL .....	30
COMO USAR O Touch Remoto .....	32
COMO INSERIR LETRAS E NÚMEROS/ OPERAÇÃO DAS TELAS DE LISTA .....	34
AJUSTE DA TELA .....	38
CONEXÃO ENTRE O VISOR MULTIFUNÇÃO E O SISTEMA MULTIMÍDIA .....	40
2. CONFIGURAÇÕES Bluetooth® .....	41
COMO REGISTRAR/CONECTAR O DISPOSITIVO Bluetooth® .....	41
CONFIGURAÇÕES DETALHADAS DE Bluetooth® .....	47
3. OUTRAS CONFIGURAÇÕES .....	58
CONFIGURAÇÕES GERAIS .....	58
CONFIGURAÇÕES DE VOZ .....	65
CONFIGURAÇÕES DO VEÍCULO .....	67

### 3 SISTEMA DE NAVEGAÇÃO

1. OPERAÇÃO BÁSICA.....	74
REFERÊNCIA RÁPIDA .....	74
OPERAÇÃO DA TELA DO MAPA.....	78
INFORMAÇÕES DA TELA DO MAPA ..	84
INFORMAÇÕES DE TRÁFEGO .....	89
2. PESQUISA DO DESTINO .....	91
OPERAÇÃO DE PESQUISA DO DESTINO .....	91
COMO INICIAR A ORIENTAÇÃO DA ROTA .....	102
3. ORIENTAÇÃO DA ROTA .....	106
TELA DE ORIENTAÇÃO DA ROTA .....	106
MENSAGENS TÍPICAS DA ORIENTAÇÃO POR VOZ.....	113
COMO EDITAR A ROTA .....	114
4. MINHA MEMÓRIA.....	119
CONFIGURAÇÕES DA MINHA MEMÓRIA .....	119
5. CONFIGURAÇÃO .....	133
CONFIGURAÇÕES DE NAVEGAÇÃO .....	133
CONFIGURAÇÕES DE TRÁFEGO .....	138
6. DICAS PARA O SISTEMA DE NAVEGAÇÃO .....	141
GPS (SISTEMA DE POSICIONAMENTO GLOBAL).....	141
VERSÃO DO BANCO DE DADOS DO MAPA E A ÁREA COBERTA .....	144

### 4 SISTEMA DE ÁUDIO E VÍDEO

1. OPERAÇÃO BÁSICA.....	148
REFERÊNCIA RÁPIDA .....	148
ALGUNS PRINCÍPIOS BÁSICOS.....	151
2. OPERAÇÃO DO RÁDIO .....	160
RÁDIO AM/FM/DAB .....	160
3. OPERAÇÃO DA MÍDIA.....	165
CD.....	165
CD DE VÍDEO.....	169
DVD .....	172
MEMÓRIA USB.....	178
iPod.....	185
ÁUDIO Bluetooth® .....	190
AUX .....	196
TV DIGITAL .....	199
4. CONTROLES REMOTOS DE ÁUDIO/VÍDEO .....	202
INTERRUPTORES NO VOLANTE DE DIREÇÃO .....	202
5. CONFIGURAÇÃO .....	205
CONFIGURAÇÕES DE ÁUDIO .....	205
6. DICAS PARA A OPERAÇÃO DO SISTEMA DE ÁUDIO E VÍDEO .....	211
INFORMAÇÕES OPERACIONAIS.....	211

# ÍNDICE DE CONTEÚDO

5

## SISTEMA DE COMANDO DE VOZ

- 1. OPERAÇÃO DO SISTEMA DE COMANDO DE VOZ ..... 228
- SISTEMA DE COMANDO DE VOZ ..... 228
- LISTA DE COMANDOS..... 236

6

## SISTEMA LEXUS DE ASSISTÊNCIA A ESTACIONAMENTO

- 1. MONITOR DO SISTEMA LEXUS DE ASSISTÊNCIA A ESTACIONAMENTO ..... 240
- MONITOR DO SISTEMA LEXUS DE ASSISTÊNCIA A ESTACIONAMENTO ..... 240
- ESTACIONAMENTO PERPENDICULAR (MODO DE EXIBIÇÃO DA LINHA DO CURSO ESTIMADO) 247
- ESTACIONAMENTO PERPENDICULAR (MODO DE EXIBIÇÃO DA LINHA-GUIA DE ASSISTÊNCIA A ESTACIONAMENTO)..... 249
- ESTACIONAMENTO PARALELO .....251
- PRECAUÇÕES QUANTO AO MONITOR DO SISTEMA LEXUS DE ASSISTÊNCIA A ESTACIONAMENTO ..... 260
- INFORMAÇÕES IMPORTANTES..... 265

7

## TELEFONE

- 1. OPERAÇÃO DO TELEFONE (SISTEMA VIVA-VOZ PARA TELEFONES CELULARES) ..... 268
- REFERÊNCIA RÁPIDA.....268
- ALGUNS PRINCÍPIOS BÁSICOS.....269
- COMO FAZER CHAMADAS NO TELEFONE Bluetooth® ..... 274
- PARA FALAR AO TELEFONE Bluetooth® ..... 281
- COMO FALAR AO TELEFONE Bluetooth® .....282
- FUNÇÃO DE MENSAGEM DO TELEFONE Bluetooth® (TIPO B)..... 285
- 2. CONFIGURAÇÃO .....291
- CONFIGURAÇÕES DO TELEFONE ... 291
- 3. O QUE FAZER SE... ..... 307
- DIAGNÓSTICO DE FALHAS.....307

8

## VISOR DE 10,3 POLEGADAS

- 1. OPERAÇÃO DO VISOR DE 10,3 POLEGADAS.....316
- VISÃO GERAL DO VISOR DE 10,3 POLEGADAS ..... 316
- COMO USAR O VISOR LATERAL..... 319

## ÍNDICE GERAL

- ÍNDICE ALFABÉTICO..... 326

## GUIA DE REFERÊNCIA RÁPIDA

### 1 FUNÇÕES BÁSICAS

1. Touch Remoto ..... 12
2. TELA “Menu” ..... 14
- VISOR DE CONDIÇÕES DO SISTEMA ..... 16

### 2 REFERÊNCIA RÁPIDA

1. TELA “Configuração” ..... 18
2. TELA “Informações” ..... 20

### 3 OPERAÇÃO DE NAVEGAÇÃO

1. COMO REGISTRAR A CASA ..... 22
2. COMO REGISTRAR O ACESSO RÁPIDO ..... 23
3. FLUXO DE OPERAÇÃO: ORIENTAÇÃO DE ROTA ..... 24
4. COMO DEFINIR A CASA COMO DESTINO ..... 25

### 4 ÍNDICE DE FUNÇÕES

1. ÍNDICE DE FUNÇÕES ..... 26

## 1. Touch Remoto

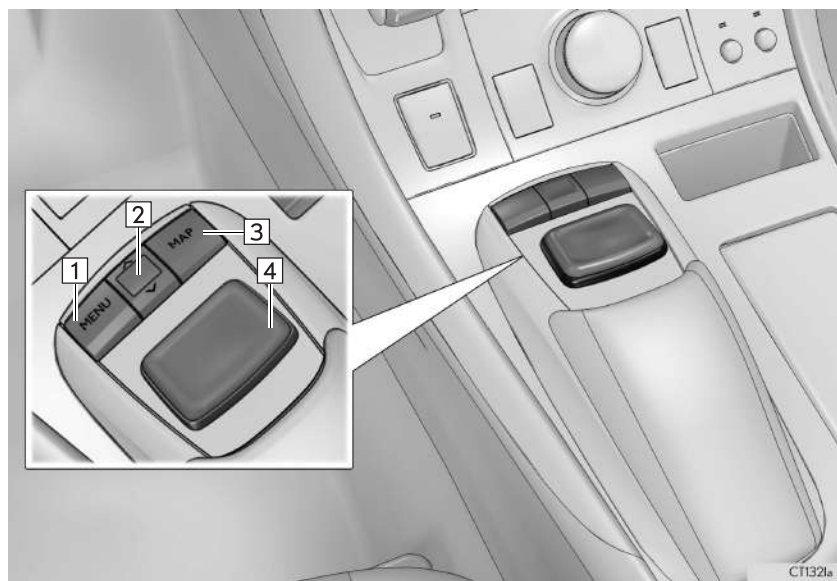

### INFORMAÇÃO

- A ilustração acima é para veículos com direção do lado esquerdo.

Nº	Nome	Função	Página
1	Botão "MENU"	Pressione para exibir a tela "Menu".	14
2	Botão "Λ·V"	Pressione para percorrer a tela de lista e alterar a escala do mapa.	32, 35, 79
3	Botão "MAP"	Pressione para exibir a posição atual, cancelar a rolagem da tela, iniciar a orientação e repetir uma orientação por voz.	74, 78
4	Botão Touch Remoto	Mova no sentido desejado para selecionar uma função, uma letra e o botão da tela. Pressione para entrar na função selecionada, a letra ou o botão da tela.	32

## 2. TELA “Menu”

Para exibir essa tela, pressione o botão “MENU” no Touch Remoto.





Nº	Função	Página
1	Selecione para exibir a tela do mapa ou a tela do menu do sistema multimídia.	74, 76
2	Selecione para exibir a tela de controle do rádio.	148
3	Selecione para exibir a tela de controle da mídia.	
4	Selecione para exibir a tela de operação de viva-voz.	268
5	Selecione para exibir a tela "Informações".	20
6	Selecione para exibir a tela de controle do ar-condicionado.	"Manual do Proprietário"
7	Selecione para exibir a tela "Configuração".	18
8	Selecione para ajustar o contraste e o brilho das telas, desligar a tela, etc.	38

**INFORMAÇÃO**

- Quando exibição em tela dividida for selecionado, a tela "Menu" será exibida no visor principal. (→P.317)

## VISOR DE CONDIÇÕES DO SISTEMA

A condição da conexão Bluetooth<sup>®</sup>, bem como o nível de recepção e a carga restante da bateria do telefone celular, são exibidos na barra de condição. Essa barra de condição sempre é mostrada em todos os modos. (Para desligar a barra de condição: →P.58)

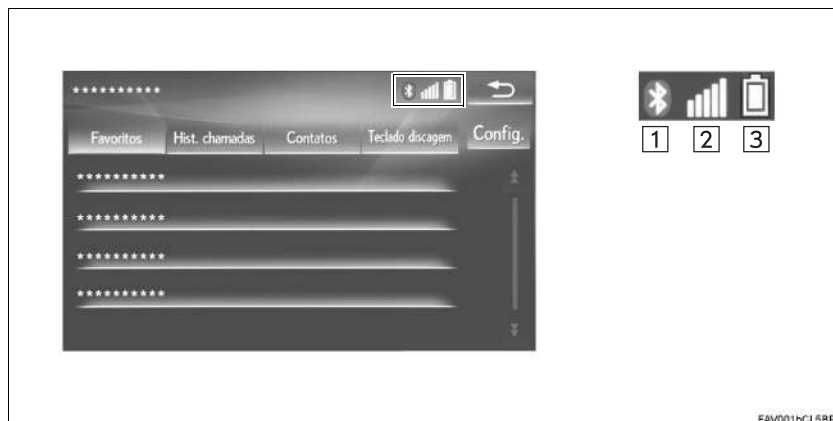

Nº	Indicadores	Condições
1	A condição da conexão Bluetooth <sup>®</sup>	 <p>Sem conexão ↔ Ruim ↔ Boa</p> <ul style="list-style-type: none"> <li>• Uma antena para a conexão Bluetooth<sup>®</sup> está incorporada no painel de instrumentos. A condição da conexão Bluetooth<sup>®</sup> pode se deteriorar e o sistema pode não funcionar quando um telefone Bluetooth<sup>®</sup> for usado nas seguintes condições e/ou locais: <ul style="list-style-type: none"> <li>O telefone celular está obstruído por alguns objetos (como quando ele está atrás do banco ou dentro do porta-luvas ou na caixa do console).</li> <li>O telefone celular está encostando ou está coberto com materiais de metal.</li> </ul> </li> <li>• Deixe o telefone Bluetooth<sup>®</sup> em um lugar onde há uma boa conexão Bluetooth<sup>®</sup>.</li> </ul>

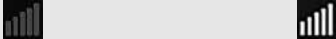
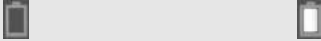
Nº	Indicadores	Condições
2	O nível de recepção	 <p>Ruim ←→ Excelente</p> <ul style="list-style-type: none"> <li>• O nível de recepção nem sempre corresponde ao nível exibido no telefone celular. O nível de recepção pode não ser exibido, dependendo do telefone que você tem. Quando o telefone celular estiver fora da área de serviço ou em um local inacessível por ondas de rádio, o visor mostrará "Sem Serviço".</li> <li>• "Rm" é exibido durante a recepção em uma área visitante ("roaming"). Enquanto estiver em "roaming", "Rm" será exibido no canto superior esquerdo do ícone.</li> <li>• A área de recepção pode não ser exibida, dependendo do tipo de telefone que você tem.</li> </ul>
3	A quantidade de carga restante da bateria	 <p>Vazia ←→ Cheia</p> <ul style="list-style-type: none"> <li>• A quantidade exibida nem sempre corresponde à quantidade exibida no dispositivo Bluetooth®. A quantidade de carga restante na bateria pode não ser exibida, dependendo do tipo de dispositivo Bluetooth® conectado. Esse sistema não tem uma função para carregar.</li> </ul>

### 1. TELA “Configuração”

Para exibir essa tela, pressione o botão “MENU” no Touch Remoto e selecione “Con-fig.”.



BP1018LEI

Nº	Função	Página
1	Selecione para alterar o som de operação, as configurações de mudança automática de tela, etc.	58
2	Selecione para definir as configurações de orientação por voz.	65
3	Selecione para definir os telefones Bluetooth® e os dispositivos de áudio Bluetooth®.	47
4	Selecione para definir as configurações de rádio e da mídia externa.	205
5	Selecione para acessar a página que permite definir a velocidade média, o conteúdo da tela exibida, as categorias de POI (Ponto de Interesse), etc.	133
6	Selecione para definir as configurações de som do telefone, de contatos, etc.	291
7*	Selecione para definir as informações de tráfego.	138
8	Selecione para definir as informações do veículo, como as informações de manutenção.	67

\*: Essa função não é disponibilizada em países/áreas onde o serviço de informações necessárias não é fornecido.

### 2. TELA “Informações”

Para exibir essa tela, pressione o botão “MENU” no Touch Remoto e selecione “Info”.

#### ► Tipo A



BP1017LEI

#### ► Tipo B

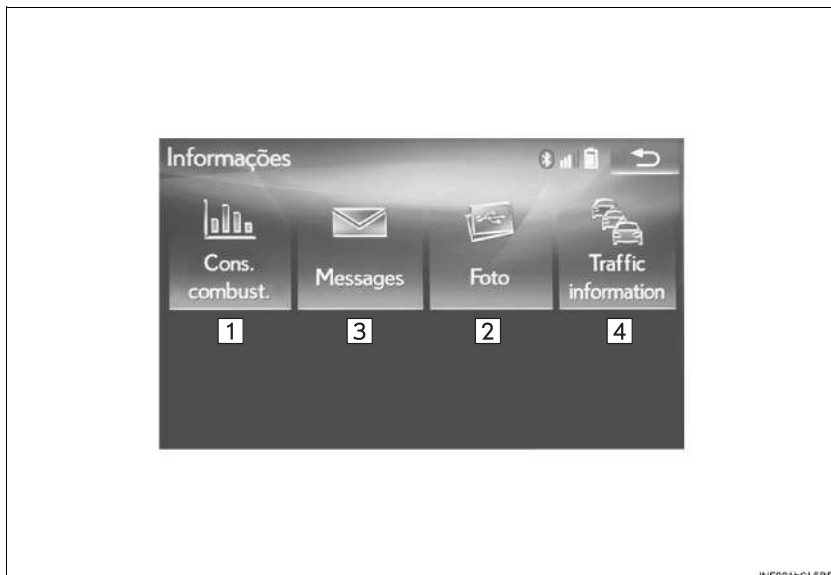

INF001bCL5BP

## ► Tipo C

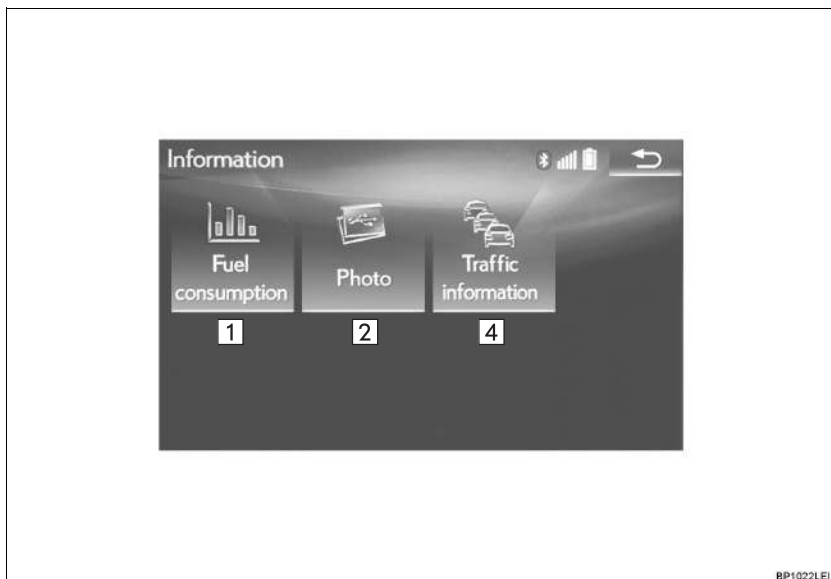

Nº	Função	Página
1	Selecione para exibir a tela de consumo de combustível.	“Manual do Proprietário”
2	Selecione para ver imagens/filmes gravados na memória USB.	183
3	Selecione para apresentar a tela de mensagens do telefone Bluetooth®.	285
4*	Selecione para exibir informações de tráfego.	89

\*: Essa função não é disponibilizada em países/ áreas onde o serviço de informações necessárias não é fornecido.

## 1. COMO REGISTRAR A CASA

- 1 Pressione o botão "MAP" no Touch Remoto.

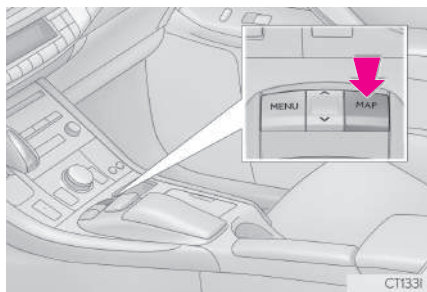

- 2 Selecione "Menu".

- 3 Selecione "Destino".

- 4 Selecione "Casa".

- 5 Selecione "Sim".

- 6 Há vários tipos diferentes de métodos para pesquisar sua casa. (→P.91)

- 7 Selecione "Inserir".

O registro da casa está concluído.

- ▶ Como registrar a casa de outra maneira →P.120
- ▶ Como editar o nome, local, número de telefone e ícone →P.120
- ▶ Como definir a casa como destino →P.93



## 2. COMO REGISTRAR O ACESSO RÁPIDO

- 1 Pressione o botão "MAP" no Touch Remoto.

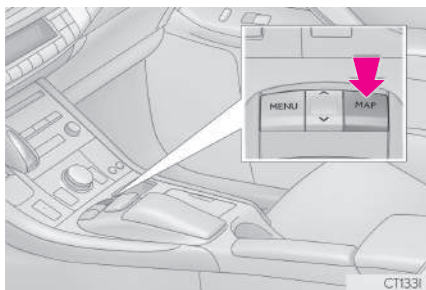

- 2 Selecione "Menu".

- 3 Selecione "Destino".

- 4 Selecione um dos botões da tela de acesso rápido.

- 5 Selecione "Sim".

- 6 Há diferentes tipos de métodos para pesquisar um destino. (→P.91)

- 7 Selecione "Inserir".

O registro do acesso rápido está concluído.

- ▶ Como registrar o acesso rápido de outra maneira →P.121
- ▶ Como editar o nome, local, número de telefone e ícone →P.122
- ▶ Como definir o acesso rápido como o destino →P.93

## 3. FLUXO DE OPERAÇÃO: ORIENTAÇÃO DE ROTA

- 1 Pressione o botão “MAP” no Touch Remoto.

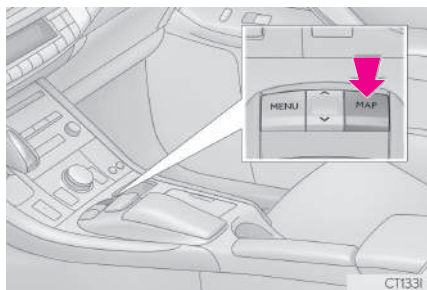

- 2 Selecione “Menu”.

- 3 Selecione “Destino”.

- 4 Há diferentes tipos de métodos para pesquisar um destino. (→P.91)

- 5 Selecione “Inserir”.

- 6 Selecione “Iniciar”.

Como selecionar outras rotas além daquelas recomendadas (→P.104)

A orientação para o destino é exibida na tela e pode ser ouvida por meio da orientação por voz.

## 4. COMO DEFINIR A CASA COMO DESTINO

- 1 Pressione o botão "MAP" no Touch Remoto.

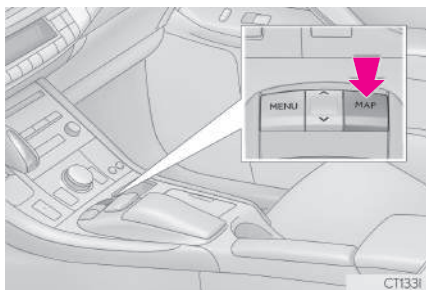

- 2 Selecione "Menu".

- 3 Selecione "Destino".

- 4 Selecione "Casa".

- 5 Selecione "Inserir".

- 6 Selecione "Iniciar".

Como selecionar outras rotas além daquelas recomendadas (→P.104)

A orientação para o destino é exibida na tela e pode ser ouvida por meio da orientação por voz.

## 1. ÍNDICE DE FUNÇÕES

## ► Mapa

Como exibir mapas	Página
Como exibir a tela do mapa	74
Como exibir a posição atual	78
Como exibir o mapa das proximidades da posição atual	82
Como alterar a escala	79
Como alterar a orientação do mapa	80
Como exibir Pontos de Interesse	84
Como exibir o tempo estimado de viagem/chegada ao destino	107
Como selecionar o modo mapa	80
Como exibir informações de tráfego	89

Como pesquisar destinos	Página
Como pesquisar um destino	91
Como alterar a área de pesquisa	93

## ► Orientação da rota

Antes de iniciar ou durante a orientação da rota	Página
Como iniciar a orientação da rota	102
Como editar a rota	114
Como exibir o mapa com a rota completa	117
Como ajustar o volume de orientação da rota	65
Como excluir o destino	115

Pontos na memória	Página
Como registrar pontos na memória	123
Como marcar ícones na tela do mapa	124

## ► Funções úteis

Informação	Página
Como exibir a manutenção do veículo	68
Sistema viva-voz (para telefone celular)	
Como registrar/conectar um telefone Bluetooth®	41
Como fazer uma chamada em um telefone Bluetooth®	274
Como receber uma chamada no telefone Bluetooth®	281
Sistema de comando de voz	
Como operar o sistema com sua voz	228
Sistema de monitoramento periférico	
Vista da parte traseira do veículo	240



# 2

## FUNÇÕES BÁSICAS

### 1 INFORMAÇÕES BÁSICAS ANTES DA OPERAÇÃO

1. TELA INICIAL.....	30
2. COMO USAR O Touch Remoto.....	32
3. COMO INSERIR LETRAS E NÚMEROS/OPERAÇÃO DA TELA DE LISTA .....	34
COMO INSERIR LETRAS E NÚMEROS.....	34
TELA DE LISTA.....	35
4. AJUSTE DA TELA .....	38
5. CONEXÃO ENTRE O VISOR MULTIFUNÇÃO E O SISTEMA MULTIMÍDIA.....	40

### 2 CONFIGURAÇÕES Bluetooth®

1. COMO REGISTRAR/CONECTAR UM DISPOSITIVO Bluetooth® .....	41
COMO REGISTRAR UM TELEFONE Bluetooth® PELA PRIMEIRA VEZ .....	41
COMO REGISTRAR UM DISPOSITIVO DE REPRODUÇÃO DE ÁUDIO Bluetooth® PELA PRIMEIRA VEZ .....	43
PERFIS .....	45
2. CONFIGURAÇÕES DETALHADAS DE Bluetooth® .....	47
TELA "Configurações Bluetooth*" .....	47
COMO REGISTRAR UM DISPOSITIVO Bluetooth® .....	48
COMO EXCLUIR UM DISPOSITIVO Bluetooth® .....	50
COMO CONECTAR UM DISPOSITIVO Bluetooth® .....	50
COMO EDITAR AS INFORMAÇÕES DO DISPOSITIVO Bluetooth® .....	52
TELA "Configurações Detalhadas de Bluetooth*" .....	54

### 3 OUTRAS CONFIGURAÇÕES

1. CONFIGURAÇÕES GERAIS .....	58
TELA DE CONFIGURAÇÕES GERAIS .....	58
2. CONFIGURAÇÕES DE VOZ.....	65
TELA DE CONFIGURAÇÕES DE VOZ .....	65
3. CONFIGURAÇÕES DO VEÍCULO..	67
MANUTENÇÃO.....	68

\*: A marca e os logotipos Bluetooth® são marcas registradas de propriedade da Bluetooth SIG, Inc.

## 1. TELA INICIAL

- 1 Quando o botão de partida estiver no modo ACESSÓRIOS ou LIGADO, a tela inicial será exibida e o sistema começará a funcionar.

- As imagens mostradas na tela inicial podem ser alteradas de acordo com suas preferências individuais. (→P.61)

### TELA DE CUIDADO

- Alguns segundos após a apresentação da tela inicial, a tela de cuidado será exibida.
- Após aproximadamente 5 segundos, a tela de "CUIDADO" muda automaticamente para a tela de mapa. (Selecione "Mostrar mapa" ou pressione o botão "MAPA" no Touch Remoto para exibir a tela de mapa.)



### ADVERTÊNCIA

- Quando o veículo estiver parado com o sistema híbrido em funcionamento, sempre aplique o freio de estacionamento por medida de segurança.

### INFORMAÇÕES DE MANUTENÇÃO

Esse sistema lembra os usuários sobre quando substituir certas peças ou componentes e mostra informações da concessionária (se registrada) na tela.

Quando o veículo atingir uma distância percorrida definida anteriormente ou a data especificada para uma verificação de manutenção programada, a tela de "Informações" será exibida ao ligar o sistema.

- Essa tela se apagará se nenhuma operação for realizada por vários segundos.
- Para evitar que essa tela seja exibida novamente, selecione "Não mostrar essas informações novamente."
- Para registrar informações de manutenção: →P.68



## COMO REINICIAR O SISTEMA

Quando a resposta do sistema estiver extremamente lenta, o sistema poderá ser reiniciado.

- 1 Pressione e segure o botão "PWR•VOL"/⏻ por 3 segundos ou mais.

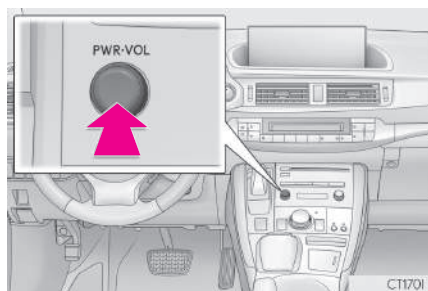

## 2. COMO USAR O Touch Remoto

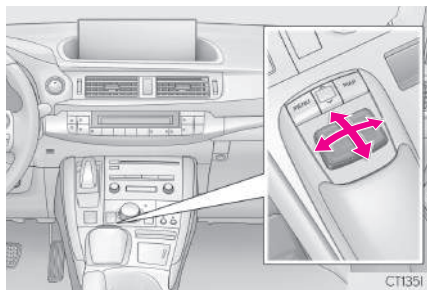

Esse sistema pode ser operado pelo Touch Remoto quando o botão de partida estiver no modo ACESSÓRIOS ou LIGADO.

- 1 Use o botão Touch Remoto para selecionar o botão desejado na tela.

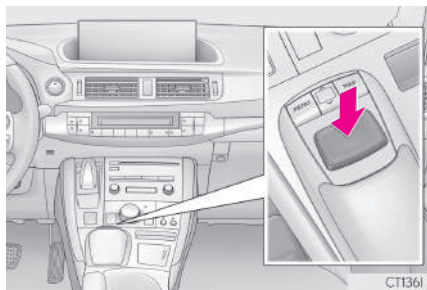

- 2 Para selecionar o botão na tela, pressione o botão do Touch Remoto. Uma vez que o botão tenha sido selecionado, a tela mudará.



- Quando o cursor se aproximar do botão, ele será atraído para cima do botão. A intensidade dessa atração pode ser ajustada. (→P.58)
- O cursor desaparecerá da tela se não for movido por 6 segundos. A operação do botão do Touch Remoto fará o cursor reaparecer.
- Pressione o botão “^” no Touch Remoto para dar mais zoom na tela do mapa ou o botão “v” para menos zoom. Você também pode usar esses botões para rolar as telas da lista para cima e para baixo.
- Quando  for exibido na tela, selecione  para voltar para a tela anterior.
- Pressione o botão “MENU” no Touch Remoto para exibir a tela de “Menu”. (→P.14)
- A tela do mapa pode ser exibida ao pressionar o botão “MAP” no Touch Remoto. (→P.78)

**ADVERTÊNCIA**

- Não permita que os dedos, unhas ou cabelo fiquem presos no Touch Remoto, pois isso pode causar ferimentos.
- Cuidado ao tocar no Touch Remoto em temperaturas extremas, ele pode estar muito quente ou muito frio devido à temperatura dentro do veículo.

**NOTA**

- Não deixe que o Touch Remoto entre em contato com comida, líquido, adesivos ou cigarros acesos, pois isso pode alterar a cor, exalar um odor estranho ou parar o funcionamento.
- Não submeta o Touch Remoto a pressão excessiva ou impacto forte, pois esse tipo de ação pode entortar ou danificar o botão.
- Não permita que moedas, lentes de contato ou outros itens similares fiquem presos no Touch Remoto, pois isso pode interferir no seu funcionamento.
- Itens de vestuário podem rasgar se ficarem presos no botão do Touch Remoto.
- Se a sua mão ou qualquer objeto estiver sobre o botão do Touch Remoto enquanto o botão de partida estiver no modo ACESSÓRIOS, o botão do Touch Remoto poderá não funcionar corretamente.

**INFORMAÇÃO**

- Em condições de clima extremamente frio, o botão do Touch Remoto poderá reagir lentamente.

Ao pesquisar um endereço, nome, etc., ou inserir dados, as letras e os números podem ser inseridos por meio da tela.

### COMO INSERIR LETRAS E NÚMEROS



Nº	Função
1*	Selecione para inserir os caracteres desejados.
2	Selecione para apagar um caractere. Selecione e segure para continuar a apagar os caracteres.
3	Selecione para alterar os tipos de caracteres e do teclado.
4	Selecione para inserir caracteres em letras minúsculas ou em letras maiúsculas.
5	Selecione para exibir outros símbolos.

\*: Os caracteres selecionáveis podem diferir, dependendo do modelo ou da região.

#### INFORMAÇÃO

- O caractere do teclado é alterado automaticamente com a área de pesquisa. (→P.93)

## TELA DE LISTA

## OPERAÇÃO DA TELA DE LISTA

A tela de lista pode ser exibida após inserir os caracteres. Quando uma lista é exibida, use o botão da tela apropriado para percorrer a lista.

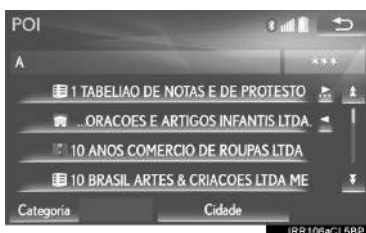

Ícone	Função
	Selecione para ir para a próxima página ou para a página anterior.
	Selecione e segure  ou  para percorrer a lista exibida.
	Isso indica a posição da tela exibida.
	Se  aparecer à direita do nome de um item, o nome completo é muito longo para ser exibido.
	Selecione  para percorrer até o fim do nome.
	Selecione  para ir para o início do nome.

## INFORMAÇÃO

- Os itens correspondentes do banco de dados são listados mesmo se o endereço ou o nome especificado estiver incompleto.
- A lista será exibida automaticamente se o número máximo de caracteres inseridos ou os itens correspondentes puderem ser exibidos em uma única tela de lista.
- O número de itens correspondentes é mostrado no lado direito da tela. Se o número de itens correspondentes for superior a 999, o sistema exibirá "\*\*\*" na tela.
- Os botões "Λ" e "v" no Touch Remoto podem ser usados para percorrer para cima e para baixo nas telas de lista.

## COMO SELECIONAR TODOS OS ITENS

Algumas listas contêm "Selecionar todos". Se "Selecionar todos" for selecionado, será possível selecionar todos os itens.

## 1 Selecione "Selecionar todos".



"Desmarcar todos": Remove a seleção de todos os itens na lista.

## ORDEM

A ordem de uma lista exibida na tela pode ser classificada por ordem de distância do local atual, por data, por categoria, etc.

### 1 Seleccione “Classificar”.



### 2 Seleccione os critérios de classificação desejados.

## BOTÕES PARA SALTAR CARACTERES NAS LISTAS

Algumas listas contêm botões de caracteres da tela, “ABC”, “DEF”, etc., que permitem saltar diretamente para as entradas na lista que começam com a mesma letra que o botão de caractere da tela.

### 1 Seleccione os botões para saltar o caractere desejado.



“SÍMB.”: Seleccione para alterar os caracteres.

### INFORMAÇÃO

- Sempre que um botão de caractere da tela for selecionado, a lista que começa com o caractere subsequente será exibida.

## COMO EXIBIR A LISTA DE GRUPOS

É possível exibir os itens do grupo desejado na lista de pontos da memória.

### 1 Selecione “Lista de grupos”.



- A lista de pontos da memória registrada no grupo selecionado será exibida.

**“Todos os grupos”:** Selecione para fechar os itens exibidos e exibir todos os grupos.

### 2 Selecione o grupo desejado.

## 4. AJUSTE DA TELA

O contraste e o brilho da tela e a imagem da câmera podem ser ajustados. A tela também pode ser desligada e/ou alterada para o modo diurno ou noturno. (Para obter informações a respeito do ajuste áudio/visual da tela: →P.159)

- 1 Pressione o botão “MENU” no Touch Remoto.

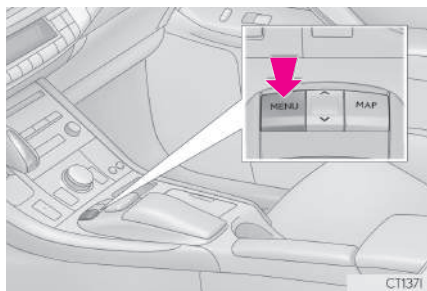

- 2 Selecione “Visor”.

- 3 Selecione os itens a ser definidos.



Nº	Função	Página
1	Selecione para desligar a tela. Para ligar, pressione qualquer botão no painel de áudio ou no Touch Remoto.	—
2	Selecione para ligar/desligar o modo diurno.	39
3	Selecione para ajustar a imagem da tela.	39
4	Selecione para ajustar a imagem da câmera.	



## COMO ALTERAR ENTRE OS MODOS DIURNO E NOTURNO

Dependendo da posição do interruptor dos faróis, a tela muda para o modo diurno ou noturno. Esse recurso está disponível quando os faróis estão ligados.

- 1 Selecione o “**Modo Diurno**”.

### INFORMAÇÃO

- Se a tela for definida para o modo diurno com o interruptor dos faróis ligado, essa condição será memorizada mesmo se o sistema híbrido estiver desligado.

## COMO AJUSTAR O CONTRASTE/BRILHO

O contraste e o brilho da tela podem ser ajustados de acordo com o brilho do ambiente circundante.

- 1 Selecione “**Geral**” ou “**Câmera**”.
- 2 Selecione o item desejado.
  - Apenas a tela “Exibição (Geral)”: Selecione “<” ou “>” para selecionar a tela desejada.

Botão da tela	Função
“Contraste” “+”	Selecione para intensificar o contraste da tela.
“Contraste” “-”	Selecione para reduzir o contraste da tela.
“Brilho” “+”	Selecione para clarear a tela.
“Brilho” “-”	Selecione para escurecer a tela.

### INFORMAÇÃO

- O visor lateral será ajustado com a mesma qualidade de imagem do visor principal.

### 5. CONEXÃO ENTRE O VISOR MULTIFUNÇÃO E O SISTEMA MULTIMÍDIA\*

As funções do sistema multimídia descritas a seguir estão conectadas ao visor multifunção no grupo de instrumentos:

- Multimídia
- Áudio

etc.

Essas funções podem ser acionadas através dos interruptores de controle do visor multifunção no volante de direção. Para mais detalhes, consulte o Manual do Proprietário.

\*: Se equipado

## 1. COMO REGISTRAR/CONECTAR O DISPOSITIVO Bluetooth®

## COMO REGISTRAR UM TELEFONE Bluetooth® PELA PRIMEIRA VEZ

Para usar o sistema viva-voz, é necessário registrar um telefone Bluetooth® no sistema.

Uma vez que o telefone tenha sido registrado, é possível usar o sistema viva-voz.

Essa operação não poder ser realizada enquanto estiver dirigindo o veículo.

Para obter detalhes sobre como registrar um dispositivo Bluetooth®: →P.48

- 1 Ligue a configuração da conexão Bluetooth® do seu telefone celular.
- Essa função não estará disponível quando a configuração da conexão Bluetooth® do seu telefone celular estiver desligada.
- 2 Pressione o botão “MENU” no Touch Remoto.

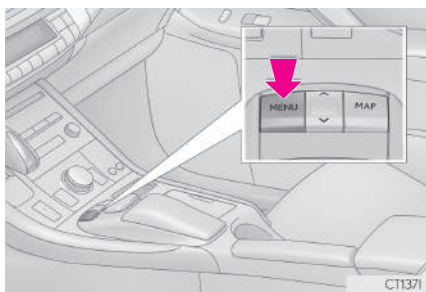

- 3 Selecione “Telefone”.



- As operações até esse ponto também podem ser realizadas ao pressionar o interruptor no volante de direção.
- 4 Selecione “Sim” para registrar um telefone.



- 5 Quando essa tela for exibida, pesquise o nome do dispositivo exibido na tela do seu dispositivo Bluetooth®.



- Para obter detalhes sobre a operação do dispositivo Bluetooth®, consulte o manual que o acompanha.
- Para cancelar o registro, selecione “Cancelar”.

6 Registre o dispositivo Bluetooth® usando o seu dispositivo Bluetooth®.

- Um código PIN não é necessário para dispositivos Bluetooth® compatíveis com SSP (Secure Simple Pairing). Dependendo do tipo de dispositivo Bluetooth® que estiver sendo conectado, uma mensagem de confirmação de registro poderá ser exibida na tela do dispositivo Bluetooth®. Responda e opere o dispositivo Bluetooth® de acordo com a mensagem de confirmação.

7 Verifique se a tela a seguir será exibida, indicando que o pareamento foi bem sucedido (uma conexão Bluetooth® foi estabelecida, porém, o registro ainda não foi concluído).

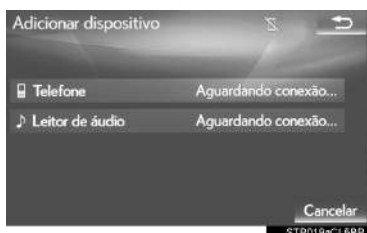

- O sistema aguarda solicitações de conexão vindas do dispositivo registrado.
- Nesse estágio, as funções Bluetooth® ainda não estão disponíveis.
- Para cancelar o registro, selecione “Cancelar”.

8 Verifique se a mensagem “Conectado” é exibida quando o registro for concluído.



- Se exibida, selecione “OK” para concluir o processo de registro.
- Se uma mensagem de erro for exibida, siga a orientação na tela para tentar novamente.

#### INFORMAÇÃO

- Se o telefone celular não funcionar corretamente mesmo após ser conectado, desligue o telefone celular, ligue e reconecte-o novamente.

## COMO REGISTRAR UM DISPOSITIVO DE REPRODUÇÃO DE ÁUDIO Bluetooth® PELA PRIMEIRA VEZ

Para usar o Áudio Bluetooth®, é necessário registrar um dispositivo de reprodução de áudio no sistema.

Uma vez que o dispositivo de reprodução tenha sido registrado, é possível usar o Áudio Bluetooth®.

Essa operação não poder ser realizada enquanto estiver dirigindo o veículo.

Para obter detalhes sobre como registrar um dispositivo Bluetooth®: →P.48

- 1 Ligue a configuração da conexão Bluetooth® do seu dispositivo de reprodução de áudio.
  - Essa função não estará disponível quando a configuração da conexão Bluetooth® do seu dispositivo de reprodução estiver desligada.
- 2 Pressione o botão “MENU” no Touch Remoto.

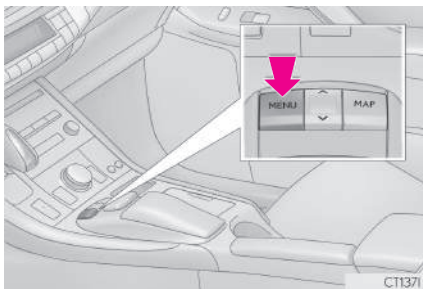

- 3 Selecione “Rádio” ou “Mídia”.



- 4 Selecione “Fonte”.



- 5 Selecione “Bluetooth\*”.



- \*: A marca e os logotipos Bluetooth® são marcas registradas de propriedade da Bluetooth SIG, Inc.

## 6 Seleccione “Conectar”.



## 7 Seleccione “Sim” para registrar um dispositivo de reprodução de áudio.



## 8 Siga as etapas em “COMO REGISTRAR UM TELEFONE Bluetooth® PELA PRIMEIRA VEZ” a partir da “ETAPA 5”. (→P.41)

## PERFIS

Este sistema é compatível com os serviços a seguir.

2

FUNÇÕES BÁSICAS

Dispositivo Bluetooth®	Especificações	Função	Requisitos	Recomendações
Telefone Bluetooth® / Dispositivo de Reprodução de Áudio Bluetooth®	Especificações Bluetooth®	Como registrar um dispositivo Bluetooth®	Ver. 2.0	Ver. 3.0 +EDR
Dispositivo Bluetooth®	Perfil	Função	Requisitos	Recomendações
Telefone Bluetooth®	HFP (Perfil Viva-voz)	Sistema Viva-voz	Ver. 1.0	Ver. 1.6
	OPP (Perfil de Envio de Objeto)	Como transferir os contatos	Ver. 1.1	Ver. 1.2
	PBAP (Perfil de Acesso à Agenda Telefônica)		Ver. 1.0	Ver. 1.1
	MAP (Perfil de Acesso de Mensagem)*	Mensagem do telefone Bluetooth®	—	Ver. 1.0
Dispositivo de Reprodução de Áudio Bluetooth®	A2DP (Perfil de Distribuição Avançada de Áudio)	Sistema de áudio Bluetooth®	Ver. 1.0	Ver. 1.3
	AVRCP (Perfil de Controle Remoto de Áudio/Video)		Ver. 1.0	Ver. 1.5

\*: Se equipado

### INFORMAÇÃO

- Se o seu telefone celular não for compatível com HFP, o registro do telefone Bluetooth® ou o uso dos perfis OPP, PBAP ou MAP individualmente não será possível.
- Se a versão do dispositivo Bluetooth® conectado for mais antiga do que a recomendada ou incompatível, a função do dispositivo Bluetooth® poderá não funcionar adequadamente.



A marca e os logotipos Bluetooth® são marcas registradas de propriedade da Bluetooth SIG, Inc. e o uso de tais marcas pela PIONEER CORPORATION são autorizados por licença. Outras marcas e nomes são propriedades de seus respectivos proprietários.



# 2. CONFIGURAÇÕES DETALHADAS DE Bluetooth®

1 Pressione o botão “MENU” no Touch Remoto.

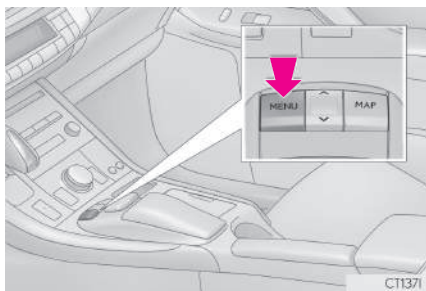

2 Selecione “Config.”.

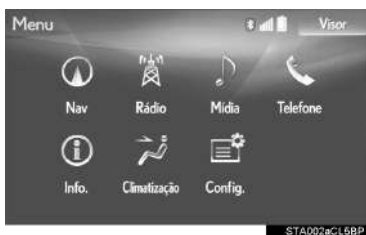

3 Selecione “Bluetooth\*”.



4 Selecione o item que deseja configurar.



## TELA “Configuração de Bluetooth\*”



Função	Página
Como registrar um dispositivo Bluetooth®	48
Como excluir um dispositivo Bluetooth®	50
Como conectar um dispositivo Bluetooth®	50
Como editar as informações do dispositivo Bluetooth®	52
Configurações do sistema Bluetooth®	54

\*: A marca e os logotipos Bluetooth® são marcas registradas de propriedade da Bluetooth SIG, Inc.

## COMO EXIBIR A TELA “Configuração de Bluetooth\*” DE OUTRA MANEIRA

- 1 Pressione o botão “MENU” no Touch Remoto.
- 2 Selecione “Config.”.
- 3 Selecione “Telefone”.
- 4 Selecione “Conectar telefone”.



## COMO REGISTRAR UM DISPOSITIVO Bluetooth®

É possível registrar até 5 dispositivos Bluetooth®.

Telefones (HFP) e dispositivos de reprodução de áudio (AVP) compatíveis com Bluetooth® podem ser registrados simultaneamente.

Essa operação não poder ser realizada enquanto estiver dirigindo o veículo.

- 1 Exibe a tela “Configurações Bluetooth\*.”. (→P.47)
  - 2 Selecione “Adicionar”.
    - ▶ Quando outro dispositivo Bluetooth® estiver conectado
    - Para desconectar o dispositivo Bluetooth®, selecione “Sim”.
    - ▶ Quando 5 dispositivos Bluetooth® já estiverem registrados
    - Um dispositivo registrado precisa ser substituído. Selecione “Sim”, e selecione o dispositivo a ser substituído.
- \*: A marca e os logotipos Bluetooth® são marcas registradas de propriedade da Bluetooth SIG, Inc.

- 3 Quando essa tela for exibida, pesquise o nome do dispositivo exibido na tela do seu dispositivo Bluetooth®.



- Para obter detalhes sobre a operação do dispositivo Bluetooth®, consulte o manual que o acompanha.
- Para cancelar o registro, selecione “**Cancelar**”.

- 4 Registre o dispositivo Bluetooth® usando o seu dispositivo Bluetooth®.

- Um código PIN não é necessário para dispositivos Bluetooth® compatíveis com SSP (Secure Simple Pairing). Dependendo do tipo de dispositivo Bluetooth® que estiver sendo conectado, uma mensagem de confirmação de registro poderá ser exibida na tela do dispositivo Bluetooth®. Responda e opere o dispositivo Bluetooth® de acordo com a mensagem de confirmação.

- 5 Verifique se a tela a seguir será exibida, indicando que o pareamento foi bem sucedido (uma conexão Bluetooth® foi estabelecida, porém, o registro ainda não foi concluído).

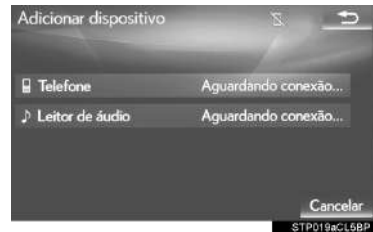

- O sistema aguarda solicitações de conexão vindas do dispositivo registrado.
- Nesse estágio, as funções Bluetooth® ainda não estão disponíveis.
- Para cancelar o registro, selecione “**Cancelar**”.

- 6 Verifique se a mensagem “Conectada” é exibida quando o registro for concluído.

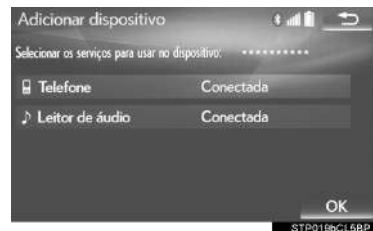

- Se exibida, selecione “**OK**” para concluir o processo de registro.
- Se uma mensagem de erro for exibida, siga a orientação na tela para tentar novamente.

## COMO EXCLUIR UM DISPOSITIVO Bluetooth®

- 1 Exibe a tela “Configurações Bluetooth\*”: (→P.47)
- 2 Selecione “**Remover**”.
- 3 Selecione o dispositivo desejado.

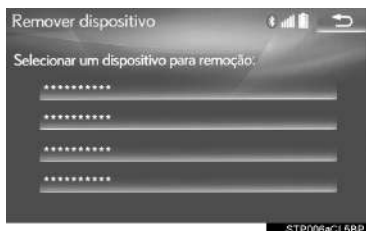

- 4 Selecione “**Sim**” quando a tela de confirmação aparecer.
- 5 Verifique se uma tela de confirmação é exibida quando a operação for concluída.

### INFORMAÇÃO

- Ao excluir um telefone Bluetooth®, os dados de contato serão excluídos ao mesmo tempo.

## COMO CONECTAR UM DISPOSITIVO Bluetooth®

É possível registrar até 5 dispositivos Bluetooth® (Telefones (HFP) e dispositivos de reprodução de áudio (AVP)).

Se mais de 1 dispositivo Bluetooth® tiver sido registrado, selecione o dispositivo ao qual conectar.

- 1 Exibe a tela “Configurações Bluetooth\*”: (→P.47)
- 2 Selecione o dispositivo a ser conectado.



- Os ícones de perfis compatíveis serão exibidos.



: Telefone



: Dispositivo de reprodução de áudio

- O ícone do perfil para o dispositivo conectado atualmente será exibido em cores.
- Selecionar um ícone de perfil que não está conectado atualmente irá alterar a conexão para a função.

- Se o dispositivo Bluetooth® desejado não estiver na lista, selecione “**Adicionar**” para registrar o dispositivo. (→P.48)

\*: A marca e os logotipos Bluetooth® são marcas registradas de propriedade da Bluetooth SIG, Inc.

### 3 Selecione a conexão desejada.

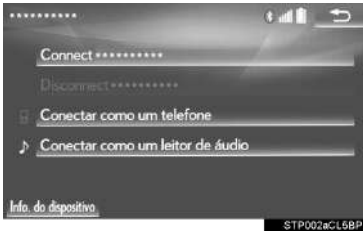

### 4 Verifique se a tela de confirmação é exibida quando a conexão é concluída.

- Se uma mensagem de erro for exibida, siga a orientação na tela para tentar novamente.

#### INFORMAÇÃO

- Pode levar algum tempo se a conexão do dispositivo for realizada durante uma reprodução de áudio Bluetooth®.
- Dependendo do tipo de dispositivo Bluetooth® conectado, poderá ser necessário realizar etapas adicionais no dispositivo.

## ■ MODO DE CONEXÃO AUTOMÁTICA

Para ligar o modo de conexão automática, ligue a “Alimentação Bluetooth\*”. (→P.55) Deixe o dispositivo Bluetooth® em um local onde a conexão possa ser estabelecida.

- Quando o botão de partida estiver no modo ACESSÓRIOS ou LIGADO, o sistema irá procura um dispositivo registrado nas proximidades.
- O sistema se conectará ao último dispositivo conectado, se estiver nas proximidades. Quando a conexão automática prioritária estiver ativa, e houver mais de um telefone Bluetooth® disponível, o sistema irá se conectar automaticamente ao telefone Bluetooth® de prioridade mais alta. (→P.55)

## ■ COMO CONECTAR MANUALMENTE

Se a conexão automática falhar ou quando a “Alimentação Bluetooth\*” for desligada, é necessário conectar o Bluetooth® manualmente.

- 1 Pressione o botão “MENU” no Touch Remoto.
- 2 Selecione “Config.”.
- 3 Selecione “Bluetooth\*”.
- 4 Siga as etapas em “CONEXÃO DE UM DISPOSITIVO Bluetooth®” a partir da “ETAPA 2”. (→P.50)

\*: A marca e os logotipos Bluetooth® são marcas registradas de propriedade da Bluetooth SIG, Inc.

## ■ COMO RECONECTAR O TELEFONE Bluetooth®

Se um telefone Bluetooth® for desconectado em virtude de má recepção da rede Bluetooth® com o botão de partida no modo ACESSÓRIOS ou LIGADO, o sistema reconectará o telefone Bluetooth® automaticamente.

## COMO EDITAR INFORMAÇÕES DO DISPOSITIVO Bluetooth®

As informações do dispositivo Bluetooth® podem ser exibidas na tela. As informações exibidas podem ser editadas.

- 1 Exibe a tela “Configurações Bluetooth\*”. (→P.47)
- 2 Selecione o dispositivo desejado a ser editado.
- 3 Selecione “Info. do dispositivo”.

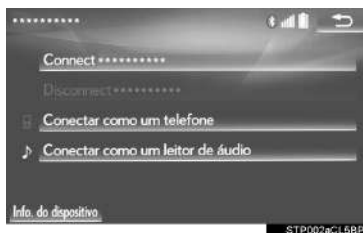

- \*: A marca e os logotipos Bluetooth® são marcas registradas de propriedade da Bluetooth SIG, Inc.

#### 4 Confirme e altere as informações do dispositivo Bluetooth®.



Nº	Informação
1	O nome do dispositivo Bluetooth®. Pode ser alterado para um nome desejado. (→P.53)
2	O endereço do dispositivo é exclusivo ao dispositivo e não pode ser alterado.
3	O número do telefone Bluetooth®.
4	Perfil de compatibilidade do dispositivo Bluetooth®.
5	Selecione para definir o método de conexão do dispositivo de reprodução de áudio Bluetooth®. (→P.54)
6	Selecione para redefinir todos os itens de configuração.

#### INFORMAÇÃO

- Se 2 dispositivos Bluetooth® forem registrados com o mesmo nome de dispositivo, eles podem ser diferenciados recorrendo-se ao endereço do dispositivo.
- Dependendo do tipo de telefone, algumas informações podem não ser exibidas.

#### COMO ALTERAR O NOME DE UM DISPOSITIVO

- 1 Selecione “Nome do dispositivo”.
- 2 Digite o nome e selecione “OK”.

#### INFORMAÇÃO

- Mesmo se o nome do dispositivo for alterado, o nome registrado em seu dispositivo Bluetooth® não mudará.

## COMO DEFINIR O MÉTODO DE CONEXÃO DO DISPOSITIVO DE REPRODUÇÃO DE ÁUDIO

- 1 Seleccione “Conectar o Leitor de Áudio de”.
- 2 Seleccione o método de conexão desejada.

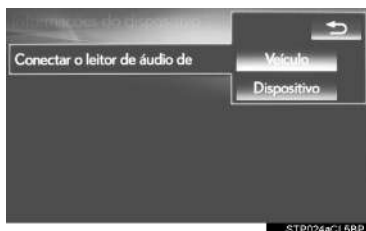

“**Veículo**”: Seleccione para conectar o sistema de áudio ao dispositivo de reprodução de áudio.

“**Dispositivo**”: Seleccione para conectar o dispositivo de reprodução de áudio ao sistema de áudio.

- Dependendo do dispositivo de reprodução de áudio, o método de conexão “Veículo” ou “Dispositivo” pode ser a melhor opção. Como tal, consulte o manual que acompanha o dispositivo de reprodução de áudio.

## TELA “Configurações detalhadas de Bluetooth\*”

As configurações Bluetooth® podem ser confirmadas e alteradas.

- 1 Exiba a tela “Configurações Bluetooth\*”. (→P.47)
- 2 Seleccione “Configurações do Sistema”.
- 3 Seleccione o item que deseja configurar.

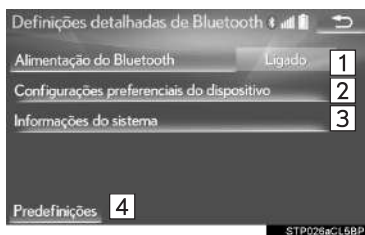

Nº	Função	Página
1	Seleccione para ligar/desligar a conexão Bluetooth®.	55
2	Seleccione para alterar a conexão automática prioritária dos dispositivos Bluetooth® registrados.	55
3	Seleccione para editar as informações do sistema.	56
4	Seleccione para redefinir todos os itens de configuração.	—

\*: A marca e os logotipos Bluetooth® são marcas registradas de propriedade da Bluetooth SIG, Inc.



## COMO ALTERAR A “Alimentação Bluetooth\*”

### 1 Selecione “Alimentação Bluetooth\*”.

Quando a “Alimentação Bluetooth\*” está ligada:

O dispositivo Bluetooth® será conectado automaticamente quando o botão de partida estiver no modo ACESSÓRIOS ou LIGADO.

Quando a “Alimentação Bluetooth\*” for desligada:

O dispositivo Bluetooth® será desconectado e o sistema não se conectará a esse dispositivo na próxima vez.

#### INFORMAÇÃO

- Quando estiver dirigindo, o estado da conexão automática poderá ser alterado de desligado para ligado, mas não poderá ser alterado de ligado para desligado.

\*: A marca e os logotipos Bluetooth® são marcas registradas de propriedade da Bluetooth SIG, Inc.

## COMO CONFIGURAR UMA CONEXÃO AUTOMÁTICA PRIORITÁRIA

A conexão automática prioritária dos dispositivos Bluetooth® registrados pode ser alterada.

### 1 Selecione “Configurações preferenciais do dispositivo”.

### 2 Selecione o item que deseja configurar.

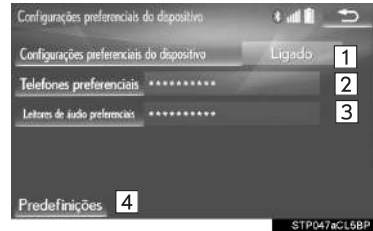

Nº	Função	Página
1	Selecione para definir a prioridade de conexão automática como ligada/desligada.	—
2	Selecione para alterar a conexão automática prioritária dos telefones Bluetooth® registrados.	56
3	Selecione para alterar a conexão automática prioritária dos dispositivos de reprodução de áudio Bluetooth® registrados.	56
4	Selecione para redefinir todos os itens de configuração.	—

#### INFORMAÇÃO

- Um novo dispositivo Bluetooth® registrado receberá automaticamente a maior prioridade possível para conexão automática.

## ALTERAR A PRIORIDADE DE CONEXÃO DO TELEFONE

- 1 Selecione “Telefones preferenciais”.
- 2 Selecione o dispositivo de Bluetooth® desejado e selecione “PARACIMA” ou “PARA BAIXO” para alterar a ordem desejada.



## ALTERAR A PRIORIDADE DE CONEXÃO DO DISPOSITIVO DE REPRODUÇÃO DE ÁUDIO

- 1 Selecione “Leitores de áudio preferenciais”.
- 2 Selecione o dispositivo de Bluetooth® desejado e selecione “PARACIMA” ou “PARA BAIXO” para alterar a ordem desejada.



## COMO EDITAR AS INFORMAÇÕES DO SISTEMA

- 1 Selecione “Informações do Sistema”.
- 2 Selecione o item que deseja configurar.

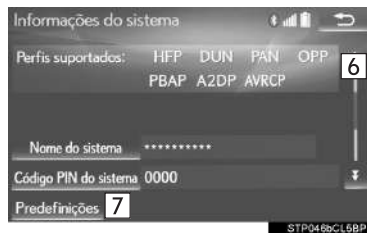

Nº	Informação	Página
1	Exibe o nome do sistema. Pode ser alterado para um nome desejado.	57
2	Código PIN usado quando o dispositivo Bluetooth® foi registrado. Pode ser alterado para um código desejado.	57
3	O endereço do dispositivo é exclusivo ao dispositivo e não pode ser alterado.	—
4	Selecione para definir a exibição da condição da conexão do telefone como ligada/desligada.	—
5	Selecione para definir a exibição da condição da conexão do dispositivo de reprodução de áudio como ligada/desligada.	—
6	Perfil de compatibilidade do sistema.	—
7	Selecione para redefinir todos os itens de configuração.	—

## ■ COMO EDITAR O NOME DO SISTEMA

- 1 Selecione “Nome do Sistema”.
- 2 Digite um nome e selecione “OK”.

## ■ COMO EDITAR O CÓDIGO PIN

- 1 Selecione o “Código PIN do sistema”.
- 2 Digite um código PIN e selecione “OK”.

### 3. OUTRAS CONFIGURAÇÕES

## 1. CONFIGURAÇÕES GERAIS

Há configurações disponíveis para mudança automática da tela, sons de operação, etc.

- 1 Pressione o botão “MENU” no Touch Remoto.

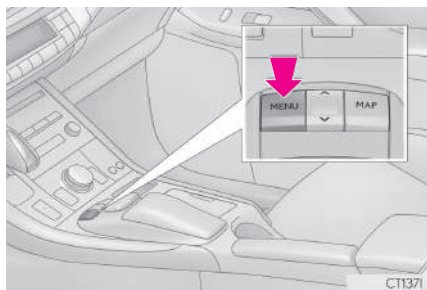

- 2 Selecione “Config.”.
- 3 Selecione “Geral”.
- 4 Selecione os itens a ser definidos.

## TELA DE CONFIGURAÇÕES GERAIS

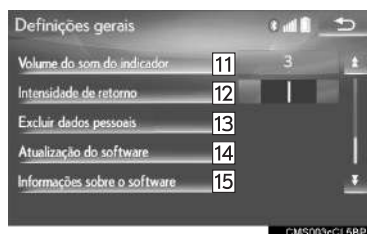

Nº	Função
1	Selecione para alterar o fuso horário, definir o horário de verão como ligado/desligado e definir o ajuste automático do relógio para ligado/desligado. (→P.60)
2*	Selecione para alterar o idioma.
3	Selecione para ativar/desativar a exibição da barra de condição.
4	Selecione para personalizar as imagens da tela de inicialização/tela desligada. (→P.61)
5	Na tela de controle de áudio/ar-condicionado, selecione para definir as mudanças automáticas da tela para a tela anterior ligada/desligada. Quando definida como ligada, a tela retornará automaticamente para a tela anterior, a partir da tela de controle de áudio/ar-condicionado, após 20 segundos.
6	Selecione para alterar a cor do botão da tela.
7*	Selecione uma unidade de medida para o consumo de combustível.
8	Selecione para definir os sons de seleção como ligado/desligado.
9	Selecione para definir os sons do cursor como ligado/desligado.
10	Selecione para definir os sons de erro como ligado/desligado.

\*: Se equipado

Nº	Função
11	Selecione para ajustar o volume de som do cursor.
12	Selecione para ajustar a força de atração que os botões exercem sobre o cursor.
13	Selecione para excluir dados pessoais. (→P.64)
14	Selecione para atualizar as versões de software. Para obter detalhes, consulte uma Concessionária Autorizada Lexus.
15	Selecione para exibir as informações do software. Os avisos relacionados a software de terceiros usados neste produto são listados. (Isso inclui instruções para a obtenção de tal software, onde aplicável.)

## CONFIGURAÇÕES DO RELÓGIO

Usadas para alterar o fuso horário e definir o horário de verão, e para o ajuste automático da hora como ligado/desligado.

- 1 Exiba a tela de “Configurações Gerais”. (→P.58)
- 2 Selecione “Relógio”.
- 3 Selecione os itens a ser definidos.

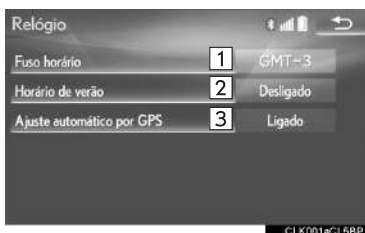

Nº	Função
1	Selecione para alterar o fuso horário. (→P.60)
2	Selecione para definir o horário de verão como ligado/desligado.
3	Selecione para definir o ajuste automático do relógio pelo GPS como ligado/desligado. Quando definido como ligado, o sistema ajustará o relógio automaticamente para o fuso horário da posição atual, quando o veículo entrar em um fuso horário diferente. Quando definido como desligado, o relógio pode ser ajustado manualmente. (→P.60)

## COMO CONFIGURAR O FUSO HORÁRIO

- 1 Selecione “Fuso horário”.
- 2 Selecione o fuso horário desejado.
  - Se “Outro” for selecionado, o fuso horário pode ser ajustado manualmente. Selecione “+” ou “-” para ajustar o fuso horário.

## AJUSTE MANUAL DO RELÓGIO

Quando o “Ajuste Automático por GPS” estiver “Desligado”, o relógio poderá ser ajustado manualmente.

- 1 Selecione o item desejado.



Nº	Função
1	Selecione “+” para adiantar o relógio uma hora e “-” para atrasar o relógio uma hora.
2	Selecione “+” para adiantar o relógio um minuto e “-” para atrasar o relógio um minuto.
3	Selecione para arredondar para a hora mais próxima. Ex. 1:00 a 1:29 → 1:00 1:30 a 1:59 → 2:00

## COMO PERSONALIZAR AS IMAGENS DE INICIALIZAÇÃO E DE TELA DESLIGADA

Uma imagem pode ser copiada de uma memória USB e usada como as imagens de inicialização e de tela desligada.

O filme integrado também pode ser definido como imagem de inicialização.

Quando o botão de partida for colocado no modo ACESSÓRIOS ou LIGADO, a tela inicial (imagem de inicialização) será exibida. (→P.30)

Ao selecionar **“Tela Desligada”** na tela “Visor”, a tela será desligada e a imagem de tela desligada desejada selecionada para exibição será disposta na tela. (Para desligar a tela:→P.38)

- 1 Exiba a tela de “Configurações Gerais”. (→P.58)
- 2 Selecione **“Personalizar imagens”**.

- 3 Selecione os itens a ser definidos.



Nº	Função	Página
1	Selecione para copiar imagens de uma memória USB.	61
2	Selecione para excluir imagens.	63
3	Selecione para definir uma imagem como a imagem de inicialização ou de tela desligada.	63

## COMO TRANSFERIR IMAGENS

- 1 Pressione a tampa.

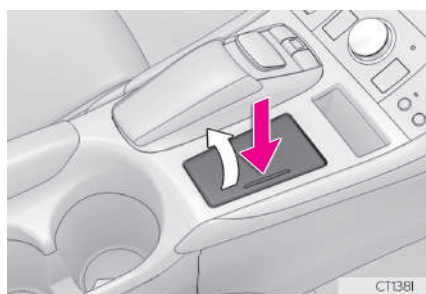

## 2 Abra a tampa e conecte o dispositivo.

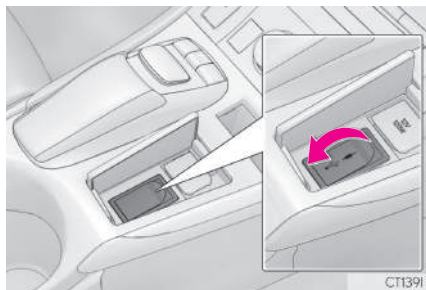

- Ligue a memória USB se não estiver ligada.

## 3 Selecione “Copiar do USB”.

## 4 Selecione as imagens desejadas na lista e selecione “Copiar”.

- A imagem selecionada é exibida no lado direito da tela. Se o arquivo de imagem selecionado estiver corrompido ou for incompatível,  será exibido.
- O número restante de arquivos de imagem que podem ser transferidos é exibido na parte inferior da tela.

## 5 Selecione “Sim” quando a tela de confirmação aparecer.

### NOTA

- Dependendo do tamanho e da forma do dispositivo que está conectado ao sistema, a tampa pode não fechar completamente. Nesse caso, não force para fechar a tampa, pois isso pode danificar o dispositivo ou o terminal, etc.

### INFORMAÇÃO

- Ao salvar arquivos de imagem em uma memória USB para ser transferidos para o sistema, salve as imagens em uma pasta denominada “Image” (l-m-a-g-e, sensível a letras maiúsculas e minúsculas). Se um nome de pasta diferente for usado, o sistema não reconhecerá os arquivos de imagem.
- As extensões de arquivo compatíveis são JPG e JPEG.
- Um nome de arquivo de imagem, incluindo a extensão do arquivo, pode ter até 32 caracteres.
- É possível transferir arquivos de imagem de 10 MB ou menos.
- Até 10 imagens podem ser transferidas para o sistema.
- Não é possível transferir arquivos com nomes que não estejam em ASCII.



### ■ COMO DEFINIR AS IMAGENS DE INICIALIZAÇÃO E DE TELA DESLIGADA

- 1 Selecione “Definir imagens”.
- 2 Selecione a guia “Filme” ou “Imagem” e selecione a imagem ou o filme desejado.
- 3 Selecione os itens que deseja configurar.



### ■ COMO EXCLUIR IMAGENS TRANSFERIDAS

- 1 Selecione “Excluir imagens”.
- 2 Selecione as imagens a ser excluídas e selecione “Excluir”.
- 3 Selecione “Sim” quando a tela de confirmação aparecer.

Nº	Função
1	Selecione para definir uma imagem como a imagem de inicialização.
2	Selecione para definir uma imagem como a imagem de tela desligada.
3	Selecione para definir uma imagem como imagem de inicialização e de tela desligada.

## COMO EXCLUIR DADOS PESSOAIS

- 1 Exiba a tela de “Configurações Gerais”. (→P.58)
  - 2 Selecione “Excluir Dados Pessoais”.
  - 3 Selecione “Excluir”.
  - 4 Selecione “Sim” quando a tela de confirmação aparecer.
- As configurações pessoais registradas ou alteradas serão excluídas ou retornadas às suas condições de fábrica.  
Por exemplo:
    - Configurações gerais
    - Configurações do sistema multimídia
    - Configurações de áudio
    - Configurações do telefone



### NOTA

- Certifique-se de que o cartão microSD do mapa esteja inserido ao excluir dados pessoais. Não será possível excluir dados pessoais se o cartão microSD do mapa for removido. Para excluir os dados, após inserir o cartão microSD do mapa coloque o botão de partida no modo ACES-SÓRIOS ou LIGADO.

## 2. CONFIGURAÇÕES DE VOZ

A orientação por voz, etc. pode ser definida.

- 1 Pressione o botão "MENU" no Touch Remoto.

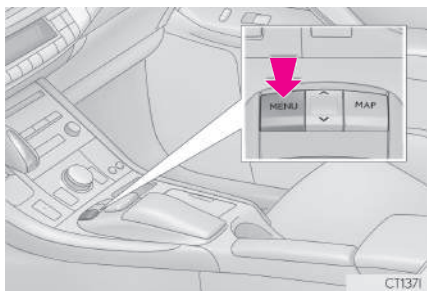

- 2 Selecione "Config".
- 3 Selecione "Voz".
- 4 Selecione os itens a ser definidos.

### TELA DE CONFIGURAÇÕES DE VOZ

#### ► Tipo A

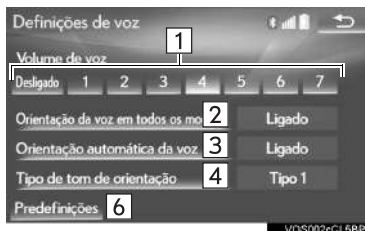

#### ► Tipo B

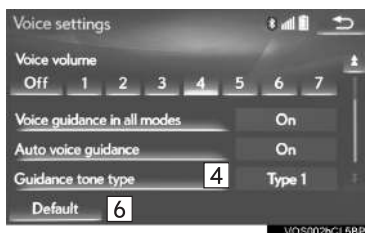
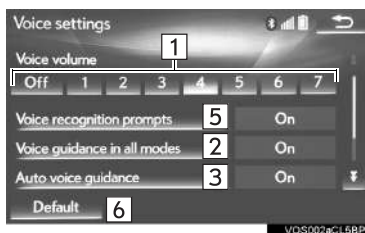

Nº	Função
1	Selecione para ajustar o volume de orientação por voz.
2	Selecione para definir a orientação por voz durante o uso do sistema de ar-condicionado e/ou de áudio e vídeo como ligado/desligado.
3	Selecione para definir a orientação por voz durante a orientação da rota como ligado/desligado.
4	Selecione para definir o som de bipe de orientação de navegação.
5	Selecione para definir as mensagens de reconhecimento de voz como ligado/desligado.
6	Selecione para redefinir todos os itens de configuração.

# 3. CONFIGURAÇÕES DO VEÍCULO

Há configurações disponíveis para manutenção, personalização do veículo e o sensor do sistema Lexus de assistência a estacionamento, etc.

- 1 Pressione o botão **"MENU"** no Touch Remoto.

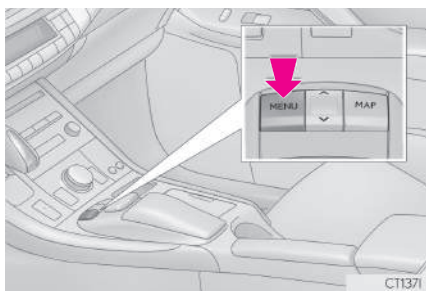

- 2 Selecione **"Config."**.
- 3 Selecione **"Veículo"**.
- 4 Selecione os itens a ser definidos.



Nº	Função	Página
1	Selecione para definir a manutenção.	68
2	Selecione para definir a personalização do veículo.	"Manual do Proprietário"
3*	Selecione para definir o sensor do sistema Lexus de assistência a estacionamento.	"Manual do Proprietário"

\*: Se equipado

## MANUTENÇÃO

Ao ligar o sistema, a tela “Informações” será exibida quando chegar o momento de substituir uma peça ou determinados componentes. (→P.30)

- 1 Exiba a tela “Configurações do Veículo”. (→P.67)
- 2 Selecione “**Manutenção**”.
- 3 Selecione o item desejado.



Nº	Função	Página
1	Selecione para definir a condição das peças ou dos componentes.	69
2	Selecione para adicionar novos itens de informação separadamente daqueles fornecidos.	—
3	Assim que for ligado, o indicador acenderá. O sistema é configurado para dar informações de manutenção com a tela “Informações”.	30
4	Selecione para cancelar todas as condições que foram inseridas.	—
5	Selecione para redefinir os itens com condições expiradas.	—
6	Selecione para registrar/editar informações da concessionária autorizada.	69

### INFORMAÇÃO

- Quando o veículo precisar de manutenção, a cor do botão da tela mudará para laranja.

## CONFIGURAÇÃO DAS INFORMAÇÕES DE MANUTENÇÃO

- 1 Selecione o botão de tela da peça ou do componente desejado.
- 2 Defina as condições.



Nº	Função
1	Selecione para inserir a data da próxima manutenção.
2	Selecione para inserir a distância percorrida até a próxima inspeção de manutenção.
3	Selecione para cancelar as condições que foram inseridas.
4	Selecione para redefinir as condições que expiraram.

### INFORMAÇÃO

- Para informações sobre a manutenção programada, consulte o "Guia de Serviço Lexus", "Guia de Garantia Lexus" ou o "Manual do Proprietário".
- Dependendo das condições de direção ou da estrada, a data real e a distância percorrida em que a manutenção deve ser realizada pode diferir da data e da distância percorrida que estão gravadas no sistema.

## CONFIGURAÇÕES DA CONCESSIONÁRIA

As informações da concessionária podem ser registradas no sistema. Com as informações da concessionária registradas, a orientação da rota até a concessionária estará disponível.

- 1 Selecione "Revendedor".
  - 2 Selecione o item desejado para pesquisar o local. (→P.91)
- A tela de edição da concessionária é apresentada após a definição do local.

- 3 Seleccione o item desejado a ser editado.



Nº	Função	Página
1	Seleciona para inserir o nome de uma concessionária.	70
2	Seleciona para inserir o nome de um membro da concessionária.	70
3	Seleciona para definir o local.	70
4	Seleciona para definir o número do telefone.	70
5	Seleciona para definir a concessionária exibida como um destino.	102
6	Seleciona para excluir as informações da concessionária exibidas na tela.	—

### ■ COMO EDITAR A CONCESSIONÁRIA OU O NOME DO CONTATO

- 1 Seleccione “Revendedor” ou “Contato”.
- 2 Digite o nome e seleccione “OK”.

### ■ COMO EDITAR O LOCAL

- 1 Seleccione “Local”.
- 2 Role o mapa até o ponto desejado (→P.83) e seleccione “OK”.

### ■ COMO EDITAR O NÚMERO DO TELEFONE

- 1 Seleccione “No. do tel.”.
- 2 Digite o número do telefone e seleccione “OK”.



## SISTEMA DE NAVEGAÇÃO

**1 OPERAÇÃO BÁSICA**

<b>1. REFERÊNCIA RÁPIDA.....</b>	<b>74</b>
TELA DO MAPA .....	74
TELA DO MENU DE NAVEGAÇÃO .....	76
<b>2. OPERAÇÃO DA TELA DO MAPA ....</b>	<b>78</b>
TELA DA POSIÇÃO ATUAL .....	78
ESCALA DO MAPA .....	79
ORIENTAÇÃO DO MAPA .....	80
COMO ALTERAR AS CONFIGURAÇÕES DO MAPA.....	80
OPERAÇÃO DE ROLAGEM DA TELA .....	82
COMO AJUSTAR O LOCAL EM PEQUENOS INCREMENTOS.....	83
<b>3. INFORMAÇÕES DA TELA DO MAPA.....</b>	<b>84</b>
COMO EXIBIR ÍCONES DE POI* .....	84
TRAÇADO DA ROTA .....	85
COMO EXIBIR INFORMAÇÕES SOBRE O ÍCONE ONDE O CURSOR ESTÁ POSICIONADO .....	86
ÍCONES DE MAPA PADRÃO .....	88
<b>4. INFORMAÇÕES DE TRÁFEGO .....</b>	<b>89</b>
APRESENTAÇÃO DAS INFORMAÇÕES DE TRÁFEGO .....	89

## **2 PESQUISA DO DESTINO**

- 1. OPERAÇÃO DE PESQUISA DO DESTINO..... 91**
  - COMO SELECIONAR A ÁREA DE PESQUISA ..... 93
  - COMO DEFINIR A CASA COMO DESTINO ..... 93
  - COMO CONFIGURAR O ACESSO RÁPIDO COMO DESTINO..... 93
  - COMO PESQUISAR POR ENDEREÇO ... 94
  - COMO PESQUISAR POR POI\* ..... 96
  - COMO PESQUISAR POR MAPA ..... 97
  - COMO PESQUISAR POR POI\* PERTO DO CURSOR..... 97
  - COMO PESQUISAR POR PONTOS NA MEMÓRIA..... 98
  - COMO PESQUISAR A PARTIR DE DESTINOS ANTERIORES..... 99
  - COMO PESQUISAR POR CRUZAMENTO ..... 99
  - COMO PESQUISAR POR ENTRADA/SAÍDA DA VIA EXPRESSA ..... 100
  - COMO PESQUISAR POR COORDENADAS. 100
  - COMO PESQUISAR POR NÚMERO DE TELEFONE..... 101
  - COMO PESQUISAR POR CÓDIGO POSTAL ..... 101
- 2. COMO INICIAR A ORIENTAÇÃO DA ROTA ..... 102**
  - TELA DE MAPA DO DESTINO..... 103
  - TELA DO MAPA COM A ROTA COMPLETA ..... 104

## **3 ORIENTAÇÃO DA ROTA**

- 1. TELA DE ORIENTAÇÃO DA ROTA.106**
  - TELA DE ORIENTAÇÃO DA ROTA..... 106
  - DURANTE A CONDUÇÃO EM VIA EXPRESSA ..... 110
  - AO SE APROXIMAR DE UM CRUZAMENTO ..... 111
  - TELA DA LISTA DE CONVERSÕES ..... 112
  - TELA DE SETA ..... 112
- 2. MENSAGENS TÍPICAS DA ORIENTAÇÃO POR VOZ .....113**
- 3. COMO EDITAR A ROTA.....114**
  - COMO ADICIONAR DESTINOS..... 114
  - COMO REORDENAR OS DESTINOS ..... 114
  - COMO EXCLUIR DESTINOS..... 115
  - COMO DEFINIR A CONDIÇÃO DE PESQUISA..... 115
  - COMO DEFINIR UM DESVIO ..... 115
  - PREFERÊNCIA DE ESTRADA ..... 117
  - VISÃO GERAL DA ROTA ..... 117

\*: Ponto de Interesse

## 4 MINHA MEMÓRIA

1. CONFIGURAÇÕES DA MINHA MEMÓRIA ..... 119
  - COMO CONFIGURAR A CASA ..... 120
  - COMO CONFIGURAR O ACESSO RÁPIDO..... 121
  - COMO CONFIGURAR PONTOS NA MEMÓRIA ..... 123
  - COMO CONFIGURAR ÁREAS A SEREM EVITADAS..... 126
  - COMO CONFIGURAR O TRAÇADO DA ROTA ..... 128
  - COMO FAZER BACKUP PARA UMA MEMÓRIA USB ..... 130
  - COMO COPIAR DE UMA MEMÓRIA USB.. 131

## 5 CONFIGURAÇÕES

1. CONFIGURAÇÕES DE NAVEGAÇÃO..... 133
  - TELA DE CONFIGURAÇÕES DE NAVEGAÇÃO ..... 133
2. CONFIGURAÇÕES DE TRÁFEGO... 138
  - TELA DE CONFIGURAÇÕES DE TRÁFEGO ..... 138

## 6 DICAS PARA O SISTEMA DE NAVEGAÇÃO

1. GPS (SISTEMA DE POSICIONAMENTO GLOBAL)..... 141
  - LIMITAÇÕES DO SISTEMA DE NAVEGAÇÃO ..... 141
2. VERSÃO DO BANCO DE DADOS DO MAPA E ÁREA DE COBERTURA.. 144
  - DADOS DO MAPA..... 144
  - SOBRE OS DADOS DO MAPA ..... 145

1

2

3

4

5

6

7

8

## 1. REFERÊNCIA RÁPIDA

## TELA DO MAPA

A tela do mapa pode ser acessada pelos seguintes métodos:

- ▶ Pressione o botão “MAP” no Touch Remoto.
- ▶ Pressione o botão “MENU” no Touch Remoto, em seguida, selecione “Nav” na tela “Menu”.

Selecione  se a tela do menu de navegação for exibida.

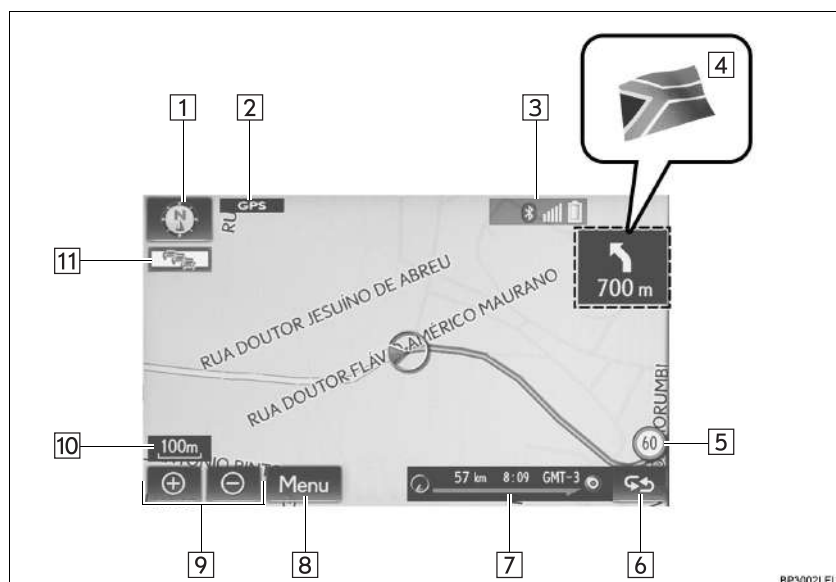

Nº	Nome	Função	Página
1	2D para o norte, 2D para cima ou o símbolo 3D para cima	Indica se a orientação do mapa está definida para a direção norte ou para a direção cima. No mapa 3D, apenas uma imagem da direção acima está disponível.	80

Nº	Nome	Função	Página
2	Marca “GPS” (Sistema de Posicionamento Global)	Mostra que o veículo está recebendo sinais do GPS	141
3	Barra de condição	Exibe a condição da conexão Bluetooth®, o nível de recepção e a quantidade de carga da bateria restante para um telefone celular.	16
4 <sup>*1</sup>	Orientação da fronteira	Quando o veículo cruza uma fronteira, a bandeira nacional daquele país é exibida.	—
5	Ícone de limite de velocidade	Exibe os limites de velocidade	133
6	Botão de alteração das informações da rota	Selecione para exibir o nome da rua atual, o tempo de percurso/hora de chegada estimada até o destino ou a barra de informações de tráfego* <sup>2</sup> .	106
7	Barra de informações da rota	Exibe o nome da rua atual, o tempo de percurso/hora de chegada estimada até o destino ou a barra de informações de tráfego* <sup>2</sup> conforme selecionado.	
8	“Menu”	Selecione para utilizar funções como configurar um destino e registrar um ponto na memória.	76
9	Botão mais zoom/menos zoom	Selecione para ampliar ou reduzir a escala do mapa. Quando qualquer um desses botões for selecionado, o indicador de escala do mapa aparecerá na parte inferior da tela.	79
10	Indicador de escala	Esse valor indica a escala do mapa.	
11 <sup>*1</sup>	Indicador de tráfego	Mostra que informações de tráfego foram recebidas. Selecione para iniciar a orientação por voz para as informações de tráfego.	89

\*1. Essa função não está disponível em alguns países/áreas.

\*2. Essa função não é disponibilizada em países/áreas onde o serviço de informações necessárias não é fornecido.

**INFORMAÇÃO**

- Certos botões na tela do mapa irão desaparecer depois de decorridos alguns segundos depois da operação do Touch Remoto. Essa configuração pode ser alterada para que todos os botões da tela sempre apareçam. (→P.133)
- Pressione o botão **"MAP"** no Touch Remoto para apresentar o endereço da posição atual na tela do mapa, ou para repetir a orientação por voz.

**TELA DO MENU DE NAVEGAÇÃO**

A tela do menu de navegação pode ser acessada pelos seguintes métodos:  
 Selecione **"Menu"** na tela do mapa. (→P.74)



Nº	Função	Página
1	Selecione para pesquisar um destino.	91
2	Selecione para suspender ou reiniciar a orientação.	—
3	Selecione para alterar as rotas e/ou os destinos e exibir a visão geral da rota.	114
4	Selecione para permitir alterações em “Casa”, “Pontos na Memória”, “Acesso rápido”, “Área a ser Evitada”, etc.	119
5	Selecione para definir a configuração de mapa desejada.	80
6	Selecione para definir os Pontos de Interesse a ser exibidos na tela.	84
7	Selecione para começar/interromper a gravação do traçado da rota.	85
8	Selecione para registrar a posição atual ou a posição do cursor como um ponto na memória. Pode ser alterado para um nome desejado, ícone, etc.	119



# 2. OPERAÇÃO DA TELA DO MAPA

### TELA DA POSIÇÃO ATUAL

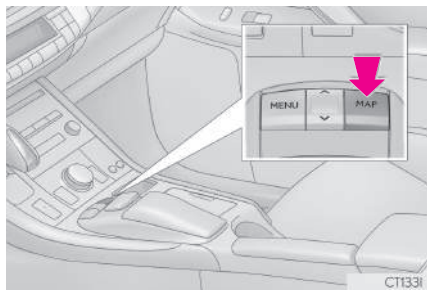
- 1 Pressione o botão “MAP” no Touch Remoto.



- 2 Verifique se o mapa da posição atual é exibido.



- Selecione  se a tela de menu de navegação for exibida.
- Selecionar  no visor lateral mudará a tela do mapa e a deixará em tela cheia.
- Para corrigir a posição atual manualmente: →P.137

### INFORMAÇÃO



- Durante a condução, a marca da posição atual é fixada na tela e o mapa se movimenta.
- A posição atual é definida automaticamente à medida em que o veículo recebe sinais do GPS (Sistema de Posicionamento Global). Se a posição atual não estiver correta, ela será corrigida automaticamente depois que o veículo receber sinais do GPS.
- Após a desconexão da bateria de 12 V, ou em um veículo novo, a posição atual pode não estar correta. Assim que o sistema receber sinais do GPS, a posição atual correta será exibida.

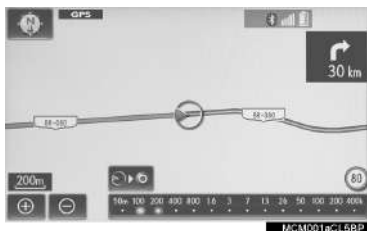

## ESCALA DO MAPA

- 1 Selecione  ou  para alterar a escala da tela do mapa.



- A barra indicadora de escala é exibida na parte inferior da tela.
- Selecionar e segurar  ou  continua a alterar a escala da tela do mapa.
- A escala da tela do mapa também pode ser alterada selecionando diretamente a barra de escala. Esta função não está disponível durante a condução.

: Selecione para exibir toda a rota, se o destino tiver sido definido.

### INFORMAÇÃO

- Pressione o botão “^” no Touch Remoto para aplicar mais zoom na tela do mapa e o botão “v” para aplicar menos zoom.
- Quando a escala do mapa estiver na faixa mínima, uma rua de mão única será exibida por .

## MAPA DA CIDADE

O mapa da cidade está disponível para algumas cidades importantes. Quando uma escala do mapa de 50 m é selecionada, a tela do mapa mudará para o mapa da cidade em 2D ou 3D.

- 1 Selecione  para exibir o mapa da cidade.



- Para voltar para a tela do mapa normal, selecione .

## ORIENTAÇÃO DO MAPA

A orientação do mapa pode ser alterada entre 2D direção norte para cima, 2D direção para cima e 3D direção para cima, selecionando o símbolo de orientação exibido no canto superior esquerdo da tela.



: Símbolo do norte para cima

Qualquer que seja a direção de percurso do veículo, o norte é sempre para cima.



: Símbolo de direção para cima (Quando no modo de mapa em 2D.)

A direção de percurso do veículo é sempre para cima. Uma seta vermelha indica o norte.



: Símbolo de direção para cima (Quando no modo de mapa em 3D.)

A direção de percurso do veículo é sempre para cima. Uma seta vermelha indica o norte.

## COMO ALTERAR AS CONFIGURAÇÕES DO MAPA

- 1 Selecione “Menu” na tela do mapa. (→P.74)
- 2 Selecione “Configuração do Mapa”.
- 3 Selecione o item desejado.

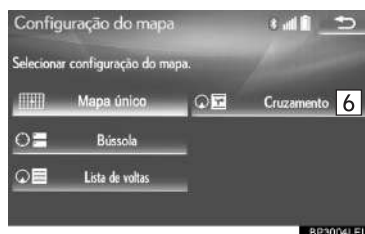

Nº	Função	Página
1	Selecione para exibir a tela de mapa simples.	—
2	Selecione para exibir a tela de modo da bússola.	81
3	Selecione para exibir a tela de lista de conversões.	112
4	Selecione para exibir a tela de seta.	112
5	Selecione para exibir a tela de informações da autoestrada.	110
6	Selecione para exibir a tela de orientação em cruzamentos ou a tela de orientação na autoestrada.	111

- Dependendo das condições, alguns botões da tela de configuração não podem ser selecionados.

## ■ BÚSSOLA

Informações sobre o destino, a posição atual e uma bússola são exibidas na tela.

### INFORMAÇÃO

- A marca do destino é exibida na direção do destino. Ao dirigir, consulte as coordenadas de latitude e longitude, e a bússola, para certificar-se de que o veículo está indo em direção ao destino.
- Quando o veículo sai da área de cobertura, a tela de orientação muda para a tela de modo da bússola.

## OPERAÇÃO DE ROLAGEM DA TELA

Use o recurso de rolagem para mover o ponto desejado para o centro da tela para verificar um ponto na tela do mapa que é diferente da posição atual.





Nº	Informações/Função	Página
1	Marca do cursor	—
2	Selecione para registrar a posição do cursor como uma área a ser evitada.	82
3	Selecione para registrar como um ponto na memória. Para alterar o ícone, o nome, etc.: →P.123	—
4	Selecione para definir como um destino.	102
5	Distância da posição atual até a marca do cursor	—

- Para rolar sobre o mapa, coloque a marca do cursor na posição desejada e, em seguida, pressione e segure o botão do Touch Remoto. O mapa continuará a rolar naquela direção até que o botão seja liberado.
- Pressione o botão “MAP” no Touch Remoto para retornar à posição atual.

## COMO REGISTRAR A POSIÇÃO DO CURSOR COMO UMA ÁREA A SER EVITADA

Um local específico na tela do mapa pode ser definido como uma área a ser evitada usando a função de rolagem.

- 1 Role o mapa até o ponto desejado e selecione “Evitar”.
- 2 Selecione  ou  para alterar o tamanho da área a ser evitada e selecione “OK”.

### INFORMAÇÃO

- Se um destino for inserido na área a ser evitada ou não for possível efetuar o cálculo da rota sem percorrer a área a ser evitada, uma rota de passagem pela área a ser evitada pode ser mostrada.
- Até 10 locais podem ser registrados como áreas a serem evitadas.

## COMO AJUSTAR O LOCAL EM PEQUENOS INCREMENTOS

○ local alvo exato pode ser ajustado em pequenos incrementos, selecionando-se uma das 8 setas direcionais.

- 1 Selecione uma das 8 setas direcionais para mover o cursor até o ponto desejado.



- ○ cursor pode ser movido ao selecionar brevemente o ponto desejado no mapa.

## 3. INFORMAÇÕES DA TELA DO MAPA

## COMO EXIBIR ÍCONES DE POI

Os ícones de POI, tais como postos de combustíveis e restaurantes, podem ser exibidos na tela do mapa. Os locais desses pontos também podem ser definidos como destino e usados para orientação da rota.

- 1 Selecione **“Menu”** na tela do mapa. (→P.74)
- 2 Selecione **“Mostrar POI”**.
- 3 Selecione as categorias de POI desejadas e selecione **“OK”**.

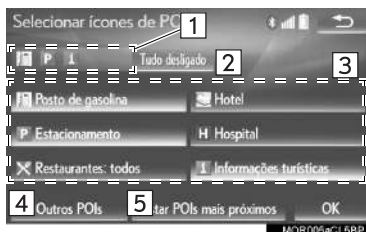

Nº	Informações/Função	Página
1	Exibe até 5 ícones de POI selecionados na tela do mapa	—
2	Selecione para desligar os ícones de POI na tela do mapa.	—
3	Exibe até 6 ícones de POI como categorias favoritas de POI	136
4	Selecione para exibir outras categorias de POI se não for possível encontrar os POIs desejados na tela.	84
5	Selecione para pesquisar os POIs mais próximos. Em seguida, selecione uma das categorias.	85

### ■ COMO SELECIONAR OUTROS ÍCONES DE POI PARA EXIBIÇÃO

- 1 Selecione **“Outros POIs”**.
  - 2 Selecione as categorias de POI desejadas e selecione **“OK”**.
- “Listar todas as categorias”**: Selecione para exibir todas as categorias de POI. Para adicionar mais categorias de POI, selecione **“Mais”**.

## ■ COMO EXIBIR A LISTA DE POIS LOCAIS

Os POIs que estão dentro de 30 km da posição atual serão listados entre as categorias selecionadas.

- 1 Selecione **“Listar POIs mais próximos”**.
- 2 Selecione o POI desejado.  
**“Nesta rota”**: Selecione para pesquisar POIs ao longo da rota. Assim que for ligado, o indicador acenderá.
- 3 Verifique se o POI selecionado é exibido na tela do mapa.

## TRAÇADO DA ROTA

Até 200 km da rota percorrida podem ser gravados e retraçados no visor. Esse recurso está disponível quando a escala do mapa é de 50 km ou menos.

## INICIAR A GRAVAÇÃO DO TRAÇADO DA ROTA

- 1 Selecione **“Menu”** na tela do mapa. (→P.74)
- 2 Selecione **“Iniciar traçado da rota”**.
- 3 Verifique se a linha percorrida é exibida.

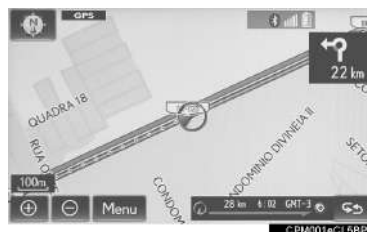

## ■ INTERROMPER A GRAVAÇÃO DO TRAÇADO DA ROTA

- 1 Selecione “Menu” na tela do mapa. (→P.74)
- 2 Selecione “Interromper o traçado da rota”.
- 3 Uma tela de confirmação será exibida.  
 “Sim”: Selecione para manter o traçado da rota registrado.  
 “Não”: Selecione para apagar o traçado da rota registrado.

- Para editar o nome do traçado da rota ou confirmar o ponto de início etc.: →P.128

## COMO EXIBIR INFORMAÇÕES SOBRE O ÍCONE ONDE O CURSOR ESTÁ POSICIONADO

Quando o cursor é colocado sobre um ícone na tela do mapa, a barra de nome é exibida na parte superior da tela. Se “Info” for exibido no lado direito da barra de nome, as informações detalhadas poderão ser exibidas.

- 1 Coloque o cursor sobre um ícone.
- 2 Selecione “Info”.



### ► Informações do POI

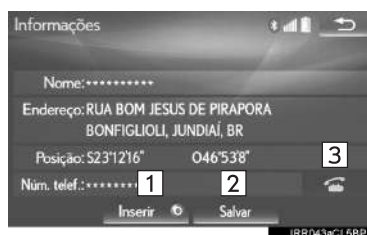



### ► Informações do ponto na memória

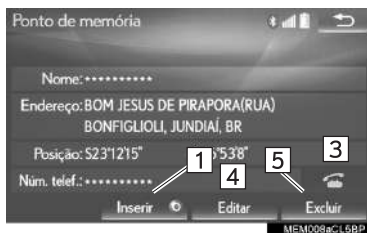

### ► Informações do destino

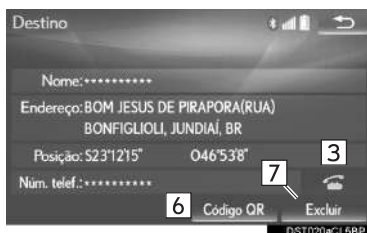

### ► Informações de tráfego\*



\*: Essa função não é disponibilizada em países/ áreas onde o serviço de informações necessárias não é fornecido.

Nº	Função
1	Selecione para definir como um destino. (→P.102) Se um destino já tiver sido definido, “Adicionar a” e “Substituir” serão exibidos. “Adicionar a”: Selecione para adicionar um destino. “Substituir”: Selecione para excluir o(s) destino(s) existente(s) e definir outro novo.
2	Selecione para registrar como um ponto na memória.
3	Selecione para chamar o número de telefone registrado.
4	Selecione para editar um ponto na memória. (→P.124)
5	Selecione para excluir um ponto na memória.
6	Selecione para exibir um código QR. As informações do destino podem ser adquiridas ao ler o código QR com um telefone celular.
7	Selecione para excluir um destino.
8	Selecione para exibir informações detalhadas.

### INFORMAÇÃO

- Mesmo quando as informações de tráfego não estiverem sendo recebidas no momento, as informações de tráfego e “Info” serão exibidas durante um determinado período depois que as informações de tráfego tiverem sido recebidas.
- Em algumas situações, selecionar um POI pode alterar automaticamente uma chamada internacional ou pode impossibilitar uma chamada nacional.

## ÍCONES DO MAPA PADRÃO

Ícone	Informação
	Cidade com > 1 milhão de habitantes
	Cidade com 500.000 a 1 milhão de habitantes
	Cidade com 200.000 a 500.000 habitantes
	Cidade com 100.000 a 200.000 habitantes
	Cidade com 20.000 a 100.000 habitantes
	Cidade com 10.000 a 20.000 habitantes
	Cidade com < 10.000 habitantes
	Parque/Monumento
	Campo de Golfe
	Aeroporto
	Hospital/Policlínica
	Shopping center
	Universidade/Faculdade

## 4. INFORMAÇÕES DE TRÁFEGO\*

Esse sistema pode receber informações de tráfego de estações RDS-TMC (Sistema de Dados de Rádio-Canal de Mensagens de Tráfego) baseadas em multitransmissão de FM. Isso auxilia o motorista a evitar as áreas com congestionamento de trânsito.

### APRESENTAÇÃO DAS INFORMAÇÕES DE TRÁFEGO

Os eventos de tráfego próximos à posição atual ou a posição do cursor podem ser visualizados como uma lista.

- 1 Pressione o botão **"MENU"** no Touch Remoto.

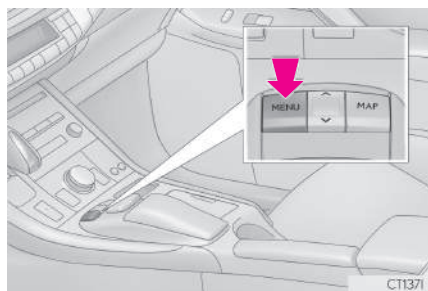

- 2 Selecione **"Info"**.

- 3 Selecione **"Informações de tráfego"**.
- 4 Selecione o evento de tráfego desejado.

- Uma lista de informações de tráfego e o país no qual ela pode ser recebida são exibidos.

**"Na estrada atual"**: Selecione para exibir informações de tráfego para a estrada atual.

**"Na rota atual"**: Selecione para exibir informações de tráfego para a rota definida.

- 5 Verifique se as informações de tráfego são exibidas.

**"Mapa"**: Selecione para exibir informações ao redor do evento de tráfego.

**"Detalhe"**: Selecione para exibir informações detalhadas do evento de tráfego.

#### INFORMAÇÃO

- Se uma grande quantidade de informações estiver sendo recebida, será necessário mais tempo do que o normal para que as informações sejam exibidas na tela.

\*: Essa função não é disponibilizada em países/áreas onde o serviço de informações necessárias não é fornecido.

## NOTIFICAÇÃO URGENTE DE EVENTOS DE TRÁFEGO

Se informações de tráfego urgentes forem detectadas ao redor da posição atual, uma mensagem suspensa será exibida na tela. Selecione “Sim” para exibir as informações de tráfego.

## INFORMAÇÕES DE TRÁFEGO NA TELA DO MAPA

Informações de tráfego como congestionamento, acidentes e fechamentos de estradas são exibidas na tela do mapa. (Para configurar os ícones de informações de tráfego exibidos na tela: →P.139)

► Na tela do mapa



► Na tela da autoestrada



Nº	Função
1	Os ícones mostram incidentes de trânsito, reparos na estrada, obstáculos no trânsito, etc. Selecione para exibir as informações de tráfego.
2	A cor da seta muda, dependendo das informações de tráfego recebidas. Vermelho: Estrada fechada, acidente, etc. Laranja: Congestionamento de trânsito. Verde: Fluxo de tráfego normal. (Observe que as estradas não cobertas pelas informações de tráfego também aparecem em verde.)
3	O indicador será exibido quando as informações de tráfego forem recebidas.

### INFORMAÇÃO

- Um ícone de incidente de trânsito é apresentado no mapa quando a escala do mapa é de 200 m ou menos.

## 1. OPERAÇÃO DE PESQUISA DO DESTINO

A tela "Destino" pode ser acessada pelos seguintes métodos:

Selecione "Menu" na tela do mapa e selecione "Destino" na tela do menu de navegação. (→P.76)

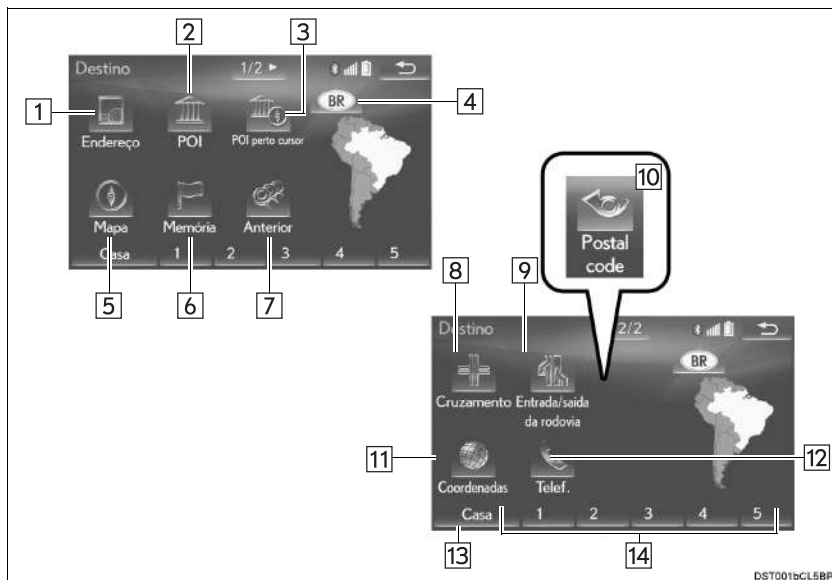

Nº	Função	Página
1	Selecione para pesquisar um destino por endereço.	94
2	Selecione para pesquisar um destino por ponto de interesse.	96
3	Selecione para pesquisar um destino por ponto de interesse perto do cursor.	97
4	Selecione para alterar a área de pesquisa.	93
5	Selecione para pesquisar um destino pelo último mapa exibido.	97
6	Selecione para pesquisar um destino por pontos na memória.	98
7	Selecione para pesquisar um destino entre os destinos definidos anteriormente.	99
8	Selecione para pesquisar um destino por cruzamento.	99

Nº	Função	Página
9	Selecione para pesquisar um destino por entrada/saída da via expressa.	100
10*	Selecione para pesquisar um destino por código postal.	101
11	Selecione para pesquisar um destino por coordenadas.	100
12	Selecione para pesquisar um destino por número de telefone.	101
13	Selecione para definir um destino por casa.	93
14	Selecione para definir um destino por acesso rápido.	93

\*: Essa função não está disponível em alguns países/áreas.

## COMO SELECIONAR A ÁREA DE PESQUISA

- 1 Exiba a tela “Destino”. (→P.91)
- 2 Selecione o botão da área de pesquisa.



- 3 Digite o nome da área de pesquisa e selecione “OK”.
- 4 Selecione a área de pesquisa desejada.

### INFORMAÇÃO

- Os países incluídos podem ser diferentes de acordo com a versão do mapa ou os países de vendas.
- Para obter informações sobre o banco de dados do mapa e atualizações: →P.144

## COMO DEFINIR A CASA COMO DESTINO

Para usar essa função, é necessário registrar um endereço de casa. (→P.120)

- 1 Exiba a tela “Destino”. (→P.91)
- 2 Selecione “Casa”.

## COMO CONFIGURAR O ACESSO RÁPIDO COMO DESTINO

Para usar essa função, é necessário registrar o acesso rápido para os botões da tela de acesso rápido (1-5). (→P.121)

- 1 Exiba a tela “Destino”. (→P.91)
- 2 Selecione os botões da tela de acesso rápido (1-5).



## COMO PESQUISAR POR ENDEREÇO

- 1 Exiba a tela “Destino”. (→P.91)
- 2 Selecione “Endereço”.
- 3 Digite a área de pesquisa, o nome da cidade, o nome da rua e o número da casa.



Nº	Função	Página
1	Selecione para inserir a área de pesquisa.	93
2	Selecione para inserir o nome da cidade.	94
3	Selecione para inserir o nome da rua.	95
4	Selecione para inserir o número da casa.	—
5	Selecione para redefinir a cidade, o nome da rua e o número da casa.	—
6	Selecione para pesquisar pelo endereço inserido.	—

- 4 Selecione “Pesquisar”.

## COMO INSERIR O NOME DA CIDADE

- 1 Selecione “Cidade”.
- 2 Insira o nome da cidade e selecione “OK”.

“Opção”: Selecione para escolher uma cidade de outra maneira. (→P.95)

- 3 Selecione o nome da cidade desejada.

: Selecione para exibir um mapa da área central da cidade desejada.



## ■ COMO SELECIONAR UMA CIDADE DE OUTRA MANEIRA

- 1 Selecione “Opção”.
- 2 Selecione o item desejado.

### ► Tipo A

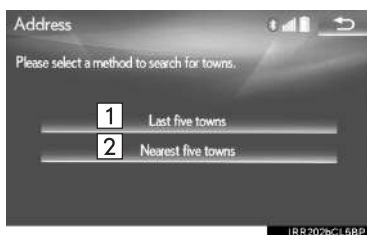

### ► Tipo B



### ► Tipo C

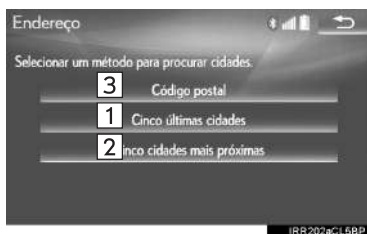

Nº	Função	Página
1	Selecione entre as últimas 5 cidades.	—
2	Selecione entre as 5 cidades mais próximas.	—
3	Selecione para digitar o código postal.	95

- 3 Selecione o nome da cidade desejada.

### ► Digitando o código postal\*

- 1 Selecione “Código postal”.
- 2 Insira o código postal e selecione “OK”.
- 3 Selecione o código postal desejado.

\*: Essa função não está disponível em alguns países/áreas.

## COMO INSERIR O NOME DA RUA

- 1 Selecione “Rua”.
  - 2 Digite o nome da rua e selecione “OK”.
  - 3 Selecione o nome da rua desejada.
- Se o mesmo endereço existir em mais de 1 cidade, uma tela solicitando para digitar ou selecionar o nome da cidade será exibida.
- “**Digite o nome**”: Selecione para digitar o nome da cidade para reduzir os itens da lista.

## COMO PESQUISAR POR POI

- 1 Exiba a tela "Destino". (→P.91)
- 2 Selecione "POI".
- 3 Digite o nome do POI e selecione "OK".
- 4 Selecione o POI desejado.  
"Categoria": Selecione para reduzir as categorias.  
"Cidade": Selecione para reduzir uma cidade.  
● Ao inserir o nome de um POI específico e existirem 2 ou mais locais com o mesmo nome, a tela de lista será exibida.

## ■ COMO REDUZIR AS CATEGORIAS

- 1 Selecione "Categoria".
- 2 Selecione a categoria desejada.  
"Listar todas as categorias": Selecione para exibir todas as categorias de POI.

## ■ COMO REDUZIR A LISTA DE CIDADES

- 1 Selecione "Cidade".
- 2 Insira o nome da cidade e selecione "OK".  
"Opção": Selecione para escolher uma cidade de outra maneira. (→P.95)
- 3 Selecione o nome da cidade desejada.

## COMO PESQUISAR POR MAPA

Ao seleccionar “**Mapa**” o último local exibido aparece novamente na tela do mapa. É possível pesquisar por um destino nesse mapa.

- 1 Exiba a tela “Destino”. (→P.91)
- 2 Selecione “**Mapa**”.
- 3 Percorra o mapa até o ponto desejado (→P.83) e selecione “**Inserir**”.

## COMO PESQUISAR POR POI PERTO DO CURSOR

O destino pode ser definido ao seleccionar o ponto de pesquisa e a categoria de POI. É possível exibir os nomes dos POIs localizados dentro de aproximadamente 30 km do ponto de pesquisa selecionado.

- 1 Exiba a tela “Destino”. (→P.91)
- 2 Selecione “**POI perto do cursor**”.
- 3 Defina o ponto de pesquisa por um dos métodos a seguir.

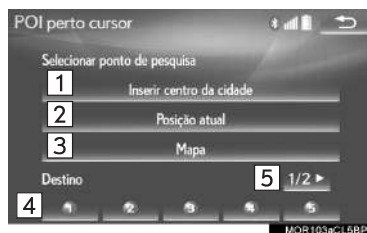

Nº	Função	Página
1	Selecione para inserir o nome da cidade.	98
2	Selecione para definir um ponto usando a posição atual.	98
3	Selecione para definir um ponto usando o último mapa exibido.	98
4	Selecione para definir um ponto usando o destino atual.	98
5	Selecione para alterar as páginas.	—

### ■ QUANDO “Inserir centro da cidade” FOR SELECIONADO

- 1 Selecione “Inserir centro da cidade”.
- 2 Insira o nome da cidade e selecione “OK”.
- 3 Selecione o nome da cidade desejada.
- 4 Role o mapa até o ponto desejado (→P.83) e selecione “OK”.
- 5 Selecione as categorias de POI desejadas e selecione “Listar”.

“Listar todas as categorias”: Selecione para exibir todas as categorias de POI. Para adicionar mais categorias de POI, selecione “Mais”.

- 6 Selecione o POI desejado.
  - As setas de direção dos POIs são exibidas somente quando a posição atual está definida como o ponto de pesquisa.

“Nesta rota”: Selecione para pesquisar POIs ao longo da rota. Assim que for ligado, o indicador acenderá.

### ■ QUANDO a “Posição atual” ESTIVER SELECIONADA

- 1 Siga as etapas em “QUANDO A MENSAGEM “Insira o centro da cidade” FOR SELECIONADA” a partir da “ETAPA 5”.

### ■ QUANDO “Mapa” FOR SELECIONADO

- 1 Siga as etapas em “QUANDO A MENSAGEM “Insira o centro da cidade” FOR SELECIONADA” a partir da “ETAPA 4”.

### ■ QUANDO O BOTÃO DE DESTINO ESTIVER SELECIONADO

- 1 Siga as etapas em “QUANDO A MENSAGEM “Insira o centro da cidade” FOR SELECIONADA” a partir da “ETAPA 4”.

## COMO PESQUISAR POR PONTOS NA MEMÓRIA

- 1 Exiba a tela “Destino”. (→P.91)
- 2 Selecione “Memória”.
- 3 Selecione o ponto na memória desejado.

## COMO PESQUISAR NOS DESTINOS ANTERIORES

- 1 Exiba a tela “Destino”. (→P.91)
- 2 Selecione “Anterior”.
- 3 Selecione o destino desejado.  
**“Ponto de início anterior”**: Selecione para exibir o mapa do ponto de início da rota orientada anteriormente.  
**“Excluir”**: Selecione para excluir o destino anterior. (→P.99)

### INFORMAÇÃO

- O ponto de início anterior e até 100 destinos definidos anteriormente são exibidos na tela.

## COMO EXCLUIR DESTINOS ANTERIORES

- 1 Selecione “Excluir”.
- 2 Selecione o destino anterior a ser excluído e selecione “Excluir”.
- 3 Selecione “Sim” quando a tela de confirmação aparecer.

## COMO PESQUISAR POR CRUZAMENTO

- 1 Exiba a tela “Destino”. (→P.91)
- 2 Selecione “Cruzamento”.
- 3 Insira o nome da primeira rua do cruzamento e selecione “OK”.
- 4 Selecione o nome da rua desejada.
- 5 Insira o nome da segunda rua do cruzamento e selecione “OK”.
- 6 Selecione o nome da rua desejada.

### INFORMAÇÃO

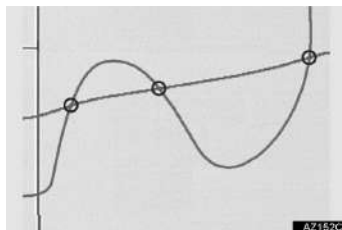

- Se as mesmas 2 ruas se cruzarem em mais de um cruzamento, a tela muda e exibe o menu para selecionar o nome da cidade onde as ruas se intersectam.

## COMO PESQUISAR POR ENTRADA/SAÍDA DA VIA EXPRESSA

- 1 Exiba a tela "Destino". (→P.91)
- 2 Selecione "Ent./Saída da via expressa".
- 3 Insira o nome da via expressa e selecione "OK".
- 4 Selecione a via expressa desejada.
- 5 Selecione "Entrada" ou "Saída".
- 6 Selecione o nome da entrada ou da saída desejada.

"Insira o nome": Selecione para inserir o nome de uma entrada ou saída para reduzir os itens listados.

## COMO PESQUISAR POR COORDENADAS

A pesquisa pelas coordenadas de longitude e latitude está disponível para uso em ambos os formatos DMS (por exemplo: 12°34'56") e o formato DEG (por exemplo: 12.345678).

- 1 Exiba a tela "Destino". (→P.91)
- 2 Selecione "Coordenadas".
- 3 Insira a latitude e a longitude, e selecione "OK".

 ,  ,  : Usado para inserir coordenadas no formato DMS.

 : Usado para inserir coordenadas no formato DEG.

## COMO PESQUISAR POR NÚMERO DE TELEFONE

- 1 Exiba a tela “Destino”. (→P.91)
- 2 Selecione “Nº do Tel.”.
- 3 Insira um número de telefone e selecione “OK”.

**UAE**: Selecione para alterar a área de pesquisa. (→P.93)

- Se existir mais de um local com o mesmo número, a tela de lista será exibida e o item desejado selecionado.

### INFORMAÇÃO

- Para definir um ponto na memória como um destino usando o número do telefone, o número já deve estar registrado com o ponto na memória. (→P.123)

## COMO PESQUISAR POR CÓDIGO POSTAL\*

- 1 Exiba a tela “Destino”. (→P.91)
- 2 Selecione “Código postal”.
- 3 Insira o código postal e selecione “OK”.
- 4 Selecione o código desejado.

\*: Essa função não está disponível em alguns países/áreas.

## 2. COMO INICIAR A ORIENTAÇÃO DA ROTA

Depois de inserir o destino, a tela muda e exibe o local do mapa do destino selecionado.

- 1 Selecione **"Inserir"** na tela de mapa do destino.



- Para obter detalhes sobre essa tela: →P.103

- 2 Selecione **"Iniciar"** na tela do mapa com a rota completa.



- Para obter detalhes sobre essa tela: →P.104

### ! ADVERTÊNCIA

- Certifique-se de obedecer às regras de trânsito e ter em mente as condições da estrada durante a condução. Se um sinal de trânsito na estrada tiver sido alterado, a orientação da rota pode não indicar essa informação alterada.

### INFORMAÇÃO

- A rota para retornar pode não ser a mesma que a rota de ida.
- A orientação da rota até o destino pode não ser a rota mais curta ou uma rota sem congestionamento de trânsito.
- A orientação da rota pode não estar disponível se não existirem dados para o local especificado.
- Ao definir o destino em um mapa com uma escala maior que 800 m, a escala do mapa muda para 800 m automaticamente. Se isso ocorrer, defina o destino novamente.
- Se um destino que não está localizado em uma rodovia for definido, o veículo será guiado até o ponto em uma estrada mais próxima do destino. A estrada mais próxima do ponto selecionado é definida como o destino.



## TELA DE MAPA DO DESTINO



Nº	Função	Página
1	Selecione para percorrer o mapa até o ponto desejado.	83
2	Selecione os POIs exibidos ao redor do destino.	84
3	Selecione para alterar a preferência de rodovia.	103
4	Selecione para determinar o local do mapa do destino. Se um destino já tiver sido definido, “Adicionar a” e “Substituir” serão exibidos. “Adicionar a”: Selecione para adicionar um destino. “Substituir”: Selecione para excluir o(s) destino(s) existente(s) e definir outro novo.	—
5	Se o ponto pesquisado tiver sido identificado exatamente com base em um endereço detalhado, ele aparecerá no ponto.	—

## PREFERÊNCIAS DE ESTRADA

- 1 Selecione “Preferência de Estrada”.
- 2 Selecione as preferências de estrada desejada e selecione “OK”.
  - O sistema evitará o uso de rotas que incluam itens cujos indicadores estejam desligados.

## INFORMAÇÃO

- Mesmo se o indicador da via expressa estiver esmaecido, a rota não poderá evitar a inclusão de uma via expressa em alguns casos.
- Se a rota calculada incluir um trajeto por balsa, a orientação da rota mostrará a rota marítima. Após o trajeto por balsa, a posição atual poderá estar incorreta. Na recepção de sinais do GPS, ela será corrigida automaticamente.

## TELA DO MAPA COM A ROTA COMPLETA



Nº	Informações/Função
1	Posição atual
2	Ponto de destino
3	Tipo de rota e distância
4	Distância total da rota
5	Selecione a rota desejada entre 3 rotas possíveis. (→P.105)
6	Selecione para alterar a rota. (→P.114)
7	<ul style="list-style-type: none"> <li>• Selecione para iniciar a orientação.</li> <li>• Selecione para iniciar o modo demo. (→P.104)</li> </ul>

## INICIAR O MODO DEMO

Antes de iniciar a orientação da rota, uma demonstração de orientação da rota poderá ser visualizada na tela.

- 1 Selecione e segure **"Iniciar"** na tela do mapa com a rota completa até ouvir o alarme sonoro.
  - Durante o modo demo, a mensagem "DEMO" será apresentada na tela do mapa.
  - Pressione o botão **"MAPA"** no Touch Remoto para finalizar o modo de demonstração.

## SELEÇÃO DE 3 ROTAS

- 1 Selecione “Três rotas”.
- 2 Selecione a rota desejada.



Nº	Função
1	Selecione para exibir a rota recomendada.
2	Selecione para exibir a rota alternativa.
3	Selecione para exibir a rota com distância mais curta até o destino definido.
4	Selecione para exibir as informações sobre as 3 rotas. (→P.105)

## APRESENTAÇÃO DAS INFORMAÇÕES DAS 3 ROTAS

- 1 Selecione “Info”.
- 2 Verifique se a tela “Informações sobre três rotas” é exibida.



Nº	Informação
1	Tempo necessário para a viagem completa
2	Distância da viagem completa
3	Distância da estrada com pedágio
4	Distância da via expressa
5	Distância da balsa

## 1. TELA DE ORIENTAÇÃO DA ROTA

Durante a orientação da rota, vários tipos de telas de orientação podem ser exibidas, dependendo das condições.

### TELA DE ORIENTAÇÃO DA ROTA



Nº	Informações/Função
1	Orientação da rota
2	Distância até a próxima conversão e uma seta indicando o sentido da conversão
3	Posição atual
4	Barra de informações da rota (→P.107)
5	Botão de alteração de informações da rota (→P.107)

### INFORMAÇÃO

- Se o veículo sair da rota de orientação, a rota será pesquisada novamente.
- Para algumas áreas, as estradas não foram completamente digitalizadas em nosso banco de dados. Por esse motivo, a orientação da rota pode selecionar uma estrada que não deveria ser percorrida.
- Ao chegar no destino definido, o nome do destino será exibido na parte superior da tela. Selecionar “Desligar” limpa o visor.

## COMO ALTERAR AS INFORMAÇÕES DA ROTA

O nome da rua atual, o tempo de percurso/chegada ao destino ou a barra de informações de tráfego podem ser exibidos na tela do mapa.

- 1 Selecione .
- 2 Selecione o item desejado.

### ► Tipo A



### ► Tipo B



## TEMPO DE PERCURSO E CHEGADA

Quando o veículo está na rota de orientação, a distância com o tempo de percurso/hora de chegada estimado até o destino é exibida.

Ao dirigir na rota de orientação com mais de 1 destino definido, uma lista da distância com o tempo de percurso/hora de chegada estimado a partir da posição atual até cada destino é exibida.

- 1 Selecione “Hora de chegada” ou “Tempo de percurso”.
- 2 Selecione a barra de informações da rota.



Nº	Função	Página
1	Selecione para exibir o nome da rua atual.	—
2	Selecione para exibir o tempo de chegada estimado.	107
3	Selecione para exibir o tempo de percurso estimado.	107
4	Selecione para exibir a barra de informações de tráfego.	109

- ▶ Quando a hora de chegada é selecionada



- ▶ Quando o tempo de percurso é selecionado

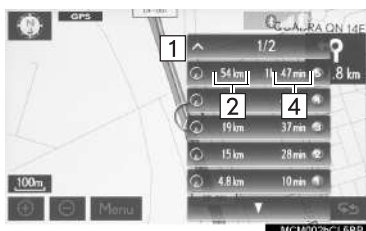

#### INFORMAÇÃO

- Quando o veículo está na rota de orientação, a distância medida ao longo da rota é exibida. O tempo de percurso e a hora de chegada são calculados com base nas informações definidas de velocidade do veículo. (→P.135) No entanto, quando o veículo não está na rota de orientação, a distância exibida é a distância linear entre a posição atual e o destino. A seta indica a direção do destino.

Nº	Informações/Função
1	Mostra quando mais de 5 destinos estão definidos. Selecione para exibir informações do destino em outra página.
2	Exibe a distância até o destino
3	Exibe a hora de chegada estimada
4	Exibe o tempo de percurso estimado

## ■ INFORMAÇÕES DE TRÁFEGO\*

Quando as informações de tráfego são recebidas, a barra de informações de tráfego é exibida.

A cor da seta indica as condições da estrada específica. Vermelho indica uma estrada fechada, acidente, etc. Laranja indica um congestionamento de trânsito. Azul indica fluxo de tráfego normal. (Observe que as estradas não cobertas pelas informações de tráfego também são mostradas em azul.)

- 1 Selecione “Barra de tráfego”.
- 2 Verifique se as informações de tráfego são exibidas.



Nº	Informações/Função
1	Ícone que mostra os pontos de perigo na estrada.
2	Seta que mostra congestionamento de trânsito.
3	Exibe o atraso do tempo de percurso estimado causado por reparos na estrada, um acidente, etc.

- Quando vários destinos estão definidos, os ícones de informações de tráfego são exibidos até a área de destino mais próxima.
- Quando a distância até o destino é de 100 km ou mais, os ícones de informações de tráfego são exibidos até 100 km de distância da posição atual.

\*: Essa função não é disponibilizada em países/áreas onde o serviço de informações necessárias não é fornecido.

## DURANTE A CONDUÇÃO EM VIA EXPRESSA

Durante a condução em via expressa, essa tela exibe a distância e o tempo até o cruzamento/saída, ou os POIs nas proximidades da saída da via expressa.

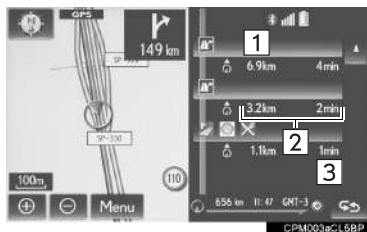

### INFORMAÇÃO

- Quando a tela do mapa estiver em modo de exibição tela cheia, a tela de informações da via expressa será apresentada no visor lateral.

Nº/ Ícone	Informações/Função
1	Exibe o número da saída, o nome do cruzamento ou os POIs que estão perto de uma saída da via expressa.
2	Distância e tempo da posição atual até os recursos de tráfego na estrada.
3	Selecione para exibir os recursos de tráfego da rodovia mais próximos da posição atual.
P	Selecione para exibir a distância até a próxima área de estacionamento e as áreas subsequentes, e os POIs na área de estacionamento.
▲	Selecione para rolar para recursos de tráfego mais distantes na estrada.
▼	Selecione para rolar para recursos de tráfego mais próximos na estrada.



### AO SE APROXIMAR DE UMA SAÍDA OU CRUZAMENTO DA VIA EXPRESSA

Quando o veículo se aproximar de uma saída ou um cruzamento, a tela de orientação da via expressa será exibida.

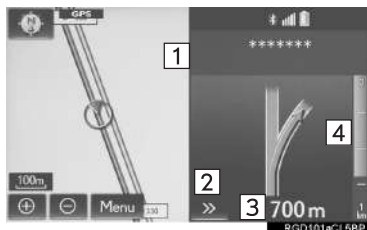

Nº	Informações/Função
1	Nome da próxima saída ou cruzamento
2	Selecione para ocultar a tela de orientação em via expressa. Para retornar para a tela de orientação em via expressa, pressione o botão "MAP" no Touch Remoto.
3	Distância da posição atual até a saída ou cruzamento
4	Barra de distância restante até o ponto de orientação

#### INFORMAÇÃO

- Se o "Zoom Automático" for ativado, essas telas não serão exibidas. (→P.133)

### AO SE APROXIMAR DE UM CRUZAMENTO

Quando o veículo se aproximar de um cruzamento, a tela de orientação em cruzamentos será exibida.

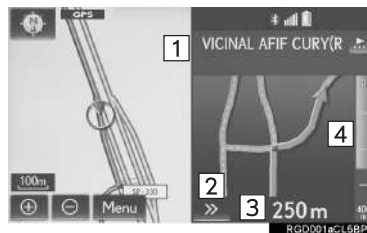

Nº	Informações/Função
1	Nome da próxima rua
2	Selecione para ocultar a tela de orientação em cruzamentos. Para retornar para a tela de orientação em cruzamentos, pressione o botão "MAP" no Touch Remoto.
3	Distância até o cruzamento
4	Barra de distância restante até o ponto de orientação

#### INFORMAÇÃO

- Se o "Zoom Automático" for ativado, essas telas não serão exibidas. (→P.133)
- Quando a tela do mapa estiver em modo de exibição tela cheia, a tela de orientação em cruzamentos será apresentada no visor lateral.

## TELA DE LISTA DE CONVERSÕES

- 1 Selecione “**Lista de conversões**” na tela “Configuração do Mapa”. (→P.80)
- 2 Verifique se a tela de lista de conversões é exibida.

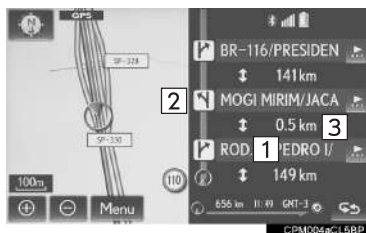

Nº	Informações/Função
1	Nome da próxima estrada ou do destino
2	Sentido de conversão
3	Distância entre conversões

### INFORMAÇÃO

- Quando a tela do mapa estiver em modo de exibição tela cheia, a tela de orientação em cruzamentos será apresentada no visor lateral.

## TELA DE SETA

Nessa tela, é possível visualizar informações sobre a próxima conversão na rota de orientação.

- 1 Selecione “**Seta**” na tela “Configuração do Mapa”. (→P.80)
- 2 Verifique se a tela de seta é exibida.

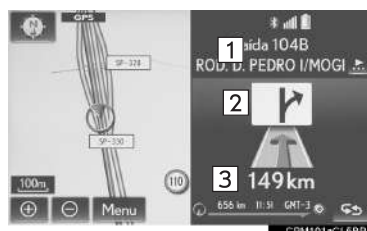

Nº	Informações/Função
1	Número da saída ou nome da estrada
2	Sentido de conversão
3	Distância até a próxima conversão

### INFORMAÇÃO

- Quando a tela do mapa estiver em modo de exibição tela cheia, a tela de setas será exibida no visor lateral.

## 2. MENSAGENS TÍPICAS DA ORIENTAÇÃO POR VOZ

À medida em que o veículo se aproximar de um cruzamento ou ponto onde seja necessário manobrar o veículo, a orientação por voz do sistema fornecerá várias mensagens.



### ADVERTÊNCIA

- Certifique-se de obedecer todas as leis de trânsito e tenha em mente as condições da estrada, principalmente quando estiver dirigindo em estradas IPD (estradas que não estão completamente digitalizadas no nosso banco de dados). A orientação da rota pode não ter as informações atualizadas como o sentido de direção de uma estrada de mão única.

### INFORMAÇÃO

- Se um comando de orientação por voz não puder ser ouvido, pressione o botão “MAP” no Touch Remoto.
- Para ajustar o volume da orientação por voz: →P.65
- A orientação por voz pode ser antecipada ou tardia.
- Se o sistema não conseguir determinar corretamente a posição atual, pode não ser possível ouvir a orientação por voz ou ver o cruzamento ampliado na tela.

## 3. COMO EDITAR A ROTA

- 1 Selecione “Menu” na tela do mapa. (→P.74)
- 2 Selecione “Rota”.
- 3 Selecione os itens a ser definidos.



Nº	Função	Página
1	Selecione para definir as condições de pesquisa.	115
2	Selecione para definir os desvios.	115
3	Selecione para definir as preferência de estrada.	117
4	Selecione para adicionar destinos.	114
5	Selecione para excluir destinos.	115
6	Selecione para reordenar os destinos.	114
7	Selecione para exibir a visão geral da rota.	117

- 4 Verifique se o mapa completo da rota é exibido. (→P.104)

### COMO ADICIONAR DESTINOS

- 1 Exiba a tela “Rota”. (→P.114)
- 2 Selecione “Adicionar”.
- 3 Pesquise um destino adicional da mesma maneira que uma pesquisa de destino. (→P.91)
- 4 Selecione “Adicionar destino aqui” para inserir o novo destino na rota.

### COMO REORDENAR OS DESTINOS

Quando mais de 1 destino tiver sido definido, a ordem de chegada dos destinos pode ser alterada.

- 1 Exiba a tela “Rota”. (→P.114)
- 2 Selecione “Reordenar”.
- 3 Selecione o destino desejado e selecione “Mover acima” ou “Mover abaixo” para alterar a ordem de chegada. Em seguida, selecione “OK”.

## COMO EXCLUIR DESTINOS

- 1 Exiba a tela “Rota”. (→P.114)
  - 2 Selecione “**Excluir**”.
  - 3 Selecione “**Sim**” quando a tela de confirmação aparecer.
    - Quando mais de 1 destino for definido, uma lista será exibida na tela.
- “**Excluir todos**”: Selecione para excluir todos os destinos na lista.
- Se mais de 1 destino tiver sido definido, o sistema recalculará as rotas para os destinos definidos, conforme necessário.

## COMO DEFINIR A CONDIÇÃO DE PESQUISA

As condições da estrada da rota até o destino podem ser definidas.

- 1 Exiba a tela “Rota”. (→P.114)
- 2 Selecione “**Pesquisar Condição**”.
- 3 Selecione o tipo desejado e selecione “**OK**”.

## COMO DEFINIR UM DESVIO

Durante a orientação, é possível alterar a rota para desviar uma parte da estrada onde haja um atraso causado por reparos na estrada, acidente, etc.

- 1 Exiba a tela “Rota”. (→P.114)
- 2 Selecione “**Desvio**”.

### 3 Seleccione a distância de desvio desejada.

#### ► Tipo A



#### ► Tipo B

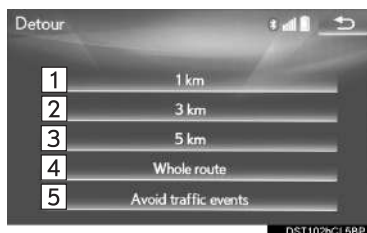

Nº	Função
1	Selecione para desviar dentro de 1 km da posição atual.
2	Selecione para desviar dentro de 3 km da posição atual.
3	Selecione para desviar dentro de 5 km da posição atual.
4	Selecione para sair da rota.
5	Selecione para que o sistema pesquise a rota com base nas informações de congestionamento de trânsito recebidas das informações de tráfego. (→P.89)

### INFORMAÇÃO

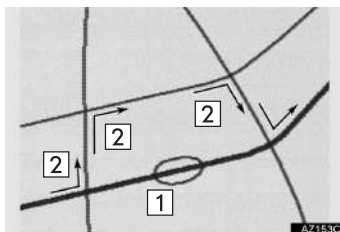

- Essa imagem mostra um exemplo de como o sistema orientaria em torno de um atraso causado por um congestionamento de trânsito.

- 1 Essa posição indica o local de um congestionamento de trânsito causado por reparos na estrada, um acidente, etc.
- 2 Essa rota indica o desvio sugerido pelo sistema.

- Quando o veículo está em uma via expressa, as opções de distância de desvio são de 5, 15 e 25 km.
- O sistema pode não conseguir calcular um rota de desvio, dependendo da distância selecionada e das condições nos arredores da estrada.

## PREFERÊNCIA DE ESTRADA

As condições para determinar a rota podem ser selecionadas em várias opções, tais como via expressa, estradas com pedágio, etc.

- 1 Exiba a tela “Rota”. (→P.114)
  - 2 Selecione “**Preferências de Estrada**”.
  - 3 Selecione as preferências de estrada desejadas e selecione “OK”.
- Assim que for ligado, o indicador acenderá.

## VISÃO GERAL DA ROTA

Toda a estrada, desde a posição atual até o destino, pode ser visualizada durante a orientação da rota.

- 1 Exiba a tela “Rota”. (→P.114)
- 2 Selecione “**Visão geral da rota**”.
- 3 Verifique se o mapa completo da rota é exibido.



Nº	Função	Página
1	Selecione para exibir uma lista das conversões necessárias para se chegar ao destino.	118
2	Selecione para alterar a rota.	114
3	Selecione para iniciar a orientação.	—

## ■ LISTA DE CONVERSÕES

A lista de conversões na rota de orientação pode ser visualizada.

- 1 Selecione “Lista de voltas”.
- 2 Verifique se a lista de conversões é exibida.



Nº	Informação
1	Posição atual
2	Distância até a próxima conversão
3	Sentido de conversão no cruzamento
4	Selecione para exibir o mapa do ponto selecionado.

### INFORMAÇÃO

- No entanto, nem todos os nomes de estradas na rota podem aparecer na lista. Se uma estrada mudar de nome sem exigir uma conversão (como em uma rua que atravessa 2 ou mais cidades), a mudança de nome não aparecerá na lista. Os nomes de ruas serão exibidos em ordem a partir do ponto de início, ao longo da distância até a próxima conversão.



## 1. CONFIGURAÇÕES DA MINHA MEMÓRIA

Pontos ou áreas na tela do mapa podem ser registrados.

Os pontos registrados podem ser usados na tela “Destino”. (→P.91)

As áreas registradas a serem evitadas serão desconsideradas quando o sistema pesquisar uma rota.

- 1 Selecione “Menu” na tela do mapa. (→P.74)
- 2 Selecione “Minha memória”.

- 3 Selecione os itens que deseja configurar.

## ► Tipo A



## ► Tipo B



Nº	Função	Página
1	Selecione para definir a casa.	120
2	Selecione para definir os pontos na memória.	123
3	Selecione para definir o acesso rápido.	121
4	Selecione para definir as áreas a serem evitadas.	126
5	Selecione para definir os traçados da rota.	128
6	Selecione para copiar de uma memória USB.	131
7	Selecione para fazer backup para uma memória USB.	130

## COMO CONFIGURAR A CASA

Se uma casa tiver sido registrada, essas informações poderão ser recuperadas selecionando **“Casa”** na tela **“Destino”**. (→P.93)

- 1 Exiba a tela **“Minha memória”**. (→P.119)
- 2 Selecione **“Casa”**.
- 3 Selecione o item desejado.

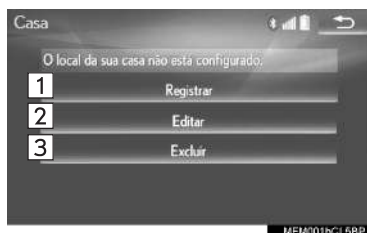

Nº	Função	Página
1	Selecione para registrar a casa.	120
2	Selecione para editar a casa.	120
3	Selecione para excluir a casa.	120

## COMO REGISTRAR A CASA

- 1 Selecione **“Registrar”**.
- 2 Selecione o item desejado para pesquisar o local. (→P.91)
- 3 Selecione **“OK”** quando a tela de edição da casa aparecer. (→P.120)

## COMO EDITAR A CASA

- 1 Selecione **“Editar”**.
- 2 Selecione o item que deseja editar.

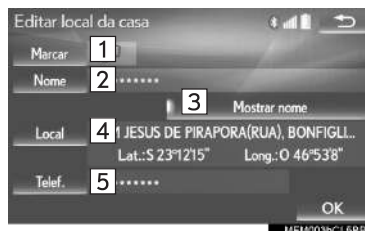

Nº	Função	Página
1	Selecione para alterar o ícone a ser exibido na tela do mapa.	125
2	Selecione para editar o nome da casa.	125
3	Selecione para exibir o nome da casa na tela do mapa. Assim que for ligado, o indicador acenderá.	—
4	Selecione para editar as informações do local.	125
5	Selecione para editar o número de telefone.	125

- 3 Selecione **“OK”**.

## COMO EXCLUIR A CASA

- 1 Selecione **“Excluir”**.
- 2 Selecione **“Sim”** quando a tela de confirmação aparecer.

## COMO CONFIGURAR O ACESSO RÁPIDO

Se o acesso rápido tiver sido registrado, essas informações poderão ser recuperadas usando os botões da tela de acesso rápido na tela “Destino”. (→P.93)

- 1 Exiba a tela “Minha memória”. (→P.119)
- 2 Selecione “Acesso rápido”.
- 3 Selecione o item desejado.



Nº	Função	Página
1	Selecione para registrar o acesso rápido.	121
2	Selecione para editar o acesso rápido.	122
3	Selecione para excluir o acesso rápido.	122

## COMO REGISTRAR O ACESSO RÁPIDO

- 1 Selecione “Registrar”.
- 2 Selecione o item desejado para pesquisar o local. (→P.91)
- 3 Selecione uma posição para esse acesso rápido.
- 4 Selecione “OK” quando a tecla de edição do acesso rápido aparecer. (→P.122)

### INFORMAÇÃO

- Até 5 destinos predefinidos podem ser registrados.

## COMO EDITAR O ACESSO RÁPIDO

- 1 Selecione “Editar”.
- 2 Selecione o acesso rápido desejado.
- 3 Selecione o item que deseja editar.

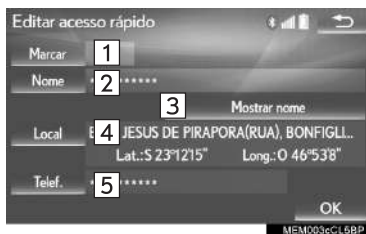

Nº	Função	Págin a
1	Selecione para alterar o ícone a ser exibido na tela do mapa.	125
2	Selecione para editar o nome do acesso rápido.	125
3	Selecione para exibir o nome do acesso rápido na tela do mapa. Assim que for ligado, o indicador acenderá.	—
4	Selecione para editar as informações do local.	125
5	Selecione para editar o número de telefone.	125

- 4 Selecione “OK”.

## COMO EXCLUIR O ACESSO RÁPIDO

- 1 Selecione “Excluir”.
- 2 Selecione o acesso rápido a ser excluído e selecione “Excluir”.
- 3 Selecione “Sim” quando a tela de confirmação aparecer.

## COMO CONFIGURAR PONTOS NA MEMÓRIA

Pontos ou áreas na tela do mapa podem ser registrados.

- 1 Exiba a tela “Minha memória”. (→P.119)
- 2 Selecione “Pontos de memória”.
- 3 Selecione o item desejado.



Nº	Função	Página
1	Selecione para registrar pontos na memória.	123
2	Selecione para editar pontos na memória.	124
3	Selecione para excluir pontos na memória.	126

## COMO REGISTRAR PONTOS NA MEMÓRIA

- 1 Selecione “Registrar”.
- 2 Selecione o item desejado para pesquisar o local. (→P.91)
- 3 Selecione “OK” quando a tela de edição de pontos na memória aparecer. (→P.124)

### INFORMAÇÃO

- Podem ser registrados até 500 pontos na memória.

## COMO EDITAR PONTOS NA MEMÓRIA

O ícone, nome, local, número de telefone e/ou grupo de um ponto registrado na memória pode ser editado.

- 1 Selecione **“Editar”**.
- 2 Selecione o ponto na memória desejado.
- 3 Selecione o item que deseja editar.

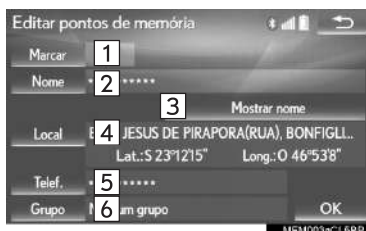

Nº	Função	Página
1	Selecione para alterar o ícone a ser exibido na tela do mapa.	125
2	Selecione para editar o nome do ponto na memória.	125
3	Selecione para exibir o nome do ponto na memória na tela do mapa. Assim que for ligado, o indicador acenderá.	—
4	Selecione para editar as informações do local.	125
5	Selecione para editar o número de telefone.	125
6	Selecione para registrar o grupo.	125

- 4 Selecione **“OK”**.

## ■ COMO ALTERAR A MARCA

- 1 Selecione “**Marca**”.
- 2 Selecione o ícone desejado.



- Mude as páginas selecionando a “**Página 1**”, “**Página 2**” ou a guia “**Com som**”.

“**Com som**”: Selecione os pontos na memória com um som.

▶ Quando “**Com som**” for selecionado

É possível definir um som para alguns pontos na memória. Quando o veículo se aproximar do local do ponto na memória, o som selecionado será ouvido.

- 1 Selecione a guia “**Com som**”.
- 2 Selecione o ícone do som desejado.



: Selecione para tocar o som.

- Quando “**Sino (com direção)**” for selecionado, selecione uma seta para ajustar a direção e selecione “**OK**”.

### INFORMAÇÃO

- O sino soará apenas quando o veículo se aproximar desse ponto na direção que foi definido.

## ■ COMO ALTERAR O NOME

- 1 Selecione “**Nome**”.
- 2 Digite o nome desejado e selecione “**OK**”.

## ■ COMO ALTERAR O LOCAL

- 1 Selecione “**Local**”.
- 2 Role o mapa até o ponto desejado (→P.83) e selecione “**OK**”.

## ■ COMO ALTERAR O NÚMERO DE TELEFONE

- 1 Selecione “**Telef.**”.
- 2 Digite o número e selecione “**OK**”.

## ■ COMO CONFIGURAR O GRUPO

É possível definir e alterar grupos de pontos na memória.

- 1 Selecione “**Grupo**”.
- 2 Selecione o grupo de pontos na memória a ser registrado.

- ▶ Para registrar um novo grupo
  - 1 Selecione **“Novo grupo”**.
  - 2 Digite o nome do grupo e selecione **“OK”**.
- ▶ Para editar o nome do grupo
  - 1 Selecione o grupo a ser editado.
  - 2 Selecione **“Editar Nome”**.
  - 3 Digite o nome do grupo e selecione **“OK”**.
- ▶ Para excluir o grupo
  - 1 Selecione **“Excluir grupo”**.
  - 2 Selecione o grupo a ser excluído e selecione **“excluir”**.
  - 3 Selecione **“Sim”** quando a tela de confirmação aparecer.

### COMO EXCLUIR PONTOS NA MEMÓRIA

- 1 Selecione **“Excluir”**.
- 2 Selecione o ponto na memória a ser excluído e selecione **“Excluir”**.
- 3 Selecione **“Sim”** quando a tela de confirmação aparecer.

### COMO CONFIGURAR ÁREAS A SEREM EVITADAS

As áreas a serem evitadas devido a congestionamentos de trânsito, serviços de construção ou quaisquer outros motivos, podem ser registradas como **“Área a ser Evitada”**.



- 1 Exiba a tela **“Minha memória”**. (→P.119)
- 2 Selecione **“Área para evitar”**.
- 3 Selecione o item desejado.



Nº	Função	Página
1	Selecione para registrar as áreas a serem evitadas.	127
2	Selecione para editar as áreas a serem evitadas.	127
3	Selecione para excluir as áreas a serem evitadas.	128



## COMO REGISTRAR A ÁREA A SER EVITADA

- 1 Selecione “Registrar”.
- 2 Selecione o item desejado para pesquisar o local. (→P.91)
- 3 Percorra o mapa até o ponto desejado (→P.83) e selecione “Enter”.
- 4 Selecione  ou  para alterar o tamanho da área a ser evitada e selecione “OK”.



- 5 Selecione “OK” quando a tela de edição da área a ser evitada for apresentada. (→P.127)

### INFORMAÇÃO

- Se um destino for inserido na área a ser evitada ou não for possível efetuar o cálculo da rota sem percorrer a área a ser evitada, uma rota de passagem pela área a ser evitada pode ser mostrada.
- Até 10 locais podem ser registrados como pontos/áreas a serem evitados.

## COMO EDITAR A ÁREA A SER EVITADA

É possível editar o nome, o local e/ou o tamanho da área de uma área registrada.

- 1 Selecione “Editar”.
- 2 Selecione a área.
- 3 Selecione o item a ser editado.

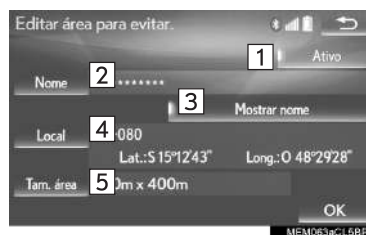

Nº	Função	Página
1	Selecione para ligar/desligar a função de área a ser evitada. Assim que for ligado, o indicador acenderá.	—
2	Selecione para editar o nome da área a ser evitada.	128
3	Selecione para exibir o nome da área a ser evitada na tela do mapa. Assim que for ligado, o indicador acenderá.	—
4	Selecione para editar a localização da área.	128
5	Selecione para editar o tamanho da área.	128

- 4 Selecione “OK”.



### ■ COMO ALTERAR O NOME

- 1 Selecione **“Nome”**.
- 2 Digite o nome desejado e selecione **“OK”**.

### ■ COMO ALTERAR O LOCAL

- 1 Selecione **“Local”**.
- 2 Role o mapa até o ponto desejado (→P.83) e selecione **“OK”**.

### ■ COMO ALTERAR O TAMANHO DA ÁREA

- 1 Selecione **“Tamanho da Área”**.
- 2 Selecione  ou  para alterar o tamanho da área a ser evitada e selecione **“OK”**.

### ■ COMO EXCLUIR ÁREA A SER EVITADA

- 1 Selecione **“Excluir”**.
- 2 Selecione a área a ser excluída e selecione **“Excluir”**.
- 3 Selecione **“Sim”** quando a tela de confirmação aparecer.

### ■ COMO CONFIGURAR O TRAÇADO DA ROTA

Os traçados da rota (→P.85) podem ser editados ou excluídos.

- 1 Exiba a tela **“Minha memória”**. (→P.119)
- 2 Selecione **“Traçado da rota”**.
- 3 Selecione o item desejado.



Nº	Função	Página
1	Selecione para editar os traçados da rota.	129
2	Selecione para excluir os traçados da rota.	129

## COMO EDITAR TRAÇADOS DA ROTA

○ nome da rota pode ser editado, e os pontos de início e fim podem ser confirmados.

- 1 Selecione **“Editar”**.
- 2 Selecione o traçado da rota desejado.
- 3 Selecione o item desejado.

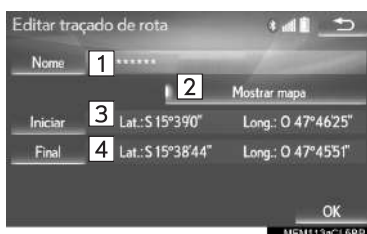

Nº	Função
1	Selecione para editar os nomes dos traçados da rota. (→P.129)
2	Selecione para exibir os traçados da rota registrados na tela do mapa. Assim que for ligado, o indicador acenderá.
3	Selecione para confirmar o ponto de início na tela do mapa.
4	Selecione para confirmar o ponto final na tela do mapa.

- 4 Selecione **“OK”**.

## COMO ALTERAR O NOME

- 1 Selecione **“Nome”**.
- 2 Digite o nome desejado e selecione **“OK”**.

## COMO EXCLUIR TRAÇADOS DA ROTA

- 1 Selecione **“Excluir”**.
- 2 Selecione o traçado da rota a ser excluído e selecione **“Excluir”**.
- 3 Selecione **“Sim”** quando a tela de confirmação aparecer.

3

SISTEMA DE NAVEGAÇÃO

## COMO FAZER BACKUP PARA UMA MEMÓRIA USB\*

Os pontos na memória registrados no sistema de navegação podem ser copiados para uma memória USB.

Primeiro é necessário definir uma senha para poder fazer o backup de dados. (→P.131)

- Exportar dados de pontos na memória é apenas para seu uso como um backup e a distribuição ou uso em outro sistema é estritamente proibida.

1 Pressione a tampa.

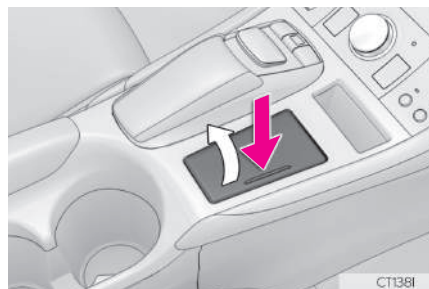

2 Abra a tampa e conecte o dispositivo.

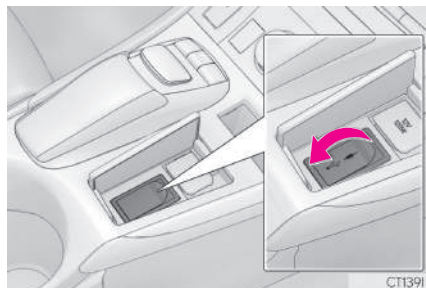

- Ligue a memória USB se não estiver ligada.

3 Exiba a tela "Minha memória". (→P.119)

4 Selecione "Backup para USB".

5 Selecione "Iniciar backup".

"Definir senha": Selecione para definir uma senha. (→P.131)

6 Digite a senha e selecione "OK".

7 Verifique se uma barra de progresso está sendo exibida enquanto o backup de dados está em andamento.

- Para cancelar essa função, selecione "Cancelar".

8 Verifique se uma tela de confirmação é exibida quando a operação for concluída.

\*: Essa função não está disponível em alguns países/áreas.

**NOTA**

- Dependendo do tamanho e da forma do dispositivo que está conectado ao sistema, a tampa pode não fechar completamente. Nesse caso, não force para fechar a tampa, pois isso pode danificar o dispositivo ou o terminal, etc.

**COMO DEFINIR A SENHA**

Depois que uma senha tiver sido definida, ela será solicitada não apenas para fazer backup dos dados, mas também para copiar pontos na memória de uma memória USB para o sistema de navegação.

- 1 Selecione **“Definir senha”**.
- 2 Digite uma senha e selecione **“OK”**.
- 3 Para confirmação, digite novamente a senha.

**INFORMAÇÃO**

- Se você esqueceu sua senha:
  - Será necessário inicializar os dados pessoais usando **“Excluir Dados Pessoais”**. (→P.64)
  - Entre em contato com a Concessionária Autorizada Lexus.

**COMO COPIAR DE UMA MEMÓRIA USB\***

Os pontos na memória que foram copiados podem ser baixados para o sistema de navegação usando uma memória USB.

Para usar essa função, é necessário conectar uma memória USB ao sistema. (→P.130)

- 1 Exiba a tela **“Minha memória”**. (→P.119)
- 2 Selecione **“Copiar do USB”**.
  - Se uma senha já tiver sido definida, digite a senha. Para obter instruções sobre a definição de uma senha: →P.131
  - Se houver vários pontos armazenados na memória USB, selecione os pontos na memória a serem copiados e selecione **“Iniciar”**.
- 3 Verifique se a barra de progresso está sendo exibida enquanto a cópia dos dados está em andamento.
  - Para cancelar essa função, selecione **“Cancelar”**.
- 4 Verifique se uma tela de confirmação é exibida quando a operação for concluída.

\*: Essa função não está disponível em alguns países/áreas.

### INFORMAÇÃO

- Os pontos na memória que estão localizados fora da faixa de dados do mapa não podem ser registrados.
- É possível registrar no máximo 500 pontos na memória.
- Se houver 21 pontos ou mais armazenados em uma memória USB, apenas 20 pontos na memória poderão ser exibidos por vez.
- Se pontos na memória que tenham o mesmo nome já tiverem sido armazenados no sistema de navegação, o sistema poderá não atualizar esses pontos na memória.

# 1. CONFIGURAÇÕES DE NAVEGAÇÃO

- 1 Pressione o botão “MENU” no Touch Remoto.

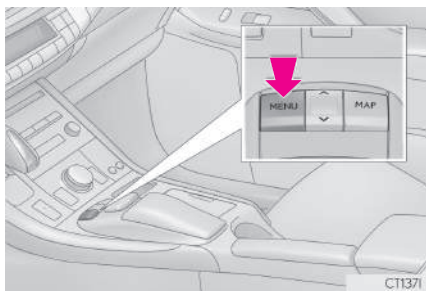

- 2 Selecione “Config.”.
- 3 Selecione “Navegação”.
- 4 Selecione os itens a serem definidos.

## TELA DE CONFIGURAÇÕES DE NAVEGAÇÃO

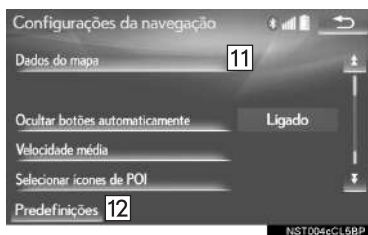
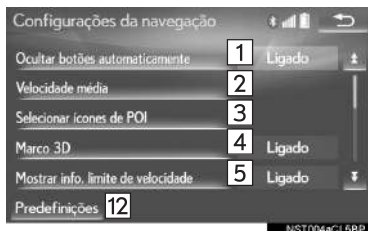

Nº	Função	Página
1	Selecione para definir a função de ocultamento automático dos botões como ligado/desligado. Quando ligado, certos botões na tela do mapa irão desaparecer depois de decorridos alguns segundos após a operação do Touch Remoto. Quando desligado, todos os botões da tela serão apresentados.	—
2	Selecione para definir a velocidade média do veículo.	135
3	Selecione para definir os ícones das categorias de POI a serem exibidos.	136
4	Selecione para definir a exibição de pontos turísticos em 3D como ligada/desligada.	—
5	Selecione para definir a informação de limite de velocidade como ligada/desligada.	—
6	Selecione para definir a função de zoom automático como ligada/desligada. (Quando o veículo se aproximar de um ponto de orientação)	—
7	Selecione para definir a função de zoom automático como ligada/desligada para o visor lateral.	—

Nº	Função	Página
8	Selecione para definir a exibição de mensagens de precaução como ligada/desligada. (ex., Quando a rota inclui restrições de tráfego ou estradas obstruídas sazonalmente.)	—
9	Selecione para definir a exibição de mensagens instantâneas como ligada/desligada.	—



Nº	Função	Página
10	Selecione para ajustar a marca da posição atual manualmente. O cálculo incorreto da distância causado por uma substituição de pneu também pode ser ajustado.	137
11	As áreas de cobertura e informações legais podem ser exibidas.	144
12	Selecione para redefinir todos os itens de configuração.	—

## VELOCIDADE MÉDIA

A velocidade usada para o cálculo do tempo de percurso estimado e a hora de chegada estimada pode ser definida.

- 1 Exiba a tela “Configurações de navegação”. (→P.133)
- 2 Selecione “**Velocidade Média**”.
- 3 Selecione “<” ou “>” para definir as velocidades médias do veículo.

### ► Tipo A



### ► Tipo B



“**Predefinições**”: Selecione para definir as velocidades padrão.

**INFORMAÇÃO**

- O tempo exibido até o destino é o tempo de percurso aproximado, calculado com base nas velocidades selecionadas e a posição real ao longo da rota de orientação.
- O tempo mostrado na tela pode variar significativamente, dependendo do progresso ao longo da rota, que pode ser afetado por condições como congestionamentos de trânsito e serviços de construção.

**ALTERAR CATEGORIA DE POI (SELECIONE OS ÍCONES DE POI)**

Até 6 ícones de POI, que são usados para selecionar os POIs na tela do mapa, podem ser selecionados como favoritos.

- 1 Exiba a tela “Configurações de navegação”. (→P.133)
- 2 Selecione “**Selecionar ícones de POI**”.
- 3 Selecione a categoria a ser alterada.  
“**Predefinições**”: Selecione para definir as categorias padrão.
- 4 Selecione a categoria desejada.  
“**Listar todas as categorias**”: Selecione para exibir todas as categorias de POI.
- 5 Selecione o ícone do POI desejado.

## A POSIÇÃO ATUAL/ INFLAGEM PARA TROCA DE PNEU

A marca da posição atual pode ser ajustada manualmente. O cálculo incorreto da distância causado por uma substituição de pneu também pode ser ajustado.

- 1 Exiba a tela “Configurações de navegação”. (→P.133)
- 2 Selecione “Inflagem”.
- 3 Selecione o item desejado.

- Para obter mais informações sobre a exatidão de uma posição atual: →P.141

## INFLAGEM DA POSIÇÃO/DIREÇÃO

Ao dirigir, a marca da posição atual será corrigida automaticamente pelos sinais do GPS. Se a recepção do GPS não estiver boa devido ao local, a marca da posição atual poderá ser ajustada manualmente.

- 1 Selecione “Posição / Direção”.
- 2 Role o mapa até o ponto desejado (→P.83) e selecione “OK”.
- 3 Selecione uma seta para ajustar a direção da marca da posição atual e selecione “OK”.

## INFLAGEM PARA TROCA DE PNEU

A função de inflagem para troca de pneu será usada quando os pneus forem substituídos. Essa função ajustará o cálculo incorreto causado pela diferença na circunferência entre os pneus antigos e os novos.

- 1 Selecione “Troca de Pneu”.
- A mensagem é exibida e a inflagem rápida da distância é iniciada automaticamente.

### INFORMAÇÃO

- Se esse procedimento não for permitido quando os pneus forem substituídos, a marca da posição atual pode ser exibida incorretamente.

## 2. CONFIGURAÇÕES DE TRÁFEGO\*

Configurações estão disponíveis para exibir ícones de informações de tráfego, estações de tráfego recebíveis, etc.

- 1 Pressione o botão “MENU” no Touch Remoto.

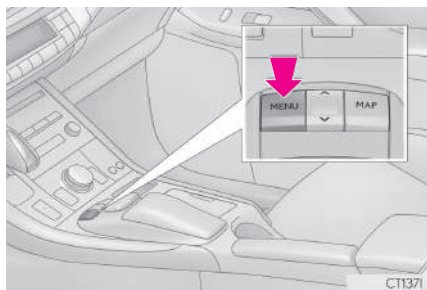

- 2 Selecione “Config.”.
- 3 Selecione “Tráfego”.
- 4 Selecione os itens a serem definidos.

## TELA DE CONFIGURAÇÕES DE TRÁFEGO

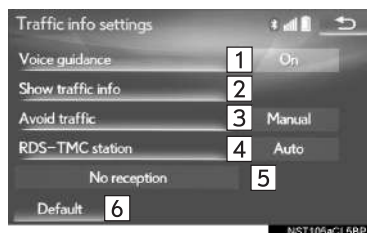

Nº	Função	Página
1	Selecione para definir a orientação por voz das informações de tráfego como ligada/desligada.	—
2	Selecione para definir a exibição do ícone de informações de tráfego.	139
3	Selecione para definir a função para evitar eventos de tráfego como automática/manual.	139
4	Selecione para definir a seleção de estações de tráfego como automática/manual.	140
5	A estação selecionada é exibida.	—
6	Selecione para redefinir todos os itens de configuração.	—

\*: Essa função não é disponibilizada em países/áreas onde o serviço de informações necessárias não é fornecido.

## MOSTRAR INFORMAÇÕES DE TRÁFEGO

- 1 Exiba a tela “Configurações de informações de tráfego”. (→P.138)
- 2 Selecione “Mostrar informações de tráfego”.
- 3 Selecione os ícones desejados a serem exibidos na tela do mapa.

“**Todos ligados**”: Selecione para escolher todos os ícones nas informações de tráfego.

“**Todos desligados**”: Selecione para cancelar todas as seleções.

- Para obter mais detalhes sobre os ícones de informações de tráfego: →P.89

## EVITAR EVENTOS DE TRÁFEGO

- 1 Exiba a tela “Configurações de informações de tráfego”. (→P.138)
- 2 Selecione “Evitar tráfego”.
- 3 Selecione o item desejado.



Nº	Função
1	Selecione para alterar automaticamente as rotas quando as informações de tráfego da rota de orientação tiverem sido recebidas.
2	Selecione para definir manualmente se as rotas devem ser alteradas ou não quando as informações de tráfego da rota de orientação tiverem sido recebidas. Nesse modo, uma tela será exibida perguntando se você deseja redirecionar. (→P.140)
3	Selecione para não redirecionar quando as informações de tráfego da rota de orientação tiverem sido recebidas.

## COMO ALTERAR A ROTA MANUALMENTE

Quando o sistema de navegação calcula uma nova rota, a tela a seguir é exibida.

- 1 Seleccione o item desejado.

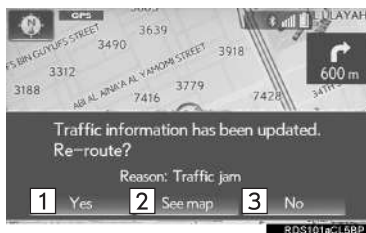

Nº	Função
1	Seleccione para iniciar a orientação usando a nova rota.
2	Seleccione para confirmar a nova rota e a rota atual na tela do mapa. “Nova rota” ou “Rota antiga” pode ser selecionado.
3	Seleccione para continuar a orientação da rota atual.

## ESTAÇÃO RDS-TMC

Se “Manual” for selecionado, as estações de tráfego devem ser pesquisadas antes de serem memorizadas.

- 1 Exiba a tela “Configurações de informações de tráfego”. (→P.138)
- 2 Seleccione “Estação RDS-TMC”.
- 3 Seleccione “Manual”.
  - Uma lista de estações de tráfego e o país no qual podem ser recebidas é exibida.
- 4 Seleccione a estação de tráfego desejada.
 

“Pesquisar”: Seleccione para pesquisar a estação de tráfego novamente.

## 1. GPS (SISTEMA DE POSICIONAMENTO GLOBAL)

## LIMITAÇÕES DO SISTEMA DE NAVEGAÇÃO

Este sistema de navegação calcula a posição atual usando sinais de satélite, vários sinais do veículo, dados de mapa, etc. No entanto, uma posição exata pode não ser mostrada, dependendo das condições do satélite, da configuração da estrada, da condição do veículo ou de outras circunstâncias.

O Sistema de Posicionamento Global (GPS) desenvolvido e operado pelo Departamento de Defesa dos EUA fornece uma posição atual precisa, normalmente usando 4 ou mais satélites e, em alguns casos, 3 satélites. O sistema GPS tem um certo nível de imprecisão. Embora na maioria das vezes isso seja compensado pelo sistema de navegação, erros ocasionais de posicionamento de até 100 m podem e devem ser esperados. De maneira geral, os erros de posição serão corrigidos dentro de alguns segundos.

Quando o veículo está recebendo sinais dos satélites, a marca "GPS" aparece na parte superior esquerda da tela.

O sinal do GPS pode ser obstruído fisicamente, levando à posição inexata do veículo na tela do mapa. Túneis, edifícios altos, caminhões ou mesmo a colocação de objetos no painel de instrumentos podem obstruir os sinais do GPS.

Os satélites do GPS podem não enviar sinais devido a reparos ou melhorias que estão sendo feitas nos mesmos.

Mesmo quando o sistema de navegação está recebendo sinais claros de GPS, a posição do veículo pode não ser mostrada exatamente ou, em alguns casos, pode ocorrer a orientação inadequada da rota.



## NOTA

- A instalação de filme nos vidros pode obstruir os sinais GPS. A maioria dos filmes de vidro contém algo metálico que interfere na recepção do sinal GPS da antena no painel de instrumentos. Nós não recomendamos o uso de filmes nos vidros em veículos equipados com sistemas de navegação.

- A posição exata pode não ser mostrada nos seguintes casos:
    - Ao dirigir em uma estrada com um pequeno ângulo fechado em Y.
    - Ao dirigir em uma estrada sinuosa.
    - Ao dirigir em uma estrada escorregadia, como na areia, cascalho, neve, etc.
    - Ao dirigir em uma estrada reta longa.
    - Quando a via expressa e as ruas na superfície correm em paralelo.
    - Após ser movido por balsa ou por um veículo transportador.
    - Quando uma rota longa é pesquisada durante a condução em alta velocidade.
    - Ao dirigir sem definir a inflagem da posição atual corretamente.
    - Após repetir uma mudança de direção, indo para frente ou para trás, ou virando em um plataforma giratória em um estacionamento.
    - Ao sair de um estacionamento ou de uma garagem coberta.
    - Quando há um bagageiro instalado no teto.
    - Ao dirigir com correntes instaladas nos pneus.
    - Quando os pneus estão gastos.
    - Após a substituição de um ou mais pneus.
    - Ao utilizar pneus menores ou maiores do que as especificações de fábrica.
    - Quando a pressão em qualquer um dos 4 pneus não estiver correta.
  
  - Se o veículo não puder receber sinais de GPS, a posição atual poderá ser ajustada manualmente. (→P.137)
- A orientação inadequada da rota pode ocorrer nos seguintes casos:
    - Ao virar em um cruzamento fora da rota de orientação designada.
    - Se você definir mais de 1 destino, mas omitir qualquer um deles, o redirecionamento automático exibirá uma rota de retorno ao destino na rota anterior.
    - Ao virar em um cruzamento para o qual não há uma orientação da rota.
    - Ao passar por um cruzamento para o qual não há uma orientação da rota.
    - Durante o redirecionamento automático, a orientação da rota pode não estar disponível para a próxima conversão à direita ou à esquerda.
    - Durante a condução em alta velocidade, pode levar um longo tempo para que o redirecionamento possa funcionar. No redirecionamento automático, uma rota de desvio pode ser mostrada.
    - Após o redirecionamento automático, a rota pode não ser alterada.
    - Se uma curva em "U" desnecessária for mostrada ou anunciada.
    - Se um local tiver vários nomes e o sistema anunciar 1 ou mais deles.
    - Quando uma rota não pode ser pesquisada.
    - Se a rota até seu destino incluir estradas de cascalho, não pavimentadas e vielas, a orientação da rota pode não ser mostrada.



- O seu ponto de destino pode ser mostrado no lado oposto da rua.
- Quando uma parte da rota tiver regulamentos proibindo a entrada do veículo que variam com o tempo, estação ou outros motivos.
- Os dados da estrada e do mapa armazenados no sistema de navegação podem não estar completos ou não ser a versão mais recente.

● Após substituir um pneu: →P.137

#### INFORMAÇÃO

- Este sistema de navegação utiliza dados da rotação dos pneus e é designado para funcionar com pneus especificados pela fábrica para o veículo. A instalação de pneus maiores ou menores que o diâmetro originalmente instalado pode causar a exibição inadequada da posição atual. A pressão do pneu também afeta o diâmetro dos pneus, portanto, certifique-se de que a pressão de todos os 4 pneus esteja correta.

### 2 VERSÃO DO BANCO DE DADOS DO MAPA E ÁREA DE COBERTURA

#### DADOS DO MAPA

As áreas de cobertura e informações legais podem ser exibidas.

- 1 Pressione o botão “MENU” no Touch Remoto.

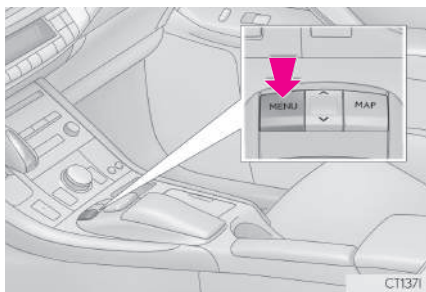

- 2 Selecione “Config.”.
- 3 Selecione “Navegação”.
- 4 Selecione “Dados do Mapa”.

- 5 Verifique se a tela de dados do mapa é exibida.



Nº	Função
1	Versão do mapa
2	Selecione para exibir informações legais.
3	Selecione para exibir as áreas de cobertura dos dados do mapa.

#### INFORMAÇÃO

- Atualizações de dados do mapa estão disponíveis mediante uma taxa. Entre em contato com sua Concessionária Autorizada Lexus para obter mais informações.

## SOBRE OS DADOS DO MAPA

Os dados do mapa do sistema de navegação estão contidos em um cartão microSD que é inserido no compartimento para cartão microSD na parte inferior do painel de controle de áudio.

Não ejete o cartão microSD, pois isso pode desativar o sistema de navegação.

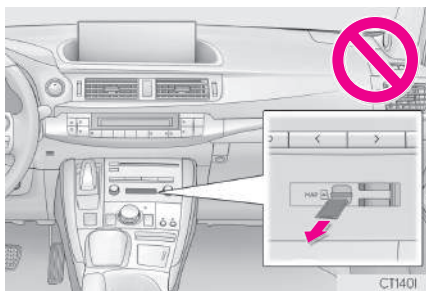

### NOTA

- Não edite nem exclua os dados do mapa no cartão microSD, pois isso pode desativar o sistema de navegação.

### INFORMAÇÃO



- O Logo microSDHC é uma marca registrada da SD-3C, LLC.

## **1 OPERAÇÃO BÁSICA**

- 1. REFERÊNCIA RÁPIDA ..... 148**
- 2. ALGUNS PRINCÍPIOS BÁSICOS ..... 151**
  - COMO LIGAR E DESLIGAR O SISTEMA ..... 151
  - COMO SELECIONAR UMA FONTE DE ÁUDIO ..... 152
  - ENTRADA DE DISCO ..... 153
  - ENTRADA USB/AUX ..... 154
  - TELA "Configurações de Som" ..... 155
  - SISTEMA DE COMANDO DE VOZ ..... 159

## **2 OPERAÇÃO DO RÁDIO**

- 1. RÁDIO AM/FM/DAB ..... 160**
  - VISÃO GERAL ..... 160
  - COMO PROGRAMAR UMA ESTAÇÃO 163
  - RDS (SISTEMA DE DADOS DE RÁDIO)... 163
  - OPERAÇÃO DE MUDANÇA DE HORÁRIO (DAB) ..... 164

# 4

## SISTEMA DE ÁUDIO E VÍDEO

### 3 OPERAÇÃO DE MÍDIA

1. CD..... 165  
VISÃO GERAL..... 165
2. CD DE VÍDEO ..... 169  
VISÃO GERAL..... 169  
OPÇÕES DE CD DE VÍDEO ..... 171
3. DVD..... 172  
VISÃO GERAL..... 172  
OPÇÕES DE DVD ..... 176
4. MEMÓRIA USB..... 178  
VISÃO GERAL..... 178  
ÁUDIO USB..... 182  
VÍDEO USB..... 182  
FOTO USB..... 183
5. iPod..... 185  
VISÃO GERAL..... 185  
ÁUDIO DO iPod..... 189  
VÍDEO DO iPod..... 189
6. ÁUDIO Bluetooth® ..... 190  
VISÃO GERAL..... 190  
COMO CONECTAR UM DISPOSITIVO  
Bluetooth® ..... 195  
PARA OUVIR ÁUDIO Bluetooth® ..... 195
7. AUX ..... 196  
VISÃO GERAL..... 196
8. TV DIGITAL..... 199  
VISÃO GERAL..... 199  
OPÇÕES DE TV DIGITAL..... 201

### 4 CONTROLES REMOTOS DE ÁUDIO E VÍDEO

1. INTERRUPTORES NO VOLANTE DE DIREÇÃO ..... 202

### 5 CONFIGURAÇÕES

1. CONFIGURAÇÕES DE ÁUDIO ..... 205  
TELA DE CONFIGURAÇÕES DE ÁUDIO ..... 205

### 6 DICAS PARA A OPERAÇÃO DO SISTEMA DE ÁUDIO E VÍDEO

1. INFORMAÇÕES OPERACIONAIS. 211  
RÁDIO ..... 211  
DISPOSITIVO DE REPRODUÇÃO DE DVD E DISCO ..... 213  
iPod ..... 218  
INFORMAÇÕES SOBRE ARQUIVO ..... 219  
TERMOS ..... 222  
MENSAGENS DE ERRO ..... 224

## 1. REFERÊNCIA RÁPIDA

A tela de controle de áudio pode ser acessada pelos seguintes métodos:

▶ Como usar o painel de instrumentos

Pressione o botão **"RADIO"** ou **"MEDIA"**.

▶ A partir da tela "Menu"

Pressione o botão **"MENU"** no Touch Remoto e, em seguida, selecione **"Rádio"** ou **"Mídia"**.

As funções de áudio também podem ser exibidas e operadas no visor lateral. (→P.320)

### ■ TELA DE CONTROLE



## ■ PAINEL DE CONTROLE

## ▶ Tipo A



## ▶ Tipo B



Função	Página
Como usar o rádio	160
Como reproduzir um CD de áudio ou um disco MP3/WMA/AAC	165
Como reproduzir um CD de Vídeo*	169
Como reproduzir um DVD	172
Como reproduzir uma memória USB	178
Como reproduzir um iPod	185
Como reproduzir um dispositivo Bluetooth®	190
Como usar a entrada AUX	196
Como usar os interruptores de áudio no volante de direção	202
Configurações do sistema de áudio	205

\*: Se equipado

#### INFORMAÇÃO

- A posição e as formas dos botões podem diferir ligeiramente entre os veículos com direção do lado direito e os veículos com direção do lado esquerdo.



# 2. ALGUNS PRINCÍPIOS BÁSICOS

Esta seção descreve alguns dos recursos básicos do sistema de áudio/vídeo. Algumas informações podem não pertencer ao seu sistema.

O seu sistema de áudio/vídeo funciona quando o botão de partida está no modo **ACESSÓRIOS** ou **LIGADO**.



### NOTA

- Para evitar que a bateria de 12 V seja descarregada, não deixe o sistema de áudio/vídeo ligado mais tempo do que o necessário quando o sistema híbrido não estiver funcionando.

## COMO LIGAR E DESLIGAR O SISTEMA

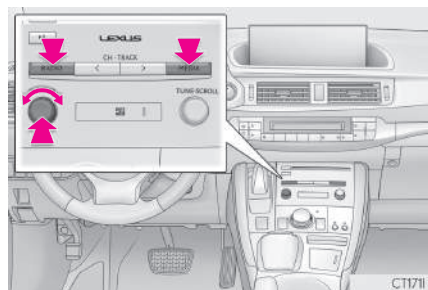

Botão **"PWR•VOL"/ ⏻**: Pressione para ligar e desligar o sistema de áudio/vídeo. O sistema liga no último modo usado. Gire esse botão para ajustar o volume.

Botão **"RADIO", "MEDIA"**: Pressione para exibir os botões da tela para o sistema de áudio/vídeo.

- Uma função que permite o retorno automático para a tela anterior a partir da tela de áudio/vídeo pode ser selecionada. (→P.58)

## COMO SELECIONAR UMA FONTE DE ÁUDIO

- 1 Exiba a tela de controle de áudio. (→P.148)  
▶ Como usar o painel de instrumentos
- 2 Cada vez que o botão “RADIO” ou “MEDIA” for pressionado, a fonte de áudio muda.

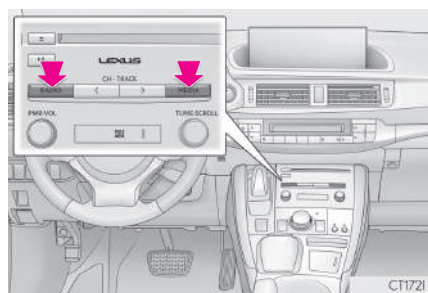

Botão “RADIO” : Para alterar os modos de rádio.

Botão “MEDIA” : Para alterar os modos de mídia

- ▶ A partir da tela de seleção da fonte de áudio.
- 2 Selecione “Fonte”.
- 3 Selecione a fonte desejada.

### INFORMAÇÃO

- Os botões da tela que estão esmaecidos não podem ser operados.

## COMO REORDENAR A FONTE DE ÁUDIO

- 1 Exiba a tela de controle de áudio. (→P.148)
- 2 Selecione “Fonte”.
- 3 Selecione “Reordenar”.
- 4 Selecione a fonte de áudio desejada, em seguida, “<<” ou “>>” para reordenar.

## ENTRADA DE DISCO

### COMO INSERIR UM DISCO

- 1 Insira um disco na abertura para disco.

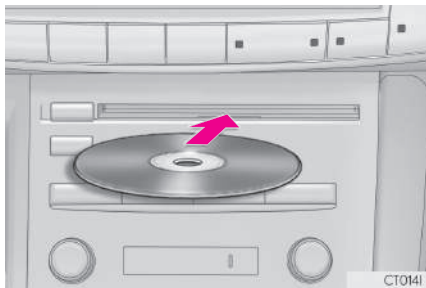

- Após a inserção, o disco é carregado automaticamente.

### PARA EJETAR UM DISCO

- 1 Pressione o botão ▲ e remova o disco.

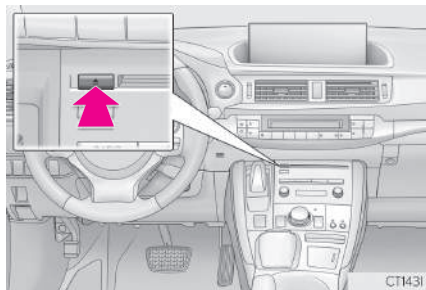

#### NOTA

- Jamais tente desmontar ou colocar óleo nos componentes do leitor de DVD. Não insira nada além de discos na abertura.

#### INFORMAÇÃO

- O leitor é destinado apenas para uso com discos de 12 cm.
- Ao inserir um disco, insira o disco suavemente com a face da etiqueta virada para cima.

## ENTRADA USB/AUX

Há 2 entradas USB e uma entrada AUX no console central.

1 Pressione a tampa.

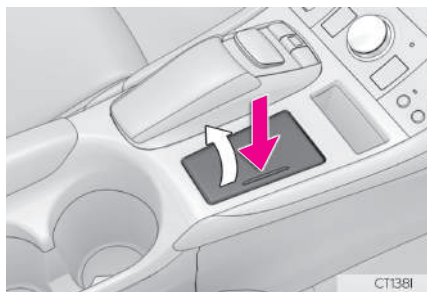

2 Abra a tampa e conecte o dispositivo.

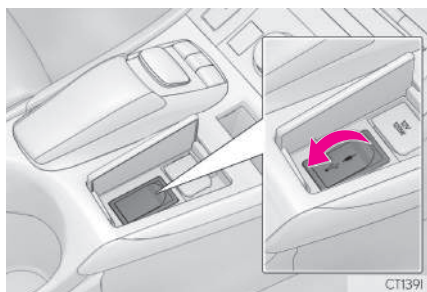

● Ligue a energia para o dispositivo, se não estiver ligada.

## ⚠ NOTA

- Dependendo do tamanho e da forma do dispositivo que está conectado ao sistema, a tampa pode não fechar completamente. Nesse caso, não force para fechar a tampa, pois isso pode danificar o dispositivo ou o terminal, etc.

## INFORMAÇÃO

- Até dois dispositivos de reprodução portáteis podem ser conectados à entrada USB ao mesmo tempo.
- Mesmo se um concentrador USB for usado para conectar mais de dois dispositivos USB, somente os dois primeiros dispositivos conectados serão reconhecidos.

## COMO UTILIZAR UM CABO AUX DE 4 POLOS

Para ver um vídeo de iPod ou vídeo Externo, é necessário utilizar um cabo auxiliar de 4 polos para conectar o dispositivo de áudio portátil.

Ao conectar um dispositivo de áudio portátil na entrada AUX, use um cabo AUX de 4 pinos com um plugue cujo leiaute corresponda exatamente ao mostrado na ilustração.

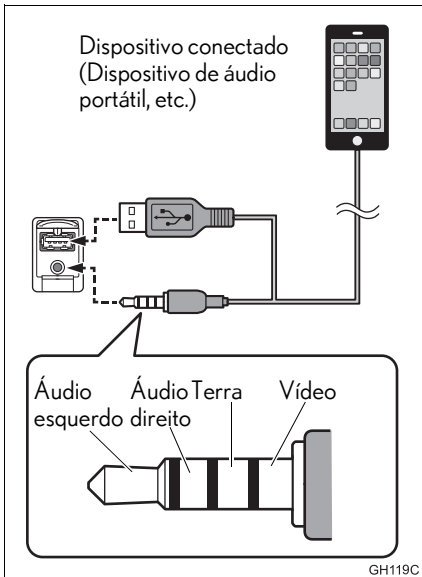

- Ao reproduzir um vídeo de iPod, faz-se necessário o uso de um cabo auxiliar de 4 polos e do conector USB. Conecte o plugue e o conector às entradas AUX e USB.

### INFORMAÇÃO

- Se um cabo AUX de 4 pinos com um leiaute diferente for utilizado, o áudio e/ou vídeo pode não ser enviado corretamente.

### TELA “Configurações de Som”

- 1 Exiba a tela de controle de áudio. (→P.148)
- 2 Selecione “Som”.
- 3 Selecione a guia desejada que será configurada.



Nº	Informação	Página
1	Selecione para configurar o tom e balanço.	156
2	Selecione para configurar o controle de DSP.	157
3	Selecione para alterar as configurações de áudio.	157

### INFORMAÇÃO

- Dependendo da fonte de áudio, algumas funções podem não estar disponíveis.

## TOME BALANÇO

## TOM:

A boa qualidade de som de um programa de áudio é basicamente determinada pela mistura dos níveis agudo, médio e grave. De fato, os diferentes tipos de músicas e programas vocais geralmente soam melhor com diferentes misturas de tons agudo, médio e grave.

## BALANÇO:

Um bom balanço dos canais estéreos direito e esquerdo e dos níveis de som dianteiro e traseiro também é importante.

Lembre-se de que ao ouvir uma gravação ou uma transmissão estereofônica, alterar o balanço direito/esquerdo aumentará o volume de 1 grupo de sons enquanto diminui o volume de outro.

- 1 Selecione a guia “Som” e selecione o item que você deseja configurar.



Nº	Função
1	Selecione “+” ou “-” para ajustar os tons agudos.
2	Selecione “+” ou “-” para ajustar os tons médios.
3	Selecione “+” ou “-” para ajustar os tons graves.
4	Selecione para ajustar o balanço do som entre os alto-falantes dianteiros e traseiros.
5	Selecione para ajustar o balanço do som entre os alto-falantes direito e esquerdo.

## CONTROLE DSP

- 1 Selecione a guia “DSP” e selecione o item que você deseja configurar.

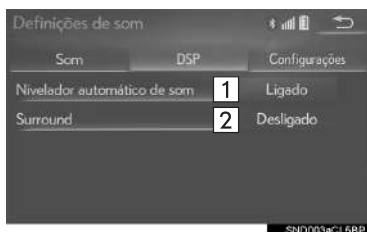

Nº	Função
1	O sistema ajusta o volume ideal e a qualidade do som de acordo com a velocidade do veículo para compensar o aumento de ruído do veículo.
2	Essa função pode dar uma sensação de presença.

## CONFIGURAÇÕES DE ÁUDIO

- 1 Selecione a guia “Configurações” e selecione o item que você deseja configurar.

Função	Página
Configurações de rádio FM	206
Configurações de DAB	207
Configurações de arte do álbum	205
Configurações de DVD	208
Configurações de tamanho da tela	158
Configurações do visor	159
Configurações de entrada de áudio do vídeo	208
Configurações dos sinais de vídeo	208

## ■ CONFIGURAÇÕES DE TAMANHO DA TELA

O tamanho da tela pode ser selecionado para cada tipo de mídia.

- 1 Selecione “Largura”/“Formato da Tela”.
  - 2 Selecione o item desejado a ser ajustado.
- ▶ CD de vídeo\*/DVD-vídeo/Vídeo de USB/Vídeo de iPod/Vídeo externo



Nº	Função
1	Selecione para exibir uma tela em 4:3, com ambas as laterais negras.
2	Selecione para ampliar a imagem horizontal e verticalmente para tela cheia.
3	Selecione para aumentar a imagem na mesma proporção, horizontal e verticalmente.

## ▶ TV Digital\*



Nº	Função
1	Selecione para exibir a tela com a mesma relação de aspecto que a fonte original.
2	Selecione para ampliar o visor para preencher a tela inteira.

\*: Se equipado



## ■ CONFIGURAÇÕES DO VISOR

○ brilho, o contraste, a cor e o tom da tela podem ser ajustados.

▶ CD de vídeo\*/DVD-vídeo/Vídeo de USB/Vídeo de iPod/Vídeo externo/TV Digital\*

1 Selecione “Visor”.

2 Selecione o item que deseja ajustar.

Botão da tela	Função
“Cor” “R”	Selecione para intensificar a cor vermelha da tela.
“Cor” “G”	Selecione para intensificar a cor verde da tela.
“Tom” “+”	Selecione para intensificar o tom da tela.
“Tom” “-”	Selecione para reduzir o tom da tela.
“Contraste” “+”	Selecione para intensificar o contraste da tela.
“Contraste” “-”	Selecione para reduzir o contraste da tela.
“Brilho” “+”	Selecione para clarear a tela.
“Brilho” “-”	Selecione para escurecer a tela.

### INFORMAÇÃO

- Dependendo da fonte de áudio, algumas funções podem não estar disponíveis.

## SISTEMA DE COMANDO DE VOZ\*

1 Pressione esse interruptor para operar o sistema de comando de voz.

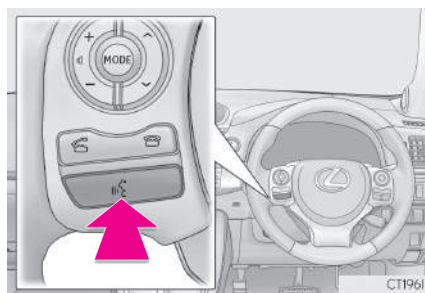

- O sistema de comando de voz e sua lista de comandos podem ser operados. (→P.228)

\*: Se equipado

### VISÃO GERAL

Para exibir a tela de operação, consulte a seguinte página: →P.152

#### ■ TELA DE CONTROLE

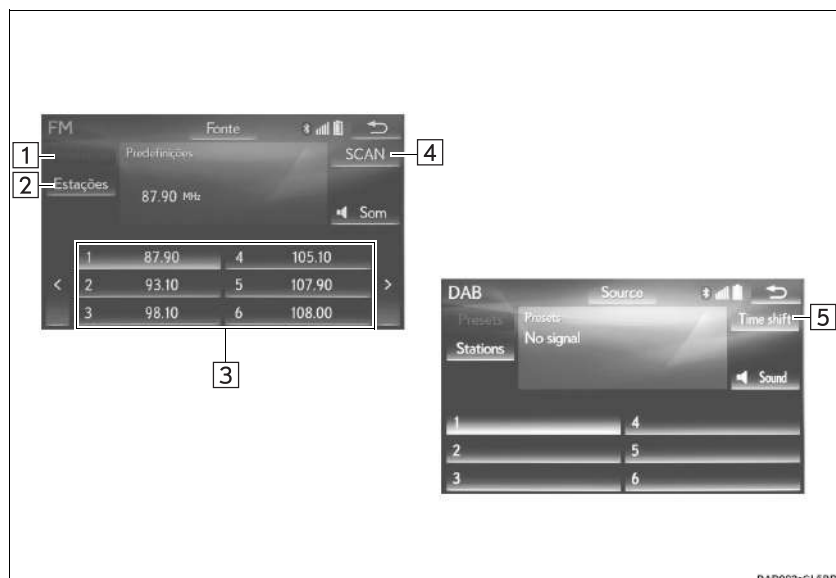

## ■ PAINEL DE CONTROLE

## ▶ Tipo A



## ▶ Tipo B



Nº	Função
1	Selecione para exibir a tela de estações pré-programadas.
2	Selecione para exibir a tela da lista de estações.
3	Selecione para sintonizar as estações/grupos pré-programados.
4	<ul style="list-style-type: none"> <li>• Selecione para procurar as estações sintonizáveis.</li> <li>• Selecione e segure para procurar as estações/grupos pré-programados.</li> </ul>
5	Selecione para exibir a tela de operação de mudança de horário. (→P.164)
6	Pressione para ligar/desligar a função de emudecimento.
7	<ul style="list-style-type: none"> <li>• Tela “Pré-programações”: Ative para selecionar as estações/grupos pré-programados.</li> <li>• Tela “Estações”: Gire para percorrer a lista para cima/para baixo.</li> <li>• Tela “Mudança de horário de DAB”: Gire para saltar para frente/para trás.</li> </ul>
8	<ul style="list-style-type: none"> <li>• Pressione para percorrer acima e abaixo as estações/grupos pré-programados.</li> <li>• Pressione para avançar/retroceder na lista de estações.</li> <li>• Pressione e segure por 0,8 segundos ou mais para procurar continuamente as estações/grupos disponíveis no sentido de avanço ou retrocesso enquanto o botão é mantido pressionado.</li> </ul>

### INFORMAÇÃO

- O rádio muda automaticamente para recepção em estéreo quando uma transmissão em estéreo é recebida.
- Se o sinal enfraquecer, o rádio reduz a quantidade de separação de canais para evitar que o sinal fraco produza ruído. Se o sinal ficar extremamente fraco, o rádio muda de recepção estéreo para mono.

## COMO PROGRAMAR UMA ESTAÇÃO

Até 6 estações pré-programadas podem ser registradas no modo AM e até 12 estações pré-programadas podem ser registradas no modo de rádio FM.

- 1 Sintonize a estação desejada.
- 2 Selecione um dos botões da tela (1-12) e segure até ouvir um bipe.



- A frequência da estação será exibida no botão da tela.
- Para alterar a estação pré-programada para outra diferente, siga o mesmo procedimento.

## RDS (SISTEMA DE DADOS DE RÁDIO)\*

Dependendo da infraestrutura de RDS disponível, o serviço pode não funcionar adequadamente.

## FUNÇÃO AF (FREQUÊNCIA ALTERNATIVA)

Uma estação que fornece uma boa recepção será automaticamente selecionada se a recepção atual piorar.

## FUNÇÃO TA (ANÚNCIO DE TRÁFEGO)

○ sintonizador buscará automaticamente uma estação que transmite informações de tráfego regularmente e a estação transmite quando o programa de informações de tráfego se inicia.

- 1 Uma mensagem instantânea é exibida na tela quando o rádio busca uma estação TP.
- 2 Selecione “Continuar”.

### INFORMAÇÃO

- Quando uma estação TA está definida para “Ligada” (→P.206), o rádio começa a procurar uma estação TP.
- Ao término do programa, a operação inicial é reiniciada.

## FUNÇÃO DE VOLUME DO ANÚNCIO DE TRÁFEGO

○ nível de volume na recepção do anúncio de tráfego é memorizado.

\*: Essa função não está disponível em alguns países/áreas.

### OPERAÇÃO DE MUDANÇA DE HORÁRIO (DAB)\*

O serviço em uso no momento pode ser listado novamente a qualquer momento.

- 1 Selecione **“Mudança de Horário”**.
- 2 Selecione “<<” ou “>>” para avançar/retroceder por 10 segundos.  
Selecione e segure “<<” ou “>>” para avançar/retroceder rapidamente.

#### INFORMAÇÃO

- Os horários em que a reprodução é possível, dependem da taxa de bits da estação DAB a ser gravada, a quantidade de memória da unidade DAB e a hora de início da recepção da transmissão.

\*: Essa função não está disponível em alguns países/áreas.

## 1. CD

### VISÃO GERAL

Para exibir a tela de operação, consulte a seguinte página: →P.152

▶ Insira um disco (→P.153)

### ■ TELA DE CONTROLE

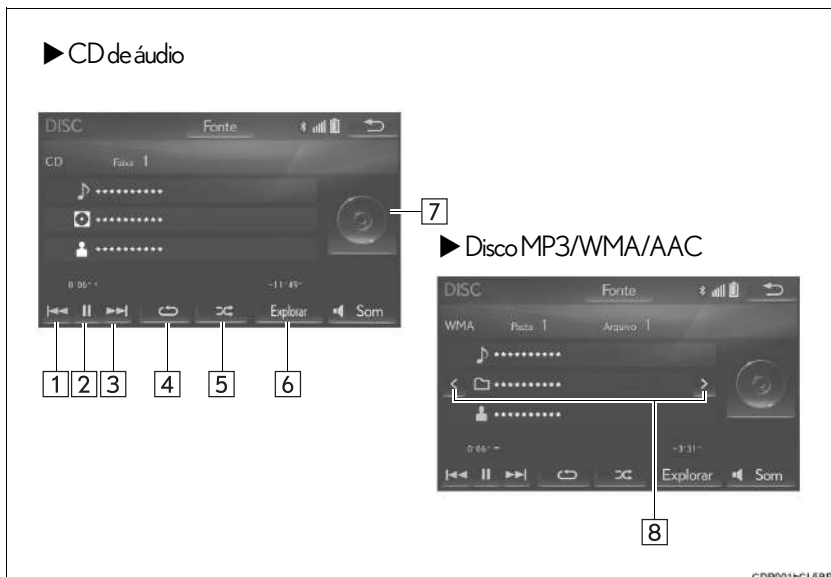

## ■ PAINEL DE CONTROLE

### ► Tipo A



### ► Tipo B





Nº	Função
1	<ul style="list-style-type: none"> <li>• Selecione para escolher uma trilha/arquivo.</li> <li>• Selecione e segure para retroceder.</li> </ul>
2	Selecione para reproduzir/pausar.
3	<ul style="list-style-type: none"> <li>• Selecione para escolher uma trilha/arquivo.</li> <li>• Selecione e segure para avançar rapidamente.</li> </ul>
4	Selecione para definir a repetição da reprodução. (→P.168)
5	Selecione para definir a reprodução aleatória. (→P.168)
6	<ul style="list-style-type: none"> <li>• CD de áudio Selecione para exibir uma lista de trilhas.</li> <li>• Disco MP3/WMA/AAC: Selecione para exibir uma lista de pastas. Para voltar para a tela superior, selecione "<b>Reproduzindo agora...</b>" na tela de lista.</li> </ul>
7	Selecione para exibir uma lista de trilhas/arquivos.
8	Selecione para escolher uma pasta.
9	Pressione para reproduzir/pausar.
10	<ul style="list-style-type: none"> <li>• Gire para selecionar uma trilha/arquivo.</li> <li>• Gire para percorrer a lista para cima/para baixo.</li> </ul>
11	<ul style="list-style-type: none"> <li>• Pressione para selecionar uma trilha/arquivo.</li> <li>• Pressione e segure para avançar/retroceder rapidamente.</li> </ul>

#### INFORMAÇÃO

- Se um disco contém arquivos CD-DA e arquivos MP3/WMA/AAC, somente os arquivos CD-DA podem ser reproduzidos.
- Se um disco CD DE TEXTO for inserido, o título do disco e a trilha serão exibidos. Até 32 caracteres podem ser exibidos.

## REPETIÇÃO

O arquivo/trilha ou a pasta que está sendo reproduzido no momento pode ser repetido.

1 Selecione .

● Cada vez que  for selecionado, o modo muda da seguinte maneira:

▶ CD de áudio

- repetição da trilha → desligado

▶ Disco MP3/WMA/AAC

- repetição de arquivo → repetição de pasta → desligado\*1

- repetição de arquivo → desligado\*2

\*1: Quando a reprodução aleatória está desligada

\*2: Quando a reprodução aleatória está ligada

## ORDEM ALEATÓRIA

Os arquivos/trilhas ou pastas podem ser selecionados automática ou aleatoriamente.

1 Selecione .

● Cada vez que  for selecionado, o modo muda da seguinte maneira:

▶ CD de áudio

- aleatória (1 disco aleatório) → desligado

▶ Disco MP3/WMA/AAC

- aleatório (1 pasta aleatória) → pasta aleatória (1 disco aleatório) → desligado

## 2. CD DE VÍDEO\*

Por motivos de segurança, o CD de vídeo só pode ser assistido quando as seguintes condições forem atendidas:

- (a) O veículo estiver completamente parado.
- (b) O botão de partida estiver no modo ACESSÓRIOS ou LIGADO.
- (c) O freio de estacionamento estiver aplicado.

Ao conduzir o veículo no modo de CD de vídeo, pode-se ouvir apenas o áudio do CD de vídeo.

## VISÃO GERAL

Para exibir a tela de operação, consulte a seguinte página: →P.152

▶ Insira um disco (→P.153)

## ■ TELA DE CONTROLE

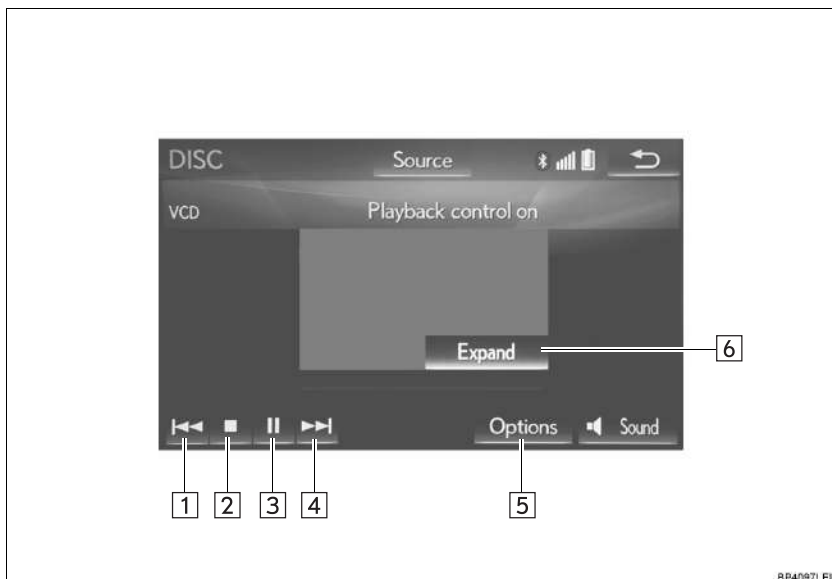

\*: Se equipado

## ■ PAINEL DE CONTROLE



Nº	Função
1	<ul style="list-style-type: none"> <li>• Selecione para escolher uma trilha.</li> <li>• Selecione e segure para retroceder.</li> </ul>
2	Selecione para parar a reprodução do CD de vídeo.
3	Selecione para reproduzir/pausar.
4	<ul style="list-style-type: none"> <li>• Selecione para escolher uma trilha.</li> <li>• Durante a reprodução: Selecione e segure para avançar rapidamente.</li> <li>• Durante uma pausa: Selecione e segure para avançar lentamente.</li> </ul>
5	Selecione para exibir a tela de opções. (→P.171)
6	Selecione para exibir o vídeo em tela expandida.
7	Pressione para reproduzir/pausar.
8	Gire para selecionar uma trilha.
9	<ul style="list-style-type: none"> <li>• Pressione para selecionar uma trilha.</li> <li>• Pressione e segure para avançar/retroceder rapidamente.</li> </ul>

## OPÇÕES DE CD DE VÍDEO

- 1 Selecione “Opções”.
- 2 Selecione a configuração que deseja alterar.

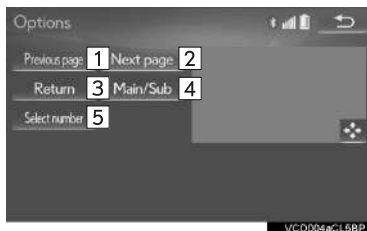

Nº	Função
1	Na tela de menu: Selecione para alterar para a tela anterior. Durante a reprodução de um disco: Selecione para reproduzir a trilha anterior.
2	Na tela de menu: Selecione para alterar para a próxima tela. Durante a reprodução de um disco: Selecione para reproduzir a próxima trilha.
3	Selecione para exibir a tela de menu. Na tela de menu: Selecione para exibir a tela de entrada do número do menu.
4	Cada vez que esse botão da tela é selecionado, a saída de som muda na ordem de Principal/Secundário→Principal→Secundário.
5	Selecione para exibir a tela de entrada do número do menu. (→P.171)

## COMO SELECIONAR O NÚMERO DO VÍDEO DESEJADO

- 1 Selecione “Selecionar número”.
- 2 Insira o número desejado e selecione “OK”.

## 3. DVD

Por motivos de segurança, os discos de DVD-vídeo só podem ser assistidos quando as seguintes condições forem atendidas:

- (a) O veículo estiver completamente parado.
- (b) O botão de partida estiver no modo ACESSÓRIOS ou LIGADO.
- (c) O freio de estacionamento estiver aplicado.

Ao conduzir o veículo no modo de vídeo DVD, pode-se ouvir apenas o áudio do DVD.

A condição de reprodução de alguns discos de DVD pode ser determinada pelo produtor do software do DVD. Esse dispositivo de reprodução de DVD reproduz um disco da forma planejada pelo produtor do software. Como tal, algumas funções podem não funcionar adequadamente. Leia o manual de instruções que acompanha o disco de DVD individual. (→P.213)

### VISÃO GERAL

Para exibir a tela de operação, consulte a seguinte página: →P.152

► Insira um disco (→P.153)

### ■ TELA DE CONTROLE

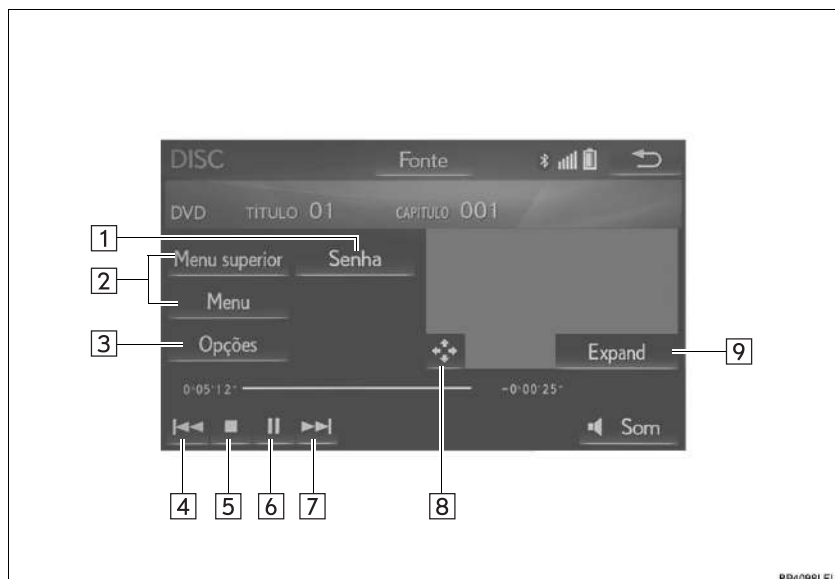

## ■ PAINEL DE CONTROLE

### ► Tipo A



### ► Tipo B



Nº	Função
1	Selecione para exibir a tela de entrada da senha.
2	Selecione para exibir a tela de menu.
3	Selecione para exibir a tela de opções. (→P.176)
4	<ul style="list-style-type: none"> <li>• Selecione para escolher um capítulo.</li> <li>• Selecione e segure para retroceder.</li> </ul>
5	Selecione para parar a tela de vídeo.
6	Selecione para reproduzir/pausar.
7	<ul style="list-style-type: none"> <li>• Selecione para escolher um capítulo.</li> <li>• Durante a reprodução: Selecione e segure para avançar rapidamente.</li> <li>• Durante uma pausa: Selecione e segure para avançar lentamente.</li> </ul>
8	Selecione para exibir a tela de controle do menu.
9	Selecione para exibir o vídeo em tela expandida.
10	Pressione para reproduzir/pausar.
11	Gire para selecionar um capítulo.
12	<ul style="list-style-type: none"> <li>• Pressione para selecionar um capítulo.</li> <li>• Pressione e segure para avançar/retroceder rapidamente.</li> </ul>



**ADVERTÊNCIA**

- As falas em alguns DVDs são gravadas em um volume mais baixo para enfatizar o impacto dos efeitos sonoros. Caso você ajuste o volume supondo que as conversas representam o nível de volume máximo que o DVD reproduz, você pode se assustar com os efeitos sonoros mais altos ou quando você alterar para uma fonte de áudio diferente. Os sons mais altos podem ter um impacto significativo no corpo humano ou representar um risco na condução. Tenha isso em mente quando ajustar o volume.

**INFORMAÇÃO**

- De acordo com o disco de DVD, alguns itens de menu podem ser selecionados diretamente. (Para obter detalhes, consulte o manual que acompanha o disco de DVD fornecido separadamente.)
- Se  aparecer na tela quando um controle for selecionado, a operação relevante ao controle não é permitida.

## OPÇÕES DE DVD

- 1 Selecione “Opções”.
- 2 A tela a seguir é apresentada.

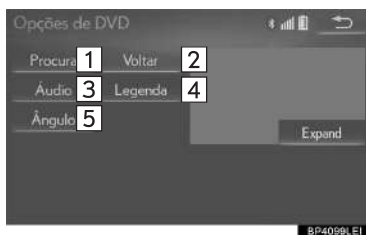

Nº	Função	Página
1	Selecione para exibir a tela de busca de título.	176
2	Selecione para exibir a cena predeterminada na tela e iniciar a reprodução.	—
3	Selecione para exibir a tela de seleção de áudio.	176
4	Selecione para exibir a tela de seleção da legenda.	177
5	Selecione para exibir a tela de seleção do ângulo.	177

## COMO PESQUISAR POR TÍTULO

- 1 Selecione “Procurar”.
- 2 Insira o número do título e selecione “OK”.
  - O dispositivo de reprodução começa a reproduzir o vídeo para o número do título.

## COMO ALTERAR O IDIOMA DA LEGENDA

- 1 Selecione “Áudio”.
- 2 Cada vez que “Alterar” for selecionado, a legenda de áudio será alterada.
  - Os idiomas disponíveis estão limitados àqueles disponíveis no disco de DVD.

## COMO ALTERAR O IDIOMA DAS LEGENDAS

- 1 Selecione “**Legenda**”.
- 2 Cada vez que “**Alterar**” é selecionado, o idioma de exibição das legendas muda.
  - Os idiomas disponíveis estão limitados àqueles disponíveis no disco de DVD.
  - Quando “**Ocultar**” é selecionado, as legendas são ocultadas.

## COMO ALTERAR O ÂNGULO

○ ângulo pode ser selecionado para discos compatíveis com múltiplos ângulos, quando a marca do ângulo aparece na tela.

- 1 Selecione “**Ângulo**”.
- 2 Cada vez que “**Alterar**” é selecionado, o ângulo muda.
  - Os ângulos disponíveis estão limitados àqueles disponíveis no disco de DVD.

### VISÃO GERAL

Para exibir a tela de operação, consulte a seguinte página: →P.152

▶ Para conectar uma memória USB (→P.154)

#### ■ TELA DE CONTROLE

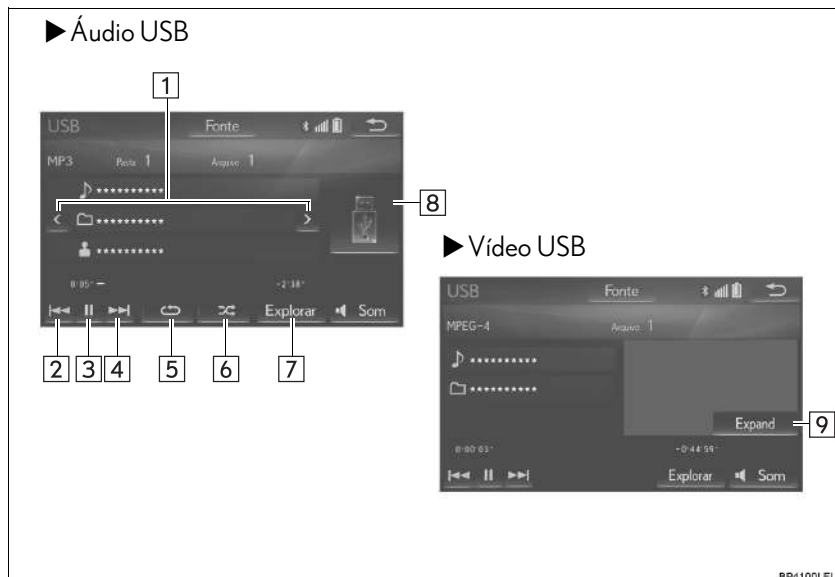

## ■ PAINEL DE CONTROLE

### ► Tipo A



### ► Tipo B



Nº	Função	
	Áudio	Vídeo
1	Selecione para escolher uma pasta/álbum.	—
2	<ul style="list-style-type: none"> <li>• Selecione para escolher um arquivo/trilha.</li> <li>• Selecione e segure para retroceder.</li> </ul>	<ul style="list-style-type: none"> <li>• Selecione para escolher um arquivo.</li> <li>• Selecione e segure para retroceder.</li> </ul>
3	Selecione para reproduzir/pausar.	Selecione para reproduzir/pausar.
4	<ul style="list-style-type: none"> <li>• Selecione para escolher um arquivo/trilha.</li> <li>• Selecione e segure para avançar rapidamente.</li> </ul>	<ul style="list-style-type: none"> <li>• Selecione para escolher um arquivo.</li> <li>• Selecione e segure para avançar rapidamente.</li> </ul>
5	Selecione para definir a repetição da reprodução. (→P.182)	—
6	Selecione para definir a reprodução aleatória. (→P.182)	—
7	Selecione para exibir a tela de seleção do modo de reprodução. Para voltar para a tela superior, selecione <b>“Reproduzindo agora...”</b> na tela de lista.	Selecione para exibir a tela de seleção do modo de reprodução. Para voltar para a tela superior, selecione <b>“Reproduzindo agora...”</b> na tela de lista.
8	<ul style="list-style-type: none"> <li>• Exibe a arte da capa</li> <li>• Selecione para exibir uma lista de trilhas/arquivos.</li> </ul> Para voltar para a tela superior, selecione <b>“Reproduzindo agora...”</b> na tela de lista.	—
9	—	Selecione para exibir o vídeo em tela expandida.

Nº	Função	
	Áudio	Vídeo
10	Pressione para reproduzir/pausar.	Pressione para reproduzir/pausar.
11	<ul style="list-style-type: none"> <li>• Gire para selecionar um arquivo/trilha.</li> <li>• Gire para percorrer a lista para cima/para baixo.</li> </ul>	<ul style="list-style-type: none"> <li>• Gire para selecionar um arquivo.</li> <li>• Gire para percorrer a lista para cima/para baixo.</li> </ul>
12	<ul style="list-style-type: none"> <li>• Pressione para selecionar um arquivo/trilha.</li> <li>• Pressione e segure para avançar/retroceder rapidamente.</li> </ul>	<ul style="list-style-type: none"> <li>• Pressione para selecionar um arquivo.</li> <li>• Pressione e segure para avançar/retroceder rapidamente.</li> </ul>

**ADVERTÊNCIA**

- Não opere os controles do dispositivo de reprodução ou conecte a memória USB com o veículo em movimento.

**NOTA**

- Dependendo do tamanho e da forma da memória USB que está conectada ao sistema, a tampa pode não fechar completamente. Nesse caso, não force para fechar a tampa, pois isso pode danificar a memória USB ou o terminal, etc.
- Não deixe o seu dispositivo de reprodução portátil no veículo. Em especial, temperaturas altas dentro do veículo podem danificar o dispositivo de reprodução portátil.
- Não empurre para baixo nem aplique pressão desnecessária ao dispositivo de reprodução portátil enquanto ele estiver conectado, pois isso pode danificar o dispositivo de reprodução portátil ou o terminal.
- Não insira objetos estranhos na entrada, pois isso pode danificar o dispositivo de reprodução portátil ou o terminal.

**INFORMAÇÃO**

- O sistema só pode emitir o som durante a condução.
- Arquivos de áudio e arquivos de imagem podem ser reproduzidos ao mesmo tempo. No entanto, o intervalo de apresentação de slides pode ser mais longo do que quando um arquivo de áudio não está sendo reproduzido.
- Se existirem informações da etiqueta, os nomes de arquivo/pasta serão alterados para os nomes de trilha/álbum.

## ÁUDIO USB

### REPETIÇÃO

O arquivo/trilha ou a pasta/álbum em reprodução no momento pode ser repetido.

1 Selecione .

● Cada vez que  for selecionado, o modo muda da seguinte maneira:

▶ Quando a reprodução aleatória está desligada

- repetição do arquivo/trilha → pasta/álbum  
repetir → desligado

▶ Quando a reprodução aleatória está ligada

- repetição de arquivo/trilha → desligado

### ORDEM ALEATÓRIA

Os arquivos/trilhas ou as pastas/álbuns podem ser selecionados automática ou aleatoriamente.

1 Selecione .

● Cada vez que  for selecionado, o modo muda da seguinte maneira:

- aleatória (1 pasta/álbum aleatória) → pasta/álbum aleatória (todas as pastas/álbuns aleatórios) → desligado

## VÍDEO USB

Para alterar para o modo de vídeo USB, selecione **“Procurar”** na tela de áudio USB, em seguida, selecione a guia **“Vídeos”** e selecione o arquivo de vídeo desejado.



## FOTO USB

As imagens armazenadas em uma memória USB podem ser reproduzidas.

- 1 Pressione o botão “MENU” no Touch Remoto.

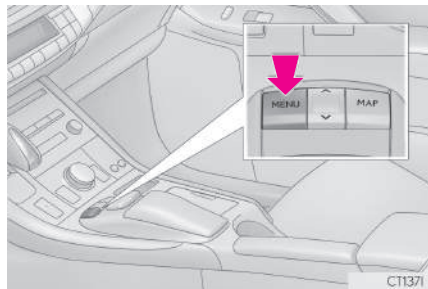

- 2 Selecione “Info”.
- 3 Selecione “Foto”.
- 4 Selecione o botão de foto USB.
- 5 Verifique se a tela de controle de foto USB é exibida.

## TELA DE CONTROLE DE FOTO USB

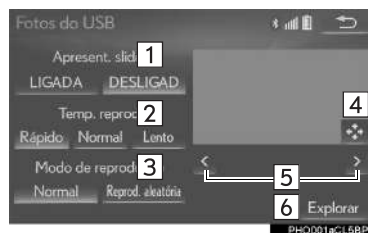

Nº	Função
1	Selecione ligar/desligar da configuração de apresentação de slides.
2	Selecione “Rápido”, “Normal” ou “Lento” para a velocidade de reprodução desejada
3	Selecione “Normal” ou “Reprod. aleatória” para o modo de reprodução.
4	Selecione para exibir as imagens em tela expandida.
5	Selecione para passar para o próximo arquivo/arquivo anterior.
6	Selecione para exibir a foto desejada a partir da lista. (→P.184)

■ COMO EXIBIR A FOTO DESEJADA A PARTIR DA LISTA

- 1 Seleccione “Procurar”.
- 2 Seleccione a pasta da foto desejada.
- 3 Seleccione a foto desejada.

## 5. iPod

### VISÃO GERAL

Para exibir a tela de operação, consulte a seguinte página: →P.152

▶ Conexão de um iPod (→P.154)

#### ■ TELA DE CONTROLE

▶ Áudio do iPod

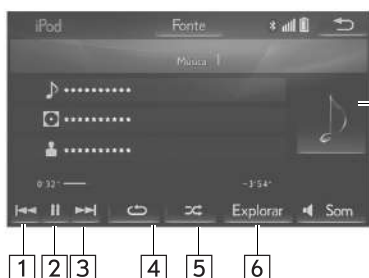

▶ Vídeo do iPod



BP4101LE

### ■ PAINEL DE CONTROLE

#### ► Tipo A



#### ► Tipo B



Nº	Função	
	Áudio	Vídeo
1	<ul style="list-style-type: none"> <li>• Selecione para escolher uma trilha.</li> <li>• Selecione e segure para retroceder.</li> </ul>	<ul style="list-style-type: none"> <li>• Selecione para escolher um arquivo.</li> <li>• Selecione e segure para retroceder.</li> </ul>
2	Selecione para reproduzir/pausar.	Selecione para reproduzir/pausar.
3	<ul style="list-style-type: none"> <li>• Selecione para escolher uma trilha.</li> <li>• Selecione e segure para avançar rapidamente.</li> </ul>	<ul style="list-style-type: none"> <li>• Selecione para escolher um arquivo.</li> <li>• Selecione e segure para avançar rapidamente.</li> </ul>
4	Selecione para definir a repetição da reprodução. (→P.189)	—
5	Selecione para definir a reprodução aleatória. (→P.189)	—
6	Selecione para exibir a tela de seleção do modo de reprodução. Para voltar para a tela superior, selecione <b>“Reproduzindo agora...”</b> na tela de lista.	Selecione para exibir a tela de seleção do modo de reprodução. Para voltar para a tela superior, selecione <b>“Reproduzindo agora...”</b> na tela de lista.
7	<ul style="list-style-type: none"> <li>• Exibe a arte da capa</li> <li>• Selecione para exibir uma lista de trilhas.</li> </ul> Para voltar para a tela superior, selecione <b>“Reproduzindo agora...”</b> na tela de lista.	—
8	—	Selecione para exibir o vídeo em tela expandida.
9	Pressione para reproduzir/pausar.	Pressione para reproduzir/pausar.
10	<ul style="list-style-type: none"> <li>• Gire para selecionar uma trilha.</li> <li>• Gire para percorrer a lista para cima/para baixo.</li> </ul>	<ul style="list-style-type: none"> <li>• Gire para selecionar um arquivo.</li> <li>• Gire para percorrer a lista para cima/para baixo.</li> </ul>
11	<ul style="list-style-type: none"> <li>• Pressione para selecionar uma trilha.</li> <li>• Pressione e segure para avançar/retroceder rapidamente.</li> </ul>	<ul style="list-style-type: none"> <li>• Pressione para selecionar um arquivo.</li> <li>• Pressione e segure para avançar/retroceder rapidamente.</li> </ul>



#### ADVERTÊNCIA

- Não opere os controles do dispositivo de reprodução ou conecte o iPod com o veículo em movimento.



#### NOTA

- Dependendo do tamanho e da forma do iPod que está conectado ao sistema, a tampa pode não fechar completamente. Nesse caso, não force para fechar a tampa, pois isso pode danificar o iPod ou o terminal, etc.
- Não deixe o seu dispositivo de reprodução portátil no veículo. Em especial, temperaturas altas dentro do veículo podem danificar o dispositivo de reprodução portátil.
- Não empurre para baixo nem aplique pressão desnecessária ao dispositivo de reprodução portátil enquanto ele estiver conectado, pois isso pode danificar o dispositivo de reprodução portátil ou o terminal.
- Não insira objetos estranhos na entrada, pois isso pode danificar o dispositivo de reprodução portátil ou o terminal.

#### INFORMAÇÃO

- O sistema só pode emitir o som durante a condução.
- Quando um iPod está conectado utilizando um cabo genuíno, o iPod começa a carregar a bateria.
- Dependendo do iPod, pode não ser possível ouvir o som do vídeo.
- Pode levar algum tempo para que a arte da capa do iPod seja exibida e o iPod pode não ser acionado enquanto a exibição da arte da capa estiver sendo processada.
- Quando um iPod está conectado e a fonte de áudio é alterada para o modo iPod, o iPod reiniciará a reprodução no mesmo ponto em que parou.
- Dependendo do iPod que está conectado ao sistema, algumas funções podem não estar disponíveis.
- Para assistir vídeos a partir de um iPod, é necessário ajustar a “Entrada de Som de Vídeo” para “Externo”. (→P.208)
- O sistema pode não funcionar corretamente se um adaptador de conversão for utilizado para conectar um dispositivo.

## ÁUDIO DO iPod

### REPETIÇÃO

A trilha que está sendo reproduzida no momento pode ser repetida.

1 Selecione .

- Cada vez que  for selecionado, o modo muda da seguinte maneira:
  - repetição da trilha → desligado

### ORDEM ALEATÓRIA

As trilhas ou os álbuns podem ser selecionados automática ou aleatoriamente.

1 Selecione .

- Cada vez que  for selecionado, o modo muda da seguinte maneira:
  - mistura de trilhas → mistura de álbuns → desligado

## VÍDEO DO iPod

Para alterar para o modo de vídeo do iPod, selecione **“Procurar”** na tela de áudio do iPod, em seguida, selecione a guia **“Vídeos”** e selecione o arquivo de vídeo desejado.

## 6. ÁUDIO Bluetooth®

O sistema de áudio Bluetooth® permite ao usuário se deleitar ouvindo música reproduzida em um dispositivo Bluetooth® pelos alto-falantes do veículo por meio de comunicação sem fio.

Esse sistema de áudio é compatível com Bluetooth®, um sistema de dados sem fio capaz de reproduzir músicas de um dispositivo portátil sem o uso de cabos. Se o seu dispositivo não for compatível com Bluetooth®, o sistema de áudio Bluetooth® não funcionará.

### VISÃO GERAL

Para exibir a tela de operação, consulte a seguinte página: →P.152

Dependendo do tipo de dispositivo de reprodução portátil conectado, algumas funções podem não estar disponíveis e/ou a tela pode ter uma aparência diferente daquela mostrada neste manual.

► Conexão de um dispositivo de áudio Bluetooth® (→P.195)

### ■ TELA DE CONTROLE

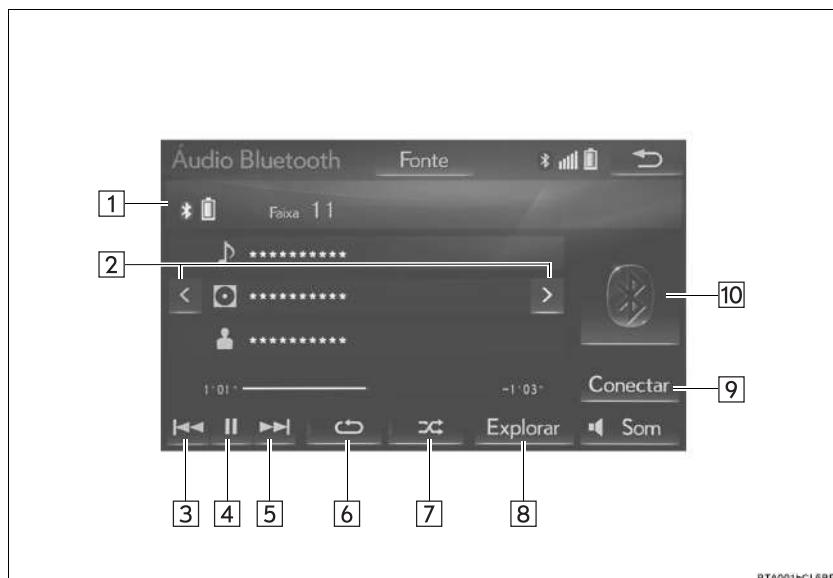



## ■ PAINEL DE CONTROLE

### ► Tipo A



### ► Tipo B



Nº	Função
1	Exibe a condição do dispositivo Bluetooth®
2	Selecione para escolher um álbum.
3	<ul style="list-style-type: none"> <li>• Selecione para escolher uma trilha.</li> <li>• Selecione e segure para retroceder.</li> </ul>
4	Selecione para reproduzir/pausar.
5	<ul style="list-style-type: none"> <li>• Selecione para escolher uma trilha.</li> <li>• Selecione e segure para avançar rapidamente.</li> </ul>
6	Selecione para definir a repetição da reprodução. (→P.195)
7	Selecione para definir a reprodução aleatória. (→P.195)
8	<p>Selecione para exibir a tela da lista de reprodução.</p> <p>Para voltar para a tela superior, selecione <b>“Reproduzindo agora...”</b> na tela de lista.</p>
9	Selecione para exibir a tela de conexão do dispositivo portátil. (→P.195)
10	<p>Selecione para exibir uma lista de trilhas.</p> <p>Para voltar para a tela superior, selecione <b>“Reproduzindo agora...”</b> na tela de lista.</p>
11	Pressione para reproduzir/pausar.
12	Gire para selecionar uma trilha.
13	<ul style="list-style-type: none"> <li>• Pressione para selecionar uma trilha.</li> <li>• Pressione e segure para avançar/retroceder rapidamente.</li> </ul>



**ADVERTÊNCIA**

- Não opere os controles do dispositivo de reprodução ou conecte o sistema de áudio Bluetooth<sup>®</sup> com o veículo em movimento.
- A sua unidade de áudio possui antenas Bluetooth<sup>®</sup>. Pessoas com marcapassos cardíacos implantados, dispositivos de terapia de ressincronização cardíaca ou desfibriladores cardioversores implantáveis devem manter uma distância segura entre eles e as antenas Bluetooth<sup>®</sup>. As ondas de rádio podem afetar o funcionamento de tais dispositivos.
- Antes de utilizar dispositivos Bluetooth<sup>®</sup>, usuários de quaisquer outros dispositivos médicos elétricos que não sejam marcapassos cardíacos implantados, dispositivos de terapia de ressincronização cardíaca ou desfibriladores cardioversores implantáveis devem consultar o fabricante destes equipamentos quanto a informações sobre a operação sob a influência de ondas de rádio. Ondas de rádio podem ter efeitos inesperados sobre o funcionamento de tais dispositivos médicos.

**NOTA**

- Não deixe o seu dispositivo de reprodução portátil no veículo. Em especial, temperaturas altas dentro do veículo podem danificar o dispositivo de reprodução portátil.

**INFORMAÇÃO**

- Dependendo do dispositivo Bluetooth® que está conectado ao sistema, a música pode começar a ser reproduzida ao selecionar  durante uma pausa. Inversamente, a música pode fazer uma pausa ao selecionar  durante a reprodução.
- Nas seguintes condições, o sistema pode não funcionar:
  - O dispositivo Bluetooth® está desligado.
  - O dispositivo Bluetooth® não está conectado.
  - O dispositivo Bluetooth® está com a bateria baixa.
- Pode levar algum tempo para conectar o telefone enquanto o áudio Bluetooth® estiver sendo reproduzido.
- Para operar o dispositivo Bluetooth®, consulte o manual de instruções que o acompanha.
- Se o dispositivo Bluetooth® for desconectado em virtude de má recepção da rede Bluetooth® quando o botão de partida estiver no modo ACESSÓRIOS ou LIGADO, o sistema reconectará o dispositivo Bluetooth® automaticamente.
- Se o dispositivo Bluetooth® for desconectado intencionalmente, por exemplo, quando for desligado, isso não ocorrerá. Reconecte o dispositivo Bluetooth® manualmente.
- Informações sobre o dispositivo Bluetooth® são registradas quando o dispositivo Bluetooth® é conectado ao sistema de áudio Bluetooth®. Ao vender ou descartar o veículo, remova as informações de áudio Bluetooth® do sistema. (→P.64)
- Em algumas situações, a saída de som através do sistema de áudio Bluetooth® pode ficar fora de sincronia com o dispositivo, ou os sistemas podem emitir um som intermitentemente.

## COMO CONECTAR UM DISPOSITIVO Bluetooth®

Para usar o sistema de áudio Bluetooth®, é necessário registrar o dispositivo® no sistema.

► Como registrar um dispositivo adicional

1 Selecione **“Conectar”** na tela de controle de áudio Bluetooth®.

2 Para mais informações: →P.48

► Como selecionar um dispositivo registrado

1 Selecione **“Conectar”** na tela de controle de áudio Bluetooth®.

2 Para mais informações: →P.50

## PARA OUVIR ÁUDIO Bluetooth®

### REPETIÇÃO

A trilha ou o álbum em reprodução no momento pode ser repetido.

1 Selecione .

● Cada vez que  for selecionado, o modo muda da seguinte maneira:

- repetição da trilha → repetição do álbum  
→ desligado

### ORDEM ALEATÓRIA

As trilhas ou os álbuns podem ser selecionados automática ou aleatoriamente.

1 Selecione .

● Cada vez que  for selecionado, o modo muda da seguinte maneira:

- álbum aleatório → todas as trilhas aleatórias  
→ desligado

Durante a condução, o vídeo não será exibido. Somente o som será emitido.

### VISÃO GERAL

Para exibir a tela de operação, consulte a seguinte página: →P.152

► Como conectar um dispositivo na entrada AUX (→P.154)

#### ■ TELA DE CONTROLE

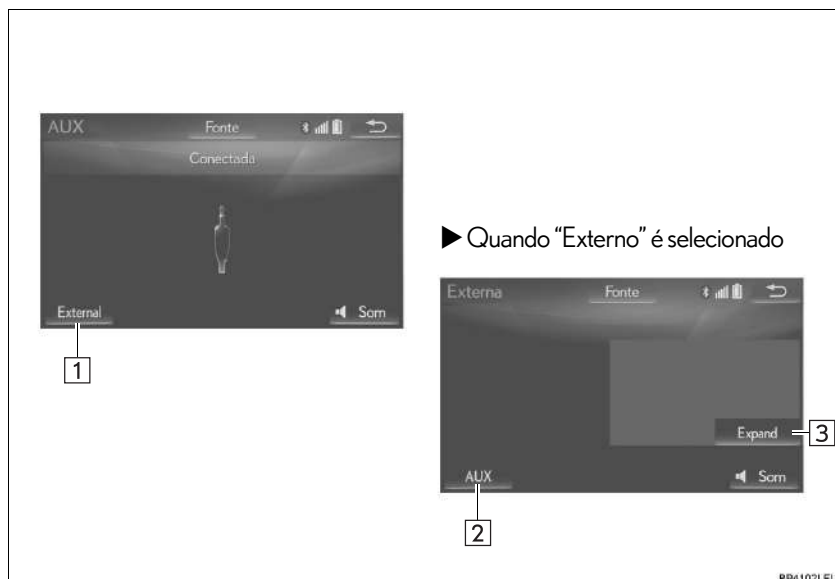

## ■ PAINEL DE CONTROLE

### ► Tipo A



### ► Tipo B



Nº	Função	
	AUX	Externo
1	Selecione para exibir a tela de operação externa.	—
2	—	Selecione para exibir a tela de operação auxiliar.
3	—	Selecione para exibir o vídeo em tela expandida.
4	Pressione para ligar/desligar a função de emudecimento.	Pressione para ligar/desligar a função de emudecimento.



### ADVERTÊNCIA

- Não conecte o dispositivo de áudio portátil ou opere os controles com o veículo em movimento.



### NOTA

- Dependendo do tamanho e da forma do dispositivo de áudio portátil que está conectado ao sistema, a tampa pode não fechar completamente. Nesse caso, não force para fechar a tampa, pois isso pode danificar o dispositivo de áudio portátil ou o terminal, etc.
- Não deixe o dispositivo de áudio portátil no veículo. A temperatura dentro do veículo pode ficar alta, resultando em danos ao dispositivo de reprodução.
- Não empurre para baixo nem aplique pressão desnecessária ao dispositivo de áudio portátil enquanto ele estiver conectado, pois isso pode danificar o dispositivo de áudio portátil ou o terminal.
- Não insira objetos estranhos na entrada, pois isso pode danificar o dispositivo de áudio portátil ou o terminal.

### INFORMAÇÃO

- Ao conectar um dispositivo externo que não abra imagens, selecione “AUX”. Se “Externo” estiver selecionado, uma tela totalmente escura (apagada) será exibida.
- Se a fonte for comutada entre AUX e Externa enquanto o sistema estiver ativo, o som poderá não ser emitido temporariamente.



## VISÃO GERAL

A tela de operação de TV digital pode ser acessada pelos seguintes métodos:  
→P.152

## ■ TELA DE CONTROLE

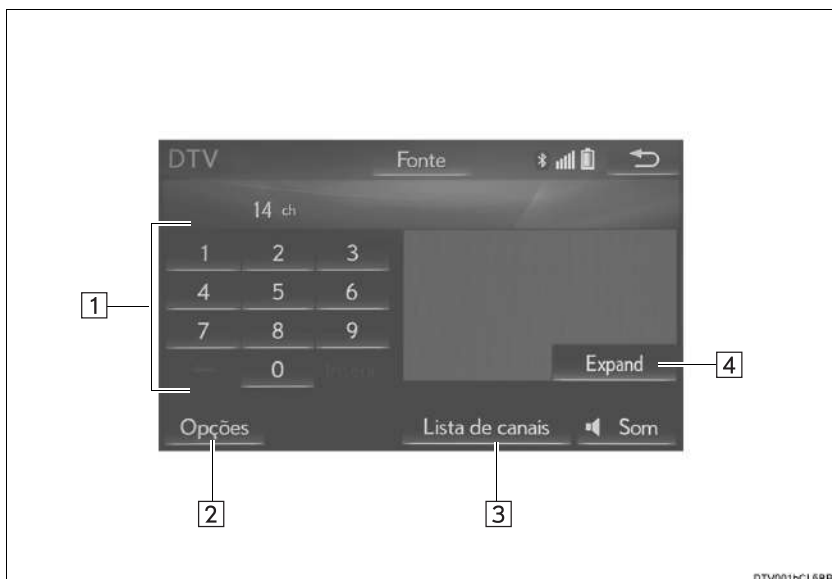

## ■ PAINEL DE CONTROLE



\*: Se equipado

Nº	Função
1	Selecione para inserir o número de um canal.
2	Selecione para exibir a tela de opções. (→P.201)
3	Selecione para exibir uma tela de lista de canais. “AUTOMÁTICO”: Selecione para buscar os canais disponíveis e pré-configurá-los para a lista de canais.
4	Selecione para exibir o vídeo em tela expandida.
5	Pressione para ligar/desligar a função de emudecimento.
6	Gire para selecionar um canal.
7	<ul style="list-style-type: none"><li>• Pressione para selecionar um canal pré-programado.</li><li>• Pressione e segure para procurar um canal receptível. Quando pressionado por mais de 1,5 segundo, o sistema busca os canais continuamente.</li></ul>

## OPÇÕES DE TV DIGITAL

- 1 Selecione “Opções”.
- 2 Selecione o botão desejado.



Nº	Função
1	Selecione para alterar as configurações de exibição de TV.
2	Selecione para alterar o idioma de áudio.
3	Selecione para alterar o idioma das legendas.
4	Cada vez que esse botão da tela é selecionado, a saída de som muda na ordem de Principal/Secundário→Principal→Secundário.
5	Selecione para alterar o nível de restrições do telespectador. (→P.201)

## COMO SELECIONAR UM NÍVEL DE CONTROLE DOS PAIS

- 1 Selecione “Opções”.
- 2 Selecione “Classificação parental”.
- 3 Digite um código pessoal de 4 dígitos e selecione “OK”.
- 4 Selecione um nível de controle dos pais.

### INFORMAÇÃO

- O número do PIN não foi definido no primeiro uso. O número inserido quando a função é usada inicialmente é registrado como o número de PIN. Se você esqueceu seu número de PIN, entre em contato com uma Concessionária Autorizada Lexus para restabelecer o seu número de PIN.

# 1. INTERRUPTORES NO VOLANTE DE DIREÇÃO

Algumas partes do sistema de áudio e vídeo podem ser ajustadas usando os interruptores no volante de direção.

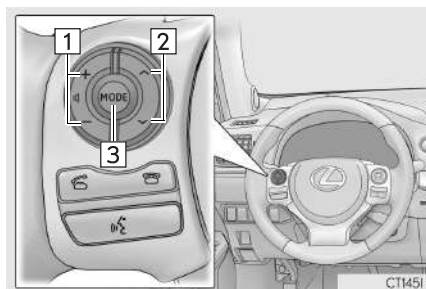

Nº	Interruptor
1	Interruptor de controle de volume
2	Interruptor "Λ V"
3	Interruptor "MODE"

### ► Interruptor de controle de volume

Modo	Operação	Função
Tudo	Pressione	Aumenta/diminui o volume
	Pressione e segure (0,8 segundo ou mais)	Aumenta/diminui o volume continuamente

## ► Interruptor “^ v”

Modo	Operação	Função
AM, FM	Pressione	Estação pré-sintonizada para cima/baixo Lista de estações para cima/baixo
	Pressione e segure (0,8 segundo ou mais)	Busca pelos canais para cima/para baixo continuamente, enquanto o interruptor estiver pressionado
DAB*	Pressione	Canal pré-programado para cima/baixo Lista de serviços para cima/para baixo
	Pressione e segure (0,8 segundo ou mais)	Busca pelo grupo para cima/para baixo continuamente, enquanto o interruptor estiver pressionado
CD	Pressione	Faixa para cima/para baixo
Disco MP3/ WMA/AAC	Pressione	Faixa para cima/baixo
	Pressione e segure (0,8 segundo ou mais)	Pasta para cima/baixo
CD de Vídeo*	Pressione	Faixa para cima/para baixo
DVD	Pressione	Capítulo para cima/baixo
USB	Pressione	Faixa/Arquivo para cima/baixo
	Pressione e segure (0,8 segundo ou mais)	Álbum/Pasta para cima/para baixo
iPod	Pressione	Faixa para cima/para baixo
Áudio Bluetooth®	Pressione	Faixa para cima/para baixo
	Pressione e segure (0,8 segundo ou mais)	Álbum para cima/para baixo
TV Digital*	Pressione	Canal pré-sintonizado para cima/baixo
	Pressione e segure (0,8 segundo ou mais)	Busca pelos canais para cima/para baixo continuamente, enquanto o interruptor estiver pressionado

\*: Se equipado

## ► Interruptor “MODE”

Modo	Operação	Função
AM, FM, DAB*, AUX, TV Digital*	Pressione	Muda os modos de áudio
	Pressione e segure (0,8 segundo ou mais)	Mudo
CD, disco MP3/ WMA/ AAC, CD de Vídeo*, DVD, USB, iPod, áudio Bluetooth®	Pressione	Muda os modos de áudio
	Pressione e segure (0,8 segundo ou mais)	Pausa

\*: Se equipado

# 1. CONFIGURAÇÕES DE ÁUDIO

Configurações detalhadas de áudio podem ser programadas.

- 1 Pressione o botão "MENU" no Touch Remoto.

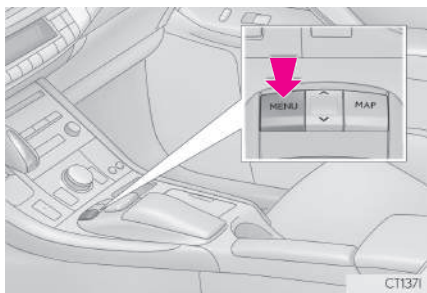

- 2 Selecione "Config".
- 3 Selecione "Áudio".
- 4 Selecione o item que deseja configurar.

## TELA DE CONFIGURAÇÕES DE ÁUDIO

### ► Tipo A

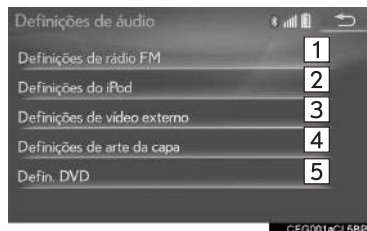

### ► Tipo B

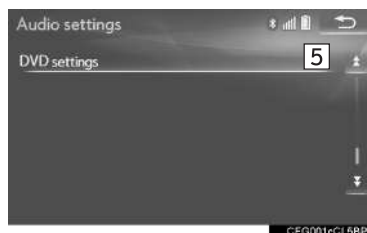
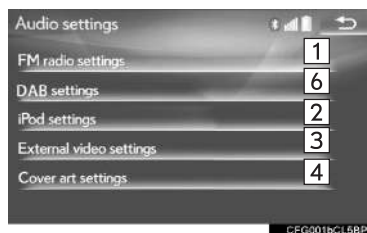

Nº	Função	Página
1	Selecione para definir as configurações detalhadas de rádio FM.	206
2	Selecione para definir as configurações de entrada de sinal de áudio do iPod.	208
3	Selecione para definir as configurações de formato do sinal de áudio.	208
4	Selecione para definir a arte da capa ligada/desligada.	—
5*	Selecione para definir as configurações detalhadas de DVD.	208
6	Selecione para definir as configurações detalhadas de DAB.	207

\*: Somente no modo de vídeo DVD

## CONFIGURAÇÕES DE RÁDIO FM

- 1 Exiba a tela de configurações de áudio. (→P.205)
- 2 Selecione “Definições de rádio FM”.
- 3 Selecione o botão desejado para ser definido.

### ► Tipo A



### ► Tipo B

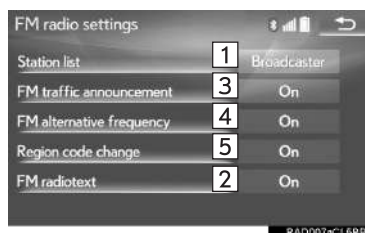



Nº	Função
1	Selecione <b>“Transmissor”</b> ou <b>“Alfabético”</b> para definir a ordem de listagem da lista de estações.
2	Selecione ligar/desligar para o recurso de texto de Rádio FM.
3	O sintonizador buscará automaticamente uma estação que transmite informações de tráfego regularmente e a estação transmite quando o programa de informações de tráfego se inicia.
4	Uma estação que fornece uma boa recepção será selecionada automaticamente se a recepção atual piorar.
5	Selecione para alterar para uma estação de transmissão dentro da mesma rede de programa local.

## CONFIGURAÇÕES DE DAB\*

- 1 Exiba a tela de configurações de áudio. (→P.205)
- 2 Selecione **“Configurações de DAB”**.
- 3 Selecione o botão desejado para ser definido.

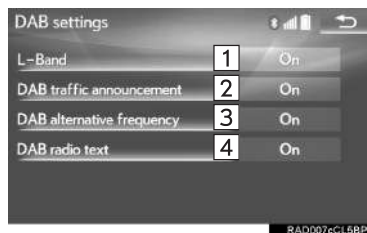

Nº	Função
1	Selecione ligar/desligar para definir a banda L na faixa de sintonização. Quando <b>“Desligar”</b> é selecionado, a faixa de canais físicos para as operações de sintonização é limitada à Banda III, exceto para operações pré-programadas. Quando <b>“Ligar”</b> é selecionado, a faixa de canais físicos para as operações de sintonização incluem a Banda III e a banda L.
2	O sintonizador buscará automaticamente uma estação que transmite informações de tráfego regularmente e a estação transmite quando o programa de informações de tráfego se inicia.
3	Uma estação que fornece uma boa recepção será selecionada automaticamente se a recepção atual piorar.
4	Selecione ligar/desligar para definir o recurso de texto de DAB.

\*: Se equipado

## CONFIGURAÇÕES DE iPod

- 1 Exiba a tela de configurações de áudio. (→P.205)
- 2 Selecione “Configurações de iPod”.
- 3 Selecione “Entrada de Som de Vídeo”.
- 4 Selecione um botão da tela para a configuração desejada.

## CONFIGURAÇÕES DE VÍDEO EXTERNO

- 1 Exiba a tela de configurações de áudio. (→P.205)
- 2 Selecione “Configurações de Vídeo Externo”.
- 3 Selecione “Interruptor de Sinal de Vídeo”.
- 4 Selecione um botão da tela para a configuração desejada.

## CONFIGURAÇÕES DE DVD

- 1 Exiba a tela de configurações de áudio. (→P.205)
- 2 Selecione “Defin. DVD”.
- 3 Selecione os itens a serem definidos.

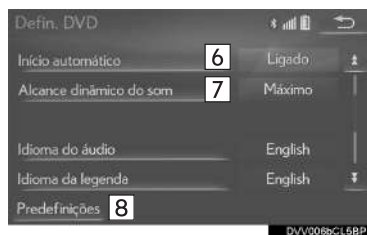
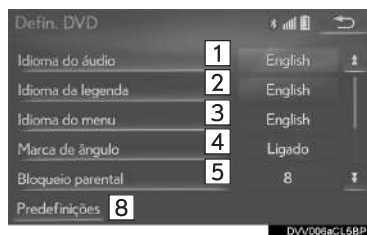

Nº	Função	Página
1	Selecione para alterar o idioma de áudio.	209
2	Selecione para alterar o idioma das legendas.	209
3	Selecione o idioma do menu de vídeo do DVD.	209
4	Selecione para definir a marca de ângulo como ligada/desligada.	—
5	Selecione para definir o bloqueio pelos pais.	209
6	Selecione para definir a inicialização automática de reprodução de áudio como ligada/desligada. Os discos inseridos enquanto o veículo está em movimento começarão a ser reproduzidos automaticamente. Alguns discos podem não ser reproduzidos.	—
7	Selecione para definir uma faixa dinâmica.	209
8	Selecione para reinicializar todos os menus.	—

## ■ IDIOMA DE ÁUDIO

- 1 Selecione “**Idioma de Áudio**”.
- 2 Selecione o idioma desejado para o áudio.
  - Se o idioma que deseja ouvir não puder ser encontrado nessa tela, selecione “**Outro**” e insira um código de idioma. (→P.210)

## ■ IDIOMA DAS LEGENDAS

- 1 Selecione “**Idioma das Legendas**”.
- 2 Selecione o idioma desejado para leitura.
  - Se o idioma que deseja ler não puder ser encontrado nessa tela, selecione “**Outro**” e insira um código de idioma. (→P.210)

## ■ IDIOMA DO MENU

- 1 Selecione “**Idioma do Menu**”.
- 2 Selecione o idioma desejado para leitura.
  - Se o idioma que deseja ler não puder ser encontrado nessa tela, selecione “**Outro**” e insira um código de idioma. (→P.210)

## ■ BLOQUEIO PELOS PAIS

- 1 Selecione “**Bloqueio pelos Pais**”.
- 2 Digite o código pessoal de 4 dígitos.
- 3 Selecione um nível de controle dos pais (1-8).

## ■ FAIXA DINÂMICA DE SOM

A diferença entre o volume mais baixo e o volume mais alto pode ser ajustada.

- 1 Selecione “**Faixa Dinâmica de Som**”.
- 2 Selecione “**Máximo**” (“MAX”), “**Padrão**” (“STD”) ou “**Mínimo**” (“MIN”).

## LISTA DE CÓDIGOS DE IDIOMA

Código	Idioma	Código	Idioma	Código	Idioma	Código	Idioma
0514	Inglês	0515	Esperanto	1214	Lingala	1913	Samoano
1001	Japonês	0520	Estoniano	1215	Laosiano	1914	Chona
0618	Francês	0521	Basco	1220	Lituano	1915	Somali
0405	Alemão	0601	Persa	1222	Letão, Letonês	1917	Albanês
0920	Italiano	0609	Finlandês	1307	Malagasi	1918	Sérvio
0519	Espanhol	0610	Fijiano	1309	Maori	1919	Siswati
2608	Chinês	0615	Faroês	1311	Macedônio	1920	Sesoto
1412	Holandês	0625	Frisão	1312	Malaio	1921	Sundanês
1620	Português	0701	Irlandês	1314	Mongol	1923	Suaili
1922	Sueco	0704	Escocês Gálico	1315	Moldaviano	2001	Tamil
1821	Russo	0712	Galego	1318	Marati	2005	Telugu
1115	Coreano	0714	Guarani	1319	Malaio	2007	Tadjique
0512	Grego	0721	Gujarati	1320	Maltês	2008	Tailandês
0101	Afar	0801	Hausa	1325	Birmanês	2009	Tigrinia
0102	Abicásiano	0809	Hindi	1401	Nauruano	2011	Turco
0106	Africanês	0818	Coata	1405	Nepalês	2012	Tagalo
0113	Amhárico	0821	Húngaro	1415	Norueguês	2014	Setsvano
0118	Árabe	0825	Armênio	1503	Ocitano	2015	Tonganês
0119	Assamês	0901	Interlingua	1513	(Afan) Oromo	2018	Turco
0125	Aimara	0905	Interlingua	1518	Oriya	2019	Tsonga
0126	Azerbaijano	0911	Inupiaque	1601	Punjabi	2020	Tatárico
0201	Bashkir	0914	Indonésio	1612	Polonês	2023	Twí
0205	Belorusso	0919	Islandês	1619	Pachto, Puchto	2111	Ucraniano
0207	Búlgaro	0923	Hebreu	1721	Quíchua	2118	Urdu
0208	Bihari	1009	Iídiche	1813	Raeto-Romance	2126	Uzbeque
0209	Bislama	1023	Javanês	1814	Kirundi	2209	Vietnamita
0214	Bengalês, Bengala	1101	Georgiano	1815	Romeno	2215	Volapuque
0215	Tibetano	1111	Cazaque	1823	Kinyarwanda	2315	Wolof
0218	Bretão	1112	Groelandês	1901	Sânscrito	2408	Xhosa
0301	Catalão	1113	Cambojano	1904	Sindhi	2515	Ioruba
0315	Corso	1114	Canarês	1907	Sango	2621	Zulu
0319	Tcheco	1119	Caxemira	1908	Servo-croata		
0325	Galês	1121	Curdo	1909	Cingalês		
0401	Dinamarquês	1125	Quirguizês	1911	Eslovaco		
0426	Butani	1201	Latim	1912	Esloveno		

## 1. INFORMAÇÕES OPERACIONAIS



### NOTA

- Para evitar danos ao sistema de áudio e vídeo:
  - Tome cuidado para não derramar bebidas sobre o sistema de áudio e vídeo.
  - Não insira nada além de discos apropriados na entrada dos discos.

### INFORMAÇÃO

- O uso de um telefone celular dentro ou próximo ao veículo pode causar um ruído pelos alto-falantes do sistema de áudio e vídeo durante a utilização. Contudo, isto não indica uma falha no sistema.

### RÁDIO

Geralmente, um problema na recepção de rádio não significa que há um problema no rádio – é apenas o resultado normal de condições externas ao veículo.

Por exemplo, os edifícios e o terreno nas proximidades podem interferir na recepção de FM. As linhas da rede elétrica ou os fios telefônicos podem interferir nos sinais AM. E, naturalmente, os sinais de rádio têm uma faixa limitada. Quanto mais longe o veículo estiver da estação, mais fraco será o sinal. Além disso, as condições de recepção mudam continuamente conforme o veículo se movimenta.

Descrevemos aqui alguns problemas comuns de recepção que provavelmente não indicam um problema no rádio.

**FM**

**Esmacimento e flutuação das estações:** De modo geral, a faixa eficaz de FM é cerca de 40 km. Uma vez fora dessa faixa, você pode observar esmacimento e flutuação, que aumenta com a distância do transmissor de rádio. Geralmente são acompanhados de distorção.

**Multicaminho (Multipath):** Os sinais FM são refletivos, tornando possível que 2 sinais cheguem na antena do veículo ao mesmo tempo. Se isso ocorrer, os sinais se cancelarão mutuamente, causando uma tremulação ou perda de recepção momentânea.

**Estática e tremulação:** Ocorrem quando os sinais são bloqueados por edifícios, árvore ou outros objetos grandes. Aumentar o nível de tons graves pode reduzir a estática e a tremulação.

**Troca de estações:** Se o sinal FM que está sendo ouvido for interrompido ou enfraquecido e houver um sinal mais forte nas imediações na banca de FM, o rádio poderá sintonizar na segunda estação até que o sinal original possa ser captado novamente.

**AM**

**Esmacimento:** As transmissões em AM são refletidas pela atmosfera superior – principalmente à noite. Esses sinais refletidos podem interferir naqueles recebidos diretamente da estação de rádio, fazendo com que o som da estação de rádio alterne entre forte e fraco.

**Interferência da estação:** Quando um sinal refletido e um sinal recebido diretamente de uma estação de rádio estão muito próximos da mesma frequência, eles podem interferir um com o outro, tornando difícil escutar a transmissão.

**Estática:** O sinal de AM é afetado por fontes externas de ruído elétrico, como linhas de energia de alta tensão, raios ou motores elétricos. Isso resulta em estática.

## DISPOSITIVO DE REPRODUÇÃO DE DVD E DISCO

- Esse dispositivo de reprodução de DVD destina-se apenas ao uso com discos de 12 cm.
- Temperaturas extremamente altas podem impedir o funcionamento do dispositivo de reprodução de DVD. Nos dias quentes, use o sistema de ar-condicionado para refrescar o interior do veículo antes de usar o dispositivo de reprodução.
- Estradas irregulares ou outras vibrações podem fazer o dispositivo de reprodução de DVD saltar.
- Se o dispositivo de reprodução de DVD ficar úmido, pode não ser possível reproduzir os discos. Remova os discos do dispositivo de reprodução e aguarde até secar.



### ADVERTÊNCIA

- O dispositivo de reprodução de DVD utiliza um feixe de laser invisível, que pode causar a exposição à irradiação perigosa se direcionado fora da unidade. Certifique-se de operar o dispositivo de reprodução corretamente.

## DISPOSITIVO DE REPRODUÇÃO DE DVD

O logo DVD é uma marca registrada da DVD Format/Logo Licensing Corporation.

CDs de áudio		
Discos DVD de vídeo		
Discos DVD-R/RW		
CDs de vídeo*		

- Use somente discos marcados como mostrado acima. Os seguintes produtos podem não ser executáveis em seu dispositivo de reprodução:
  - SACD
  - CD dts
  - CD com proteção contra gravação
  - DVD-Áudio
  - DVD-RAM

\*: Se equipado

## ▶ Discos de formato especial

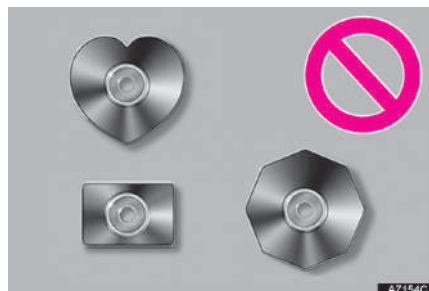

## ▶ Discos transparentes/translúcidos

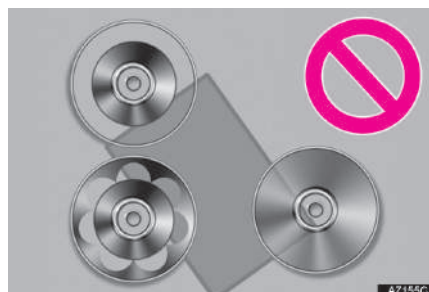

## ▶ Discos de baixa qualidade

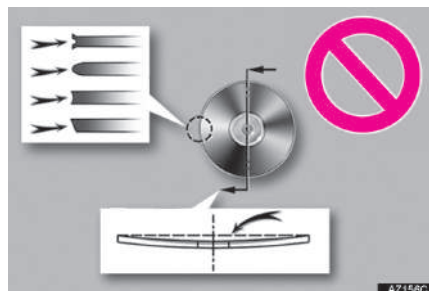

## ▶ Discos com etiquetas

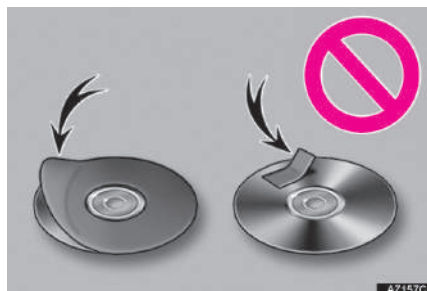

## ⚠ NOTA

- Não use discos de formato especial, transparentes/translúcidos, de baixa qualidade ou com etiquetas como aquelas mostradas nas ilustrações. O uso desses discos pode danificar o dispositivo de reprodução ou pode não ser possível ejetar o disco.
- Este sistema não foi projetado para uso de Discos Duplos. Não use Discos Duplos, visto que eles podem danificar o dispositivo de reprodução.
- Não use discos que tenham um anel de proteção. O uso desses discos pode danificar o dispositivo de reprodução ou pode não ser possível ejetar o disco.
- Não use discos imprimíveis. O uso desses discos pode danificar o dispositivo de reprodução ou pode não ser possível ejetar o disco.



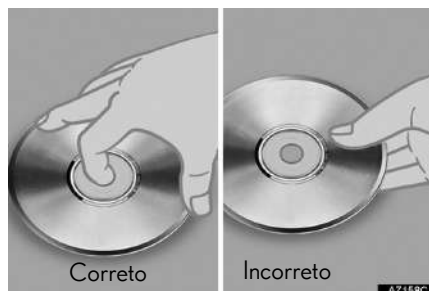

- Manuseie os discos com cuidado, principalmente ao inseri-los. Segure-os pela borda e não dobre os discos. Evite deixar impressões digitais nos discos, principalmente no lado brilhante.
- Sujeira, riscos, empenamento, furos minúsculos ou outros danos no disco podem fazer com que o dispositivo de reprodução pule ou repita uma seção de uma trilha. (Para ver um furo minúsculo, segure o disco para cima contra a luz.)
- Remova os discos do dispositivo de reprodução quando não estiverem em uso. Guarde-os nas respectivas caixas de plástico longe de umidade, calor e incidência de luz solar direta.

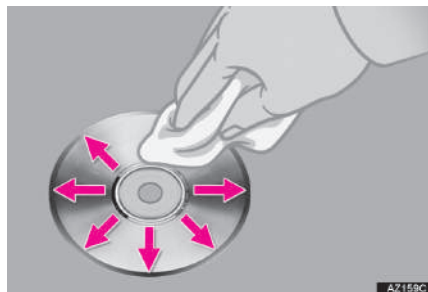

**Para limpar um disco:** Limpe-o com um pano macio, que não solte fiapos, umedecido com água. Limpe em uma linha reta a partir do centro para a borda do disco (não em círculos). Seque-o com outro pano macio que não solte fiapos. Não use um produto de limpeza convencional ou um dispositivo antiestática.

## DISCOS CD-R/RW E DVD-R/RW

- Os discos CD-R/CD-RW que não foram submetidos ao “processo de finalização” (um processo que permite a reprodução dos discos em um dispositivo de reprodução de CD convencional) não podem ser reproduzidos.
- Pode não ser possível reproduzir discos CD-R/CD-RW gravados em um gravador de CD de música ou um computador pessoal, devido às características do disco, riscos ou sujeiras no disco, ou sujeira, condensação, etc. na lente da unidade.
- Pode não ser possível reproduzir discos gravados em um computador pessoal, dependendo das configurações do aplicativo e do ambiente. Grave no formato correto. (Para obter detalhes, entre em contato com os fabricantes adequados dos aplicativos.)
- Os discos CD-R/CD-RW podem ser danificados pela exposição à luz solar direta, altas temperaturas ou outras condições de armazenamento. A unidade pode não conseguir reproduzir discos danificados.
- Se um disco CD-RW for inserido no dispositivo de reprodução, a reprodução começará mais lentamente do que com um disco CD ou CD-R convencional.
- Gravações em CD-R/CD-RW não podem ser reproduzidas usando o sistema DDCD (CD de Dupla Densidade).





## DISCOS DVD DE VÍDEO

Este dispositivo de reprodução de DVD está em conformidade com os formatos de TV a cores NTSC/PAL. Discos de vídeo DVD compatíveis com outro formato, como SECAM, não podem ser usados.

**Códigos regionais:** Alguns discos DVD de vídeo têm o código regional a seguir, indicando os países nos quais o disco DVD de vídeo pode ser reproduzido neste dispositivo de reprodução de DVD. Se você tentar reproduzir discos DVD de vídeo inadequados neste dispositivo de reprodução, uma mensagem de erro será exibida na tela. Mesmo se o disco DVD de vídeo não tiver um código regional, há casos em que ele não pode ser usado.

Código	País
TODO S	Todos os países
2	Oriente Médio, África do Sul
3	Sudeste Asiático
4	América Latina

## MARCAS MOSTRADAS NOS DISCOS DVD DE VÍDEO

NTSC/PAL	Indica o formato NTSC/PAL de TV a cores.
	Indica o número de trilhas de áudio.
	Indica o número de idiomas para legendas.
	Indica o número de ângulos.
	Indica a tela a ser selecionada. Tela ampla (Wide): 16:9 Padrão: 4:3
	Indica um código regional pelo qual esse disco de vídeo pode ser reproduzido. "TODOS": em todos os países Número: código regional

## GLOSSÁRIO DE DISCO DVD DE VÍDEO

**Discos DVD de vídeo:** Digital Versatile Disc (Disco Digital Versátil) que contém vídeo. Os discos DVD de vídeo adotaram “MPEG2”, um dos padrões mundiais de tecnologias de compressão digital. Os dados de imagem são comprimidos por 1/40 em média e armazenados. Tecnologia de codificação de taxa variável, na qual o volume de dados atribuídos à imagem é alterado dependendo do formato da imagem, também foi adotada. Os dados de áudio são armazenados utilizando PCM e Dolby Digital, que possibilita melhor qualidade de som. Além disso, recursos de múltiplos ângulos, múltiplos idiomas também ajudam o usuário a desfrutar da mais avançada tecnologia de vídeo DVD.

**Restrições do telespectador:** Esse recurso limita o que pode ser assistido em conformidade com um nível de restrições do país. O nível de restrições varia dependendo do disco DVD de vídeo. Alguns discos DVD de vídeo não podem ser reproduzidos de forma alguma, ou cenas violentas são omitidas ou substituídas por outras cenas.

- Nível 1: Discos DVD de vídeo para crianças podem ser reproduzidos.
- Níveis 2 a 7: Discos DVD de vídeo para crianças e filmes com classificação G podem ser reproduzidos.
- Nível 8: Todos os tipos de discos DVD de vídeo podem ser reproduzidos.

**Recurso de múltiplos ângulos:** A mesma cena pode ser desfrutada em diferentes ângulos.

**Recurso de múltiplos idiomas:** O idioma das legendas e de áudio pode ser selecionado.

**Códigos regionais:** Os códigos regionais são fornecidos nos dispositivos de reprodução de DVD e nos discos DVD. Se o disco DVD de vídeo não tiver o mesmo código regional do dispositivo de reprodução de DVD, não será possível reproduzir o disco no dispositivo de reprodução de DVD. Para códigos regionais: →P.216

**Áudio:** Este dispositivo de reprodução de DVD reproduz DVDs nos formatos de áudio PCM linear, Dolby Digital e MPEG. Outros tipos decodificados não podem ser reproduzidos.

**Título e capítulo:** Os programas de áudio e vídeo armazenados nos discos DVD de vídeo são divididos em partes por título e capítulo.

**Título:** A unidade maior dos programas de áudio e vídeo é armazenada nos discos DVD de vídeo. Geralmente, um filme, um álbum ou um programa de áudio é designado como um título.

**Capítulo:** Uma unidade menor do que um título. Um título compreende vários capítulos.

- Fabricado sob licença da Dolby Laboratories. Dolby e o símbolo double-D são marcas da Dolby Laboratories.

## iPod



- “Feito para iPod” e “Feito para iPhone” significa que um acessório eletrônico foi projetado para ser conectado especificamente ao iPod ou iPhone, respectivamente, e foi certificado pelo desenvolvedor que atende os padrões de desempenho da Apple.
- A Apple não é responsável pela operação deste dispositivo ou sua conformidade com os padrões de segurança e regulamentação. Saiba que o uso deste acessório com iPod ou iPhone pode afetar o desempenho da conexão sem fio.
- iPhone, iPod, iPod classic, iPod nano, e iPod touch são marcas registradas da Apple Inc., registrada nos E.U.A e outros países. Lightning é uma marca registrada da Apple Inc.
- O conector Lightning funciona com iPhone 5, iPod touch (5ª geração) e iPod nano (7ª geração).
- O conector de 30 pinos funciona com iPhone 4S, iPhone 4, iPhone 3GS, iPhone 3G, iPhone, iPod touch (1ª à 4ª geração), iPod classic e iPod nano (1ª à 6ª geração).
- USB funciona com iPhone 5, iPhone 4S, iPhone 4, iPhone 3GS, iPhone 3G, iPhone, iPod touch (1ª à 5ª geração), iPod classic, e iPod nano (1ª à 7ª geração).

## MODELOS COMPATÍVEIS

Os dispositivos iPod<sup>®</sup>, iPod nano<sup>®</sup>, iPod classic<sup>®</sup>, iPod touch<sup>®</sup> e iPhone<sup>®</sup> a seguir podem ser usados com este sistema.

Fabricado para

- iPod touch (5ª geração)\*
- iPod touch (4ª geração)
- iPod touch (3ª geração)
- iPod touch (2ª geração)
- iPod touch (1ª geração)
- iPod classic
- iPod com vídeo
- iPod nano (7ª geração)\*
- iPod nano (6ª geração)
- iPod nano (5ª geração)
- iPod nano (4ª geração)
- iPod nano (3ª geração)
- iPod nano (1ª geração)
- iPhone 5\*
- iPhone 4S
- iPhone 4
- iPhone 3GS
- iPhone 3G
- iPhone

\*: Vídeo iPod não é suportado

## INFORMAÇÃO

Dependendo das diferenças entre modelos ou versões de software, etc., alguns modelos podem ser incompatíveis com este sistema.

## INFORMAÇÕES SOBRE ARQUIVO

### DISPOSITIVOS USB COMPATÍVEIS

Formatos de comunicação USB	USB 2.0 HS (480 Mbps) e FS (12 Mbps)
Formatos de arquivo	FAT 16/32
Classe de correspondência	Classe de armazenamento de grande volume

### ARQUIVOS COMPRIMIDOS COMPATÍVEIS

Item	USB/iPod	DISCO
Formato de arquivo compatível (áudio)	MP3/WMA/AAC	
Formato de arquivo compatível (vídeo)	WMV/AVI/MP4/M4V	—
Formato de arquivo compatível (foto)	JPEG	—
Tamanho da imagem (foto)	Máximo 10MB	—
Tamanho de pixel (foto)	Máximo de 10.000.000 pixels	—

Item	USB/iPod	DISCO
Pastas no dispositivo	Máximo 3000	Máximo 192
Arquivos no dispositivo	Máximo 9999	Máximo 255
Arquivos por pasta	Máximo 255	—

### FREQUÊNCIA DE AMOSTRAGEM CORRESPONDENTE

Tipo de arquivo	Frequência (kHz)
Arquivos MP3: MPEG 1 LAYER 3	32/44.1/48
Arquivos MP3: MPEG 2 LSF LAYER 3	16/22.05/24
Arquivos WMA: Ver. 7, 8, 9* (9.1/9.2)	32/44.1/48
Arquivos AAC: MPEG4/AAC-LC	11.025/12/16/22.05/24/32/44.1/48

\*: Compatível somente com o Padrão Windows Media Audio

## ■ TAXA DE BITS CORRESPONDENTE\*1

Tipo de arquivo	Taxa de bits (kbps)
Arquivos MP3: MPEG 1 LAYER 3	32 - 320
Arquivos MP3: MPEG 2 LSF LAYER 3	8 - 160
Arquivos WMA: Ver. 7, 8	CBR 48 - 192
Arquivos WMA: Ver. 9*2 (9.1/9.2)	CBR 48 - 320
Arquivos AAC: MPEG4/AAC-LC	16 - 320

\*1: Compatível com Taxa de Bits Variável (VBR)

\*2: Compatível somente com o Padrão Windows Media Audio

## ■ MODOS DE CANAL COMPATÍVEIS

Tipo de arquivo	Modo de canal
Arquivos MP3	estéreo, estéreo conjunto, canal duplo e monoaural
Arquivos WMA	2ch
Arquivos AAC	1ch, 2ch (Canal duplo não é suportado)

- MP3 (MPEG Audio Layer 3), WMA (Windows Media Audio) e AAC (Advanced Audio Coding) são padrões de compressão de áudio.
- Este sistema reproduz arquivos MP3/WMA/AAC em discos CD-R/CD-RW/DVD-R/DVD-RW e memória USB.
- Os arquivos MP4, WMV e AVI podem ser utilizados nas resoluções descritas a seguir: 128×96, 160×120, 176×144 (QCIF), 320×240 (QVGA), 352×240 (SIF), 352×288 (CIF), 640×480 (VGA), 720×480 (NTSC), 720×576 (PAL)
- Este sistema reproduz gravações em disco compatíveis com ISO 9660 nível 1 e nível 2, e com o sistema de arquivos Romeu e Julieta e UDF (2.01 ou inferior).
- Ao dar nome em um arquivo MP3/WMA/AAC, adicione a extensão de arquivo adequada (.mp3/.wma/.m4a).
- Este sistema reproduz arquivos com extensões de arquivo .mp3/.wma/.m4a, como arquivos MP3/WMA/AAC respectivamente. Para evitar ruídos e erros de reprodução, use a extensão de arquivo adequada.
- Este sistema só reproduz a primeira sessão/borda ao usar discos compatíveis com múltiplas sessões/borda.
- Os arquivos MP3 são compatíveis com a Etiqueta ID3 Ver. 1.0, Ver. 1.1, Ver. 2.2 e Ver. 2.3. Esse sistema não exibe o título do disco, o título da trilha e o nome do artista em outros formatos.
- Os arquivos WMA/AAC contendo uma etiqueta WMA/AAC que é usada de alguma maneira como uma etiqueta ID3. As etiquetas WMA/AAC transmitem informações como o título da trilha e o nome do artista.

- A função de ênfase está disponível somente quando se reproduz arquivos MP3.
- Este sistema reproduz arquivos AAC codificados pelo iTunes.
- A qualidade do som dos arquivos MP3/WMA geralmente melhora com taxas de bits maiores. Para obter um nível razoável de qualidade do som, recomenda-se discos gravados com uma taxa de bits de pelo menos 128 kbps.
- As listas de reprodução m3u não são compatíveis com o dispositivo de reprodução de áudio.
- Os formatos MP3i (MP3 interativo) e MP3PRO não são compatíveis com o dispositivo de reprodução de áudio.
- O dispositivo de reprodução é compatível com VBR (Taxa de Bits Variável).
- Ao reproduzir discos gravados como arquivos VBR (Taxa de Bits Variável), o tempo de reprodução não será exibido corretamente se forem usadas as operações de avanço ou de retrocesso rápido.
- Não é possível verificar pastas que não incluem arquivos MP3/WMA/AAC.
- Os arquivos MP3/WMA/AAC nas pastas com profundidade de até 8 níveis podem ser reproduzidos. No entanto, o início da reprodução pode ser retardado ao usar discos contendo inúmeros níveis de pastas. Por esse motivo, recomendamos criar discos com no máximo 2 níveis de pastas.

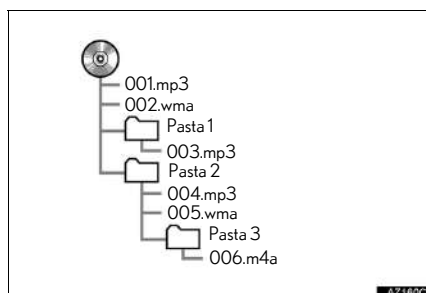

- A ordem de reprodução do disco compacto com a estrutura mostrada acima é a seguinte:

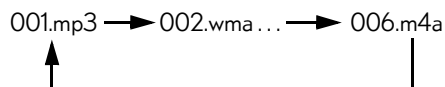

- A ordem é alterada, dependendo do computador pessoal e do software de codificação de MP3/WMA/AAC utilizado.

## TERMOS

### PACKET WRITE

- Esse é um termo geral que descreve o processo de gravação de dados por comando para o CD-R, etc., da mesma maneira que os dados são gravados para discos rígidos ou flexíveis.

### ID3TAG

- Trata-se de um método de integração de informações relacionadas à trilha em um arquivos MP3. Essas informações incorporadas podem incluir o número da trilha, o título da trilha, o nome do artista, o título do álbum, o gênero de música, o ano de produção, comentários, arte da capa e outros dados. Os conteúdos podem ser livremente editados usando software com funções de edição de etiqueta ID3. Embora as etiquetas estejam limitadas a um número de caracteres, as informações podem ser visualizadas quando a trilha está sendo reproduzida.

### ETIQUETA WMA

- Os arquivos WMA podem conter uma etiqueta WMA que é usada da mesma maneira que uma etiqueta ID3. As etiquetas WMA transmitem informações como o título da trilha e o nome do artista.

## FORMATO ISO 9660

- Esse é o padrão internacional para a formatação de arquivos e pastas em CD-ROM. Para o formato ISO 9660, há 2 níveis de regulamentos.
- Nível 1: O nome de arquivo é no formato 8.3 (nomes de arquivo com 8 caracteres, com uma extensão de arquivo de 3 caracteres. Os nomes de arquivo devem ser compostos de letras maiúsculas e números de um byte. O símbolo “\_” também pode ser incluído.)
- Nível 2: O nome de arquivo pode ter até 31 caracteres (incluindo a marca de separação “.” e a extensão de arquivo). Cada pasta deve conter menos de 8 hierarquias.

### m3u

- Listas de reprodução criadas utilizando o programa “WINAMP” possuem uma extensão de arquivo de listas de reprodução (.m3u).

### MP3

- MP3 é um padrão de compressão de áudio determinado por um grupo de trabalho (MPEG) da ISO (International Standard Organization). MP3 comprime dados de áudio em cerca de até 1/10 do tamanho, em comparação com discos convencionais.



## WMA

- WMA (Windows Media Audio) é um formato de compressão de áudio desenvolvido pela Microsoft<sup>®</sup>. Ele comprime arquivos em tamanhos menores que os dos arquivos MP3. Os formatos de decodificação de arquivos WMA são Ver. 7, 8 e 9.
- Este produto inclui tecnologia de propriedade da Microsoft Corporation e não pode ser utilizado ou distribuído sem uma licença da Microsoft Licensing, Inc. Igualmente, Windows Media é uma marca registrada da Microsoft Corporation nos Estados Unidos e/ou em outros países.

## AAC

- AAC é uma abreviatura de Advanced Audio Coding e se refere a um padrão de tecnologia de compressão de áudio usado com MPEG2 e MPEG4.

## MENSAGENS DE ERRO

Modo	Mensagem	Explicação
CD/DVD	“Nenhum disco foi encontrado.”	Indica que não há disco no dispositivo de reprodução de DVD.
	“Verifique o disco.”	Indica que um disco que não é reproduzível está inserido.
	“Erro de DISCO”	Há um problema no interior do sistema. Ejeite o disco.
	“Erro de Código Regional”	Indica que o código regional do DVD não está definido adequadamente.
USB	“Erro de USB”	Indica um problema em uma memória USB ou em sua conexão.
	“Nenhum arquivo de música foi encontrado.”	Indica que nenhum arquivo MP3/WMA/AAC está incluído na memória USB.
	“Nenhum arquivo de vídeo foi encontrado.”	Indica que nenhum arquivo de vídeo está incluído na memória USB.
	“Nenhum arquivo de imagem foi encontrado.”	Indica que nenhum arquivo de imagem está incluído na memória USB.
iPod	“Erro do iPod”	Indica um problema no iPod ou em sua conexão.
	“Nenhum arquivo de música foi encontrado.”	Indica que não há dados de música no iPod.
	“Nenhum arquivo de vídeo foi encontrado.”	Indica que não há arquivos de vídeo incluídos no iPod.
	“Verifique a versão de firmware do iPod.”	Indica que a versão de software não é compatível. Atualize o firmware do iPod e tente novamente.
	“Autorização do iPod ineficaz.”	Indica que ocorreu uma falha na autorização do iPod. Verifique seu iPod.
Áudio Bluetooth®	“Trilhas de música não são suportadas. Verifique seu dispositivo de reprodução portátil.”	Indica um problema no dispositivo Bluetooth®.

**INFORMAÇÃO**

- Se a falha não for corrigida: Leve seu veículo em uma Concessionária Autorizada Lexus.



# 5

## SISTEMA DE COMANDO DE VOZ \*

### 1 OPERAÇÃO DO SISTEMA DE COMANDO DE VOZ

- 1. SISTEMA DE COMANDO DE VOZ .....228
  - COMO USAR O SISTEMA DE COMANDO DE VOZ..... 228
  - OPERAÇÃO DO SISTEMA DE COMANDO DE VOZ..... 230
- 2. LISTA DE COMANDOS .....236

- 1
- 2
- 3
- 4
- 5
- 6
- 7
- 8
- 

\*: Se equipado

## 1. SISTEMA DE COMANDO DE VOZ

O sistema de comando de voz permite acionar os sistemas multimídia, áudio e vídeo e viva-voz usando comandos de voz.

Consulte a lista de comandos para obter exemplos de comandos de voz. (→P.236)

### INFORMAÇÃO

- Os comandos exibidos na tela “Atalhos” podem ser acionados na tela “Menu principal”.

## COMO USAR O SISTEMA DE COMANDO DE VOZ

### INTERRUPTOR NO VOLANTE DE DIREÇÃO

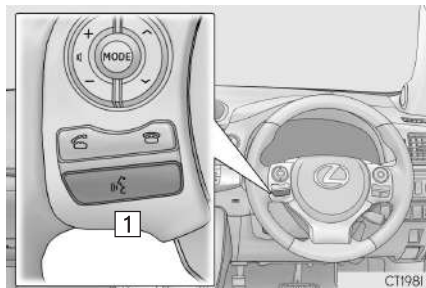

#### 1 Interruptor falar

- Pressione o interruptor falar para iniciar o sistema de comando de voz.
- Para cancelar o reconhecimento de voz, pressione e segure o interruptor falar.

## MICROFONE

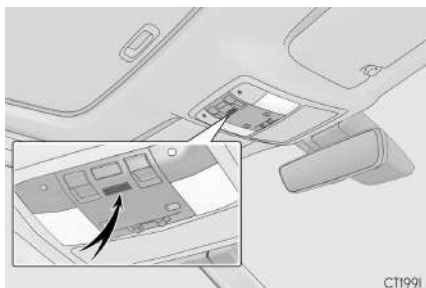

- Ao dar um comando de voz, não é necessário falar diretamente no microfone.

## INFORMAÇÃO

- Aguarde o sinal de confirmação antes de falar um comando.
- Os comandos de voz podem não ser reconhecidos quando:
  - Falados muito rapidamente.
  - Falados em um tom baixo ou alto.
  - O teto ou os vidros estiverem abertos.
  - Os passageiros estiverem conversando quando os comandos são falados.
  - A velocidade do ar-condicionado estiver ajustada para alta.
  - Os difusores do ar-condicionado estiverem direcionados para o microfone.
- Nas seguintes condições, o sistema pode não reconhecer corretamente o comando, e pode não ser possível usar comandos de voz:
  - O comando está incorreto ou não está claro. Observe que certas palavras, acentos ou padrões de emissão de voz podem ser difíceis para o reconhecimento do sistema.
  - Há um ruído de fundo excessivo, como ruído de vento.
  - O seu sistema pode não ser acionado imediatamente quando o botão de partida estiver no modo ACESSÓRIOS ou LIGADO.

## OPERAÇÃO DO SISTEMA DE COMANDO DE VOZ

### OPERAÇÃO A PARTIR DOS ATALHOS

- 1 Pressione o interruptor falar.
  - Depois que a tela “Atalhos” tiver sido exibida, a orientação por voz será iniciada.
- A orientação por voz para o sistema de comando de voz pode ser omitida ao pressionar o interruptor falar.
- 2 Após um sinal sonoro, fale ou selecione o comando desejado.
  - Os comandos de voz estão marcados com . Alguns comandos frequentemente usados são exibidos na tela.
- Falar “Ajuda” ou selecionar “?” solicita à orientação por voz para oferecer exemplos de comandos e métodos de operação.
- 3 Fale ou selecione o comando exibido na tela.

### OPERAÇÃO A PARTIR DO MENU PRINCIPAL

- 1 Pressione o interruptor falar.
- 2 Falar “Menu principal” ou selecionar “Menu principal”.
- 3 Fale ou selecione o comando de função desejado.
- 4 Fale ou selecione o comando desejado na tela.
  - Os POIs registrados, os nomes registrados na lista de contatos, etc., podem ser falados em vez de “<>” ao lado dos comandos. (→P.236)  
Por exemplo: Fale “Localizar restaurantes nas proximidades”, “Ligar para José da Silva”, etc.
  - Se o resultado desejado não for exibido, ou nenhuma seleção estiver disponível, execute uma das seguintes ações para voltar para a tela anterior:
    - Fale “Voltar”
    - Selecione “Voltar”
  - Para cancelar o reconhecimento de voz, selecione “Cancelar” ou pressione e segure o interruptor falar.



**INFORMAÇÃO**

- Se o sistema não responder ou a tela de confirmação não desaparecer, pressione o interruptor falar e tente novamente.
- Se um comando de voz não puder ser reconhecido, a orientação por voz dirá “Desculpe?” e a recepção de comando de voz será reiniciada.
- Se um comando de voz não puder ser reconhecido 2 vezes consecutivas, o sistema de orientação por voz dirá “Para reiniciar o reconhecimento de voz, pressione o interruptor falar.”. Em seguida, o reconhecimento de voz será suspenso.
- A mensagem de reconhecimento de voz pode ser definida como ligada ou desligada quando “Comandos de Reconhecimento de Voz” for selecionado. Essa configuração também pode ser alterada na tela “Configurações de voz”. (→P.65)
- A orientação por voz pode ser cancelada ao configurar as mensagens de voz para desligado. Use essa configuração quando for desejável falar um comando imediatamente após pressionar o interruptor falar e ouvir um sinal.
- O visor lateral não pode ser operado durante a orientação por voz.

**EXEMPLO DE COMANDO DE VOZ: COMO PESQUISAR UMA ROTA PARA SUA CASA**

- 1 Pressione o interruptor falar.
  - 2 Fale “*Ir para casa*” ou selecione “*Ir para casa*”.
    - Uma tela de confirmação será apresentada mostrando os resultados do reconhecimento.
  - 3 Fale “*Sim*” ou selecione “*Sim*”.
    - O sistema começa a buscar uma rota para sua casa.
    - Quando o comando de voz é reconhecido, o mapa da área e o endereço da casa serão exibidos e a orientação da rota para o endereço da casa será iniciada.
- Se um endereço residencial não estiver registrado, a orientação por voz dirá “Sua casa não está configurada.”. Tente novamente após configurar o local da casa. (→P.120)

## EXEMPLO DE COMANDO DE VOZ: COMO PESQUISAR UM DESTINO POR ENDEREÇO

- 1 Pressione o interruptor falar.
- 2 Fale *“Inserir um endereço”* ou selecione *“Inserir um endereço”*.
  - Os países investigáveis estão limitados de acordo com o idioma de reconhecimento de voz.
  - Algumas áreas não podem ser reconhecidas pelo sistema de reconhecimento de voz.
- 3 Fale o *“<número da casa>”, o “<nome da rua>”* e o *“<nome da cidade>”* em sucessão.
  - Fale o número da casa desejado no lugar de “<>”. É possível falar apenas números. Por exemplo, 1,2,3,4 etc. (Não é possível dizer números com vários dígitos.) A entrada do número da casa pode ser omitida.
  - Fale o nome completo da rua desejada que pertence ao país configurado no lugar de “<>”. Se apenas o nome da cidade foi falado na etapa 3, fale o nome da rua. Se o nome da rua não for exclusivo, selecione o número apropriado na lista de endereços exibida.
  - Fale o nome da cidade desejada ou o nome da cidade e o nome da rua que pertence ao país configurado no lugar de “<>”. Não apenas o nome da cidade, mas o nome da cidade e o nome da rua podem ser falados ao mesmo tempo. Se ambos forem falados ao mesmo tempo e o nome da rua não for exclusivo, selecione o número apropriado na lista de endereços exibida.

## 4 Fale ou selecione *“Enter”*.

- Um mapa correspondente ao endereço desejado é exibido. Para definir o ponto exibido como um destino, fale *“Enter”*.
- Se existirem vários pontos, o próximo ponto poderá ser exibido falando *“Próximo”*.

### INFORMAÇÃO

- As condições de reconhecimento de voz do número da casa estão descritas abaixo:
  - Numerais: 10 dígitos ou menos
  - Os números com vários dígitos não podem ser reconhecidos.
  - Os numerais são reconhecidos apenas como dígitos simples.

## EXEMPLO DE COMANDO DE VOZ: PESQUISAR UMA TRILHA

- 1 Pressione o interruptor falar.
  - “Reproduzir artista <nome>”, “Reproduzir álbum <nome>”, “Reproduzir música <nome>” e “Reproduzir lista de reprodução <nome>” são exibidos na tela “Atalhos”.
- 2 Fale ou selecione *“Reproduzir artista <nome>”, “Reproduzir álbum <nome>”, “Reproduzir música <nome>”* ou *“Reproduzir lista de reprodução <nome>”*.
  - Fale o nome desejado no lugar de “<>”.
  - Uma tela de confirmação será apresentada mostrando os resultados do reconhecimento. Se vários itens correspondentes forem encontrados, uma tela de seleção será exibida.
- 3 Fale *“Reproduzir”* ou selecione *“Reproduzir”*.
  - O sistema começa a reproduzir uma música.

### INFORMAÇÃO

- Uma memória USB ou um iPod deve estar conectado para permitir a busca da trilha e a reprodução. (→P.178, 185)
- Quando uma memória USB ou iPod estiver conectado, os dados de reconhecimento serão criados de forma que as trilhas possam ser buscadas usando comandos de voz.
- Os dados de reconhecimento são atualizados nas seguintes condições:
  - Quando os dados da memória USB ou do iPod forem alterados.
  - Quando o idioma de reconhecimento de voz for alterado. (→P.58)
- Enquanto os dados de reconhecimento estiverem sendo criados ou atualizados, a busca de uma trilha não poderá ser realizada usando um comando de voz.
- Quando “Reproduzir música” estiver esmaecido na tela “Atalhos”, não será possível pesquisar uma trilha usando um comando de voz. Nessa situação, reduza a quantidade de dados de música na memória USB ou no iPod e atualize os dados de reconhecimento para permitir a busca por comando de voz.

## EXEMPLO DE COMANDO DE VOZ: LIGAR PARA UM NOME

1 Pressione o interruptor falar.

- “Ligar para <nome>” é exibido na tela “Atalhos”.
- Quando “Ligar para <nome>” estiver esmaecido na tela “Atalhos”, o reconhecimento do comando de voz do contato não poderá ser usado. Verifique a conexão Bluetooth® e se os contatos foram transferidos para o sistema.

2 Fale ou selecione o nome de um contato registrado.

- Da mesma forma como é exibido na tela “Ligar para <nome>”, após falar **“Ligar para”** fale o nome de um contato. Por exemplo: **“Ligar para”, “José da Silva”**
- Nomes curtos ou abreviados na lista de contatos podem não ser reconhecidos. Mude os nomes na lista de contatos para nomes completos.
- Às vezes, uma tela de confirmação do resultado do reconhecimento de voz será apresentada. Após confirmar o resultado, fale **“Discar”**.
- Quando o sistema reconhecer vários nomes na lista de contatos, uma lista de nomes candidatos será exibida na tela. Se o nome desejado não for exibido na parte superior da tela, fale o número do nome na lista de contatos para selecionar um nome na lista.

- Quando um contato tem vários números de telefone registrados na lista de contatos, uma lista de contatos será exibida. Se o número de telefone desejado não for exibido na parte superior da tela, fale o número do telefone desejado da lista de contatos para selecionar um número de telefone na lista.

3 Fale ou selecione **“Discar”** para ligar para o número do telefone.

## EXEMPLO DE COMANDO DE VOZ: DISCAR NÚMERO

- 1 Pressione o interruptor falar.
  - “Discar <número>” é exibido na tela “Atalhos”.
  - Quando “Discar <número>” estiver esmaecido na tela “Atalhos”, o reconhecimento de voz do número do telefone não poderá ser usado. Verifique a conexão do telefone Bluetooth®.
- 2 Fale o número do telefone.
  - Da mesma maneira que é exibido na tela, “Discar <número>”, após falar “*Discar*” fale o número do telefone.
  - Fale o número do telefone um dígito de cada vez.  
Por exemplo, se o número do telefone é 2345678:  
Fale “*dois três quatro cinco seis sete oito*”
  - Como o sistema não reconhece números adicionais, fale o número completo sem interrupção.
  - Quando o sistema reconhecer vários números de telefone, uma lista de contatos ao número de telefone será exibida na tela. Se o número de telefone desejado não for exibido na parte superior da tela, fale o número do telefone desejado da lista de contatos para selecionar um número de telefone na lista.
- 3 Fale ou selecione “*Discar*” para ligar para o número do telefone.

## 2. LISTA DE COMANDOS

Os comandos de voz que podem ser reconhecidos e as ações destes são mostrados abaixo.

- Os comandos de uso frequente estão listados nas tabelas a seguir.
- Para dispositivos que não estão instalados no veículo, os comandos de voz relacionados não serão exibidos na tela “Atalhos”. Além disso, de acordo com as condições, outros comandos podem não ser exibidos na tela “Atalhos”.
- As funções disponíveis podem variar de acordo com o sistema instalado.
- Os comandos que possuem um “O” na coluna do menu de atalhos podem ser reconhecidos na tela “Atalhos”.

### ► Básico

Comando	Ação
“Ajuda”	Solicita orientação por voz para oferecer exemplos de comandos e métodos de operação
“Voltar”	Volta para a tela anterior

### ► Navi

Comando	Ação	Menu Atalhos
“Localizar <categoria de POI> nas proximidades”	Exibe uma lista de <categorias de POI*> perto da posição atual	○
“Inserir um endereço”	Permite definir um destino falando o endereço	○
“Ir para casa”	Exibe a rota para a casa	○

\*: Por exemplo; “Restaurante”, “Hospital”, etc.

## ► Telefone

Comando	Ação	Menu Atalhos
“Ligar para <nome> <tipo de número>”	Faz uma chamada para o tipo de telefone falado do contato na lista de contatos	○
“Discar <número>”	Faz uma chamada para o número do telefone falado	○

## ► Áudio

Comando	Ação	Menu Atalhos
“Reproduzir artista <nome>”	Reproduz trilhas do artista selecionado	○
“Reproduzir álbum <nome>”	Reproduz trilhas do álbum selecionado	○
“Reproduzir música <nome>”	Reproduz uma trilha selecionada	○
“Reproduzir lista de reprodução <nome>”	Reproduz trilhas da lista de reprodução selecionada	○





# 6

## SISTEMA LEXUS DE ASSISTÊNCIA A ESTACIONAMENTO



### 1 MONITOR DO SISTEMA LEXUS DE ASSISTÊNCIA A ESTACIONAMENTO

<b>1. MONITOR DO SISTEMA LEXUS DE ASSISTÊNCIA A ESTACIONAMENTO</b> .....	<b>240</b>
MONITOR DO SISTEMA LEXUS DE ASSISTÊNCIA A ESTACIONAMENTO .....	240
PRECAUÇÕES AO DIRIGIR .....	240
EXIBIÇÃO NA TELA .....	242
COMO USAR O SISTEMA AO ESTACIONAR PERPENDICULARMENTE .....	244
COMO USAR O SISTEMA AO ESTACIONAR EM PARALELO .....	245
MUDANÇA PARA A TELA DE MODO DE ESTACIONAMENTO .....	246

<b>2. ESTACIONAMENTO PERPENDICULAR (MODO DE EXIBIÇÃO DA LINHA DE CURSO ESTIMADO)..</b>	<b>247</b>
DESCRIÇÃO DA TELA .....	247
ESTACIONAMENTO .....	248
<b>3. ESTACIONAMENTO PERPENDICULAR (MODO DE EXIBIÇÃO DA LINHA-GUIA DE ASSISTÊNCIA A ESTACIONAMENTO).....</b>	<b>249</b>
DESCRIÇÃO DA TELA .....	249
ESTACIONAMENTO .....	250
<b>4. ESTACIONAMENTO PARALELO .</b>	<b>251</b>
PROCEDIMENTO DE MOVIMENTAÇÃO DO VEÍCULO .....	251
ESTACIONAMENTO .....	253
MODO ESTREITO .....	258
<b>5. PRECAUÇÕES PARA O MONITOR DO SISTEMA LEXUS DE ASSISTÊNCIA A ESTACIONAMENTO</b> .....	<b>260</b>
ÁREA EXIBIDA NA TELA .....	260
A CÂMERA .....	260
DIFERENÇAS ENTRE A TELA E A ESTRADA REAL .....	261
AO SE APROXIMAR DE OBJETOS TRIDIMENSIONAIS .....	263
<b>6. INFORMAÇÕES IMPORTANTES.</b>	<b>265</b>
SE VOCÊ NOTAR ALGUNS DOS SINTOMAS .....	265

### MONITOR DO SISTEMA LEXUS DE ASSISTÊNCIA A ESTACIONAMENTO

O monitor do sistema Lexus de assistência a estacionamento auxilia o motorista, exibindo uma imagem da vista traseira do veículo enquanto dá marcha à ré, por exemplo, durante o estacionamento.

O monitor do sistema Lexus de assistência a estacionamento ajuda nas duas operações de marcha à ré seguintes:

- (1) Estacionamento perpendicular (estacionamento em uma garagem, etc.)
- (2) Estacionamento paralelo (estacionamento em um lado da via, etc.)

#### INFORMAÇÃO

- As ilustrações da tela utilizadas neste texto são apenas exemplos, e podem diferir da imagem real exibida na tela.

### PRECAUÇÕES AO DIRIGIR

O monitor do sistema Lexus de assistência a estacionamento é um dispositivo suplementar para auxiliar o motorista ao dar marcha à ré. Ao dar ré, certifique-se de verificar diretamente e pelos espelhos retrovisores ao redor de todo o veículo antes de prosseguir. Do contrário, você pode bater em outro veículo e causar um possível acidente.

Preste atenção às precauções a seguir quando usar o monitor do sistema Lexus de assistência a estacionamento.

#### ! ADVERTÊNCIA

- Nunca dependa totalmente do monitor do sistema Lexus de assistência a estacionamento ao dar marcha à ré. A imagem e a posição das linhas-guia exibidas na tela podem ser diferentes do estado real. Tenha cuidado da mesma forma que teria ao dar ré em qualquer outro veículo.
- Certifique-se de dar ré devagar, pressionando o pedal do freio para controlar a velocidade do veículo
- Se parecer que você vai atingir veículos, obstáculos, pessoas ou subir na mureta, pressione o pedal do freio para parar o veículo, em seguida, desative o sistema de assistência, selecionando  na tela para cancelar o sistema.

**ADVERTÊNCIA**

- As instruções dadas são apenas diretrizes. Quando e quanto esterçar o volante de direção irá variar de acordo com as condições de trânsito, condições de estrada, condição do veículo, etc. ao estacionar. É necessário estar completamente ciente disso antes de utilizar o sistema Lexus de assistência a estacionamento.
- Ao estacionar, verifique se o espaço de estacionamento irá acomodar seu veículo antes de manobrá-lo.
- Não use o monitor do sistema Lexus de assistência a estacionamento nos seguintes casos:
  - Em superfícies com gelo, escorregadias ou com neve
  - Ao utilizar correntes nos pneus ou pneus reserva
  - Quando a tampa traseira não estiver totalmente fechada
  - Em estradas que não sejam planas ou retas, como curvas ou aclives.

**ADVERTÊNCIA**

- Em baixas temperaturas, por exemplo, a tela pode ficar escurecida ou a imagem pode ficar esmaecida. A imagem pode ficar distorcida enquanto o veículo se move, ou pode não ser exibida na tela. Certifique-se de verificar diretamente e com os espelhos retrovisores ao redor de todo o veículo antes de prosseguir.
- Se as correntes dos pneus forem trocadas, a posição das linhas-guia mostradas na tela poderá mudar.
- A câmera utiliza uma lente especial. A distância entre objetos e pedestres que aparecem na imagem exibida na tela será diferente da distância real. (→P.261)

## EXIBIÇÃO NA TELA

A tela do monitor de assistência a estacionamento será exibida se a alavanca de mudança de marchas for colocada em "R", enquanto o botão de partida estiver no modo LIGADO.

- O monitor de assistência a estacionamento exibe o último modo de estacionamento usado primeiro.

▶ Estacionamento perpendicular

▶ Estacionamento paralelo

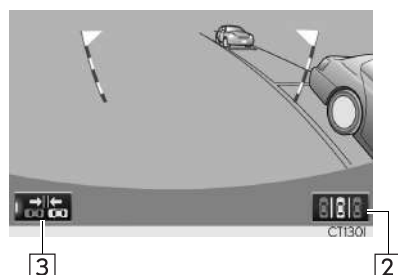
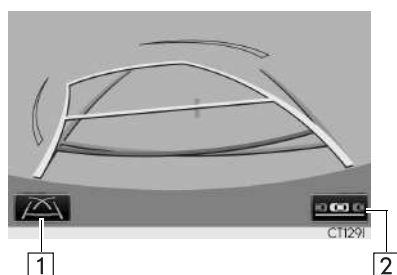

Nº	Visor	Função
1	Botão da tela de mudança do modo de exibição	Altera o modo de exibição.
2	Botão da tela de mudança do modo de estacionamento	Altera o modo de estacionamento (entre as telas de assistência a estacionamento perpendicular e estacionamento paralelo)
3	Botão ligar-desligar a tela de modo estreito	Liga e desliga a tela de modo estreito. (→P.246)

## COMO CANCELAR O MONITOR DO SISTEMA LEXUS DE ASSISTÊNCIA A ESTACIONAMENTO

○ monitor do sistema Lexus de assistência a estacionamento é cancelado quando a alavanca de mudança de marchas é colocada em qualquer posição exceto “R”.

- Quando a alavanca de mudança é colocada na posição “R” e qualquer botão de modo (como “MENU”) é pressionado
  - ➔ ○ monitor de assistência a estacionamento é cancelado e a tela muda para o modo do botão que foi pressionado.

## COMO USAR O SISTEMA AO ESTACIONAR PERPENDICULARMENTE

Use qualquer um dos modos ao estacionar na perpendicular (por exemplo, ao estacionar em uma garagem).

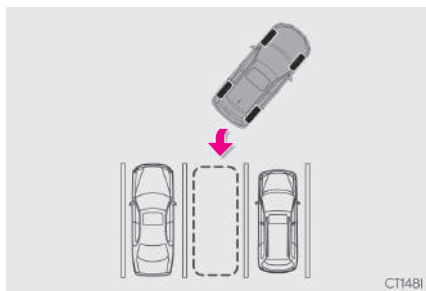

► Modo de exibição da linha de curso estimado (→P.247)

Linhas de curso estimado são exibidas, e se movem de acordo com a operação do volante de direção.

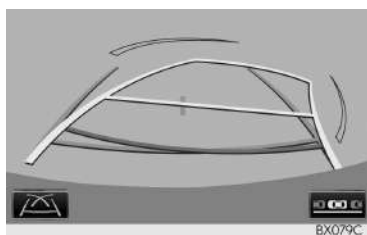

► Modo de exibição da linha-guia de assistência a estacionamento (→P.249)

Os pontos de retorno do volante de direção (linhas-guia de assistência a estacionamento) são exibidos.

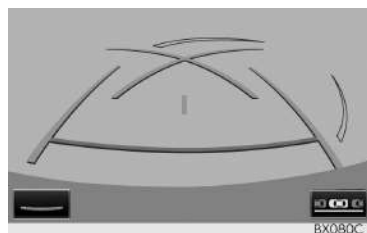

► Modo de exibição da linha-guia de distância

Somente as linhas-guia de distância são exibidas.



## COMO ALTERAR O MODO DE EXIBIÇÃO

- 1 Selecione o botão da tela de mudança do modo de exibição.

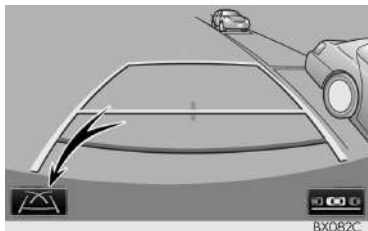

- Com o modo selecionado, a tela de assistência a estacionamento perpendicular muda da seguinte maneira:

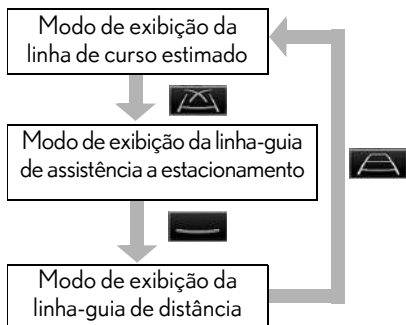

## COMO USAR O SISTEMA AO ESTACIONAR EM PARALELO

A exibição na tela e sinais sonoros fornecem uma estimativa do ponto em que você deve esterçar o volante de direção ao estacionar em paralelo. Se a posição em que o veículo será estacionado for mais estreita do que o normal, pode-se usar o modo estreito.

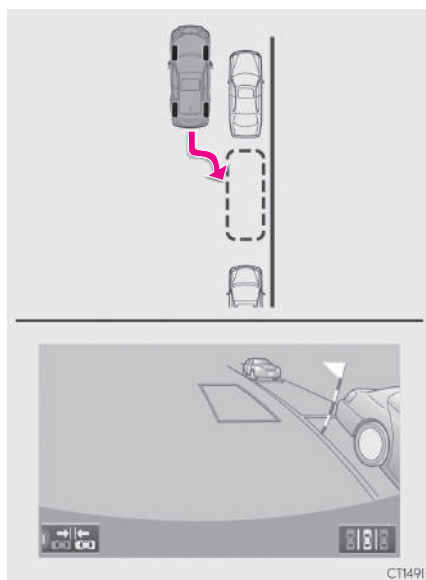

## MUDANÇA PARA O MODO ESTREITO

- 1 Seleccione o botão ligar-desligar da tela do modo estreito na assistência de estacionamento paralelo.

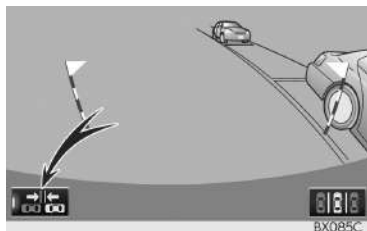

- Com o modo selecionado, o modo muda da seguinte maneira:

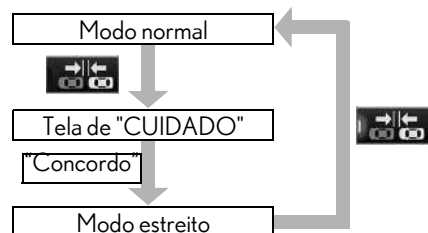

## MUDANÇA PARA A TELA DE MODO DE ESTACIONAMENTO

- 1 Seleccione o botão de tela de mudança do modo de estacionamento.

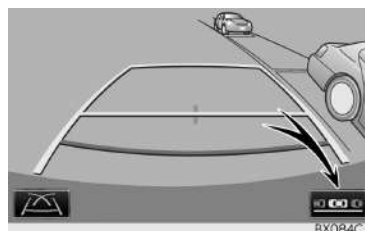

- Com o modo selecionado, a tela de assistência a estacionamento perpendicular e paralelo muda da seguinte maneira:

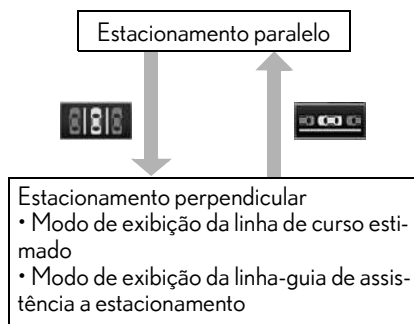



## 2. ESTACIONAMENTO PERPENDICULAR (MODO DE EXIBIÇÃO DA LINHA DE CURSO ESTIMADO)

### DESCRIÇÃO DA TELA

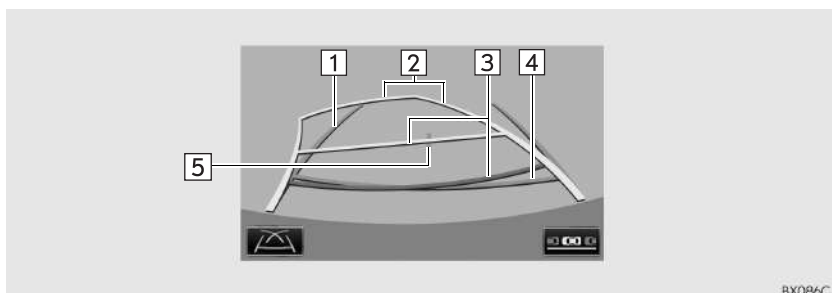

Nº	Visor	Função
1	Linha-guia de largura do veículo	Exibe um caminho guia quando o veículo está dando ré em linha reta. <ul style="list-style-type: none"> <li>• A largura exibida na tela é maior que a largura real do veículo.</li> <li>• Essas linhas-guia alinham-se com as linhas de curso estimado quando o veículo está se movimentando em linha reta.</li> </ul>
2	Linhas de curso estimado	Mostra um curso estimado ao esterçar o volante de direção.
3	Linhas-guia de distância	Mostra a distância atrás do veículo ao esterçar o volante de direção. <ul style="list-style-type: none"> <li>• As linhas-guia se movem em conjunto com as linhas de curso estimado.</li> <li>• As linhas-guia mostram pontos que estão aproximadamente 0,5 m (vermelho) e aproximadamente 1 m (amarelo) do centro da borda do para-choque.</li> </ul>
4	Modo de exibição da	Exibe a distância atrás do veículo. <ul style="list-style-type: none"> <li>• Exibe um ponto aproximadamente 0,5 m (azul) a partir da extremidade do para-choque.</li> </ul>
5	Linha-guia central do veículo	A linha indica o centro estimado do veículo em relação ao solo.



### ADVERTÊNCIA

- Se o volante de direção estiver em linha reta e as linhas-guia de largura do veículo e as linhas de curso estimado não estiverem alinhadas, providencie a inspeção do veículo em uma Concessionária Autorizada Lexus.

## ESTACIONAMENTO

Ao estacionar em um espaço que esteja na direção inversa ao espaço descrito no procedimento abaixo, as direções de manobra serão invertidas.

- 1 Mude a posição da alavanca de mudança de marchas para "R".
- 2 Esterce o volante de direção de modo que as linhas de curso estimado fiquem dentro do espaço de estacionamento, e dê marcha à ré lentamente.

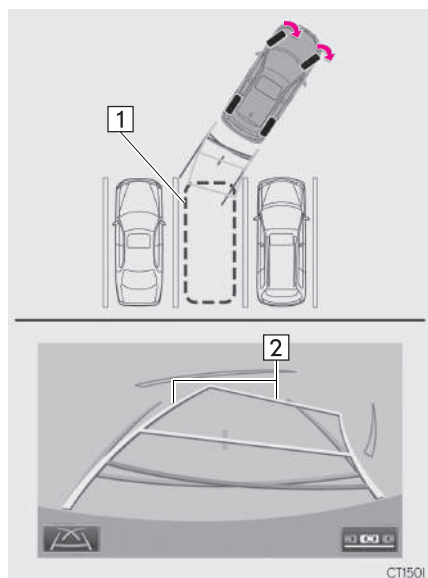

- ▶ 1 Espaço de estacionamento
- ▶ 2 Linhas de curso estimado

- 3 Quando a posição traseira do veículo for inserida no espaço de estacionamento, esterce o volante de direção de forma que as linhas-guia de largura do veículo fiquem dentro das linhas de divisão esquerda e direita do espaço de estacionamento.

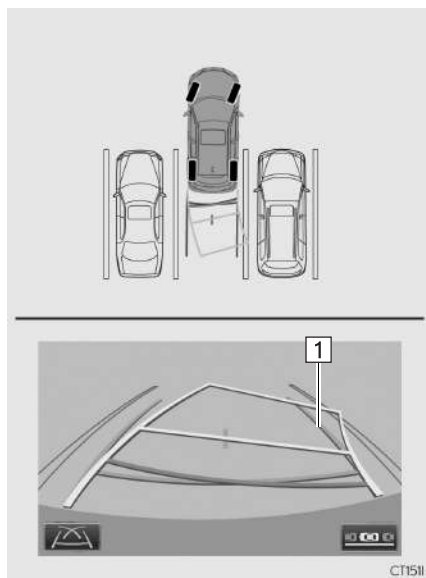

- ▶ 1 Linha-guia de largura do veículo
- 4 Depois que as linhas-guia de largura do veículo e as linhas do espaço de estacionamento estiverem paralelas, endireite o volante de direção e dê marcha à ré lentamente até que o veículo tenha entrado completamente no espaço de estacionamento.
  - 5 Pare o veículo em um local adequado e termine de estacionar.

### 3. ESTACIONAMENTO PERPENDICULAR (MODO DE EXIBIÇÃO DA LINHA-GUIA DE ASSISTÊNCIA A ESTACIONAMENTO)

#### DESCRIÇÃO DA TELA

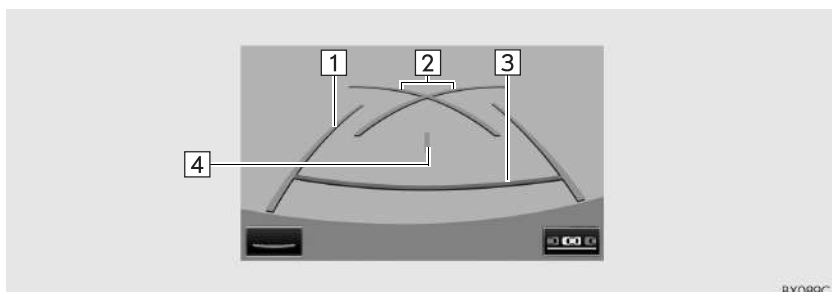

Nº	Visor	Função
1	Linha-guia de largura do veículo	Exibe um caminho guia quando o veículo está dando ré em linha reta. • A largura exibida na tela é maior que a largura real do veículo.
2	Linhas-guia de assistência a estacionamento	Mostra o percurso da menor curva possível atrás do veículo. • Mostra a posição aproximada do volante de direção ao estacionar.
3	Linha-guia de distância	Exibe a distância atrás do veículo. • Exibe pontos a aproximadamente 0,5 m (vermelho) da borda do para-choque.
4	Linha-guia central do veículo	A linha indica o centro estimado do veículo em relação ao solo.

## ESTACIONAMENTO

Ao estacionar em um espaço que esteja na direção inversa ao espaço descrito no procedimento abaixo, as direções de manobra serão invertidas.

- 1 Mude a posição da alavanca de mudança de marchas para "R".
- 2 Dê marcha à ré até que a linha-guia de assistência a estacionamento encontre a borda da linha de divisão do lado esquerdo do espaço de estacionamento.

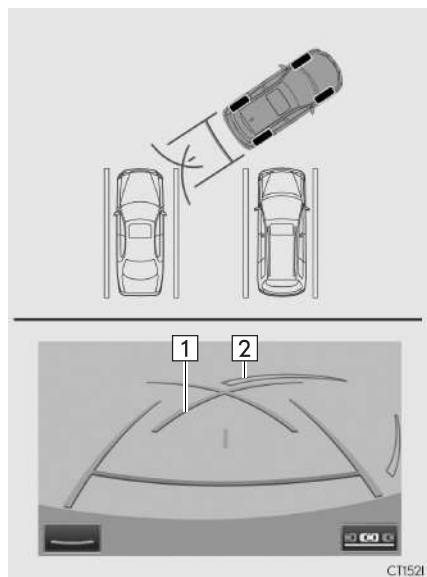

- **1** Linha-guia de assistência a estacionamento
- 2** Linha de divisão do espaço de estacionamento

- 3 Esterce o volante de direção totalmente para a direita e dê marcha à ré lentamente.
- 4 Depois que o veículo estiver paralelo com o espaço de estacionamento, endireite o volante de direção e dê marcha à ré lentamente até que o veículo tenha entrado completamente no espaço de estacionamento.
- 5 Pare o veículo em um local adequado e termine de estacionar.

## 4. ESTACIONAMENTO PARALELO

## PROCEDIMENTO DE MOVIMENTAÇÃO DO VEÍCULO

## &lt;Detalhes da Operação&gt;

Mantendo-se em paralelo com a via, pare o veículo deixando uma folga de aproximadamente 1 m entre seu veículo e o veículo estacionado. [ESTACIONAMENTO]: ETAPA 1

Dê marcha à ré até que a coluna vertical preta e amarela apenas sobreponha a extremidade traseira do veículo estacionado. Em seguida, pare o veículo. [ESTACIONAMENTO]: ETAPA 4

Deixando o veículo parado, mova o volante de direção até que o contorno azul encontre o espaço de estacionamento desejado e dê marcha à ré mantendo o volante de direção nessa posição. [ESTACIONAMENTO]: ETAPA 5

Uma linha azul curvada é exibida. Mantenha o volante de direção na mesma posição e dê marcha à ré até que a linha azul curvada encontre o canto direito do espaço de estacionamento. [ESTACIONAMENTO]: ETAPA 7

Quando encontrar o canto direito do espaço de estacionamento, esterce o volante de direção no sentido oposto o máximo possível. [ESTACIONAMENTO]: ETAPA 8

Mantendo o volante de direção nessa posição, verifique visualmente os arredores usando os espelhos e dê marcha à ré usando as linhas-guia de distância, etc., como uma referência. [ESTACIONAMENTO]: ETAPA 9

Quando o veículo estiver aproximadamente no local de estacionamento desejado, a assistência a estacionamento em paralelo é concluída. [ESTACIONAMENTO]: ETAPA 10

## &lt;Movimento do veículo&gt;

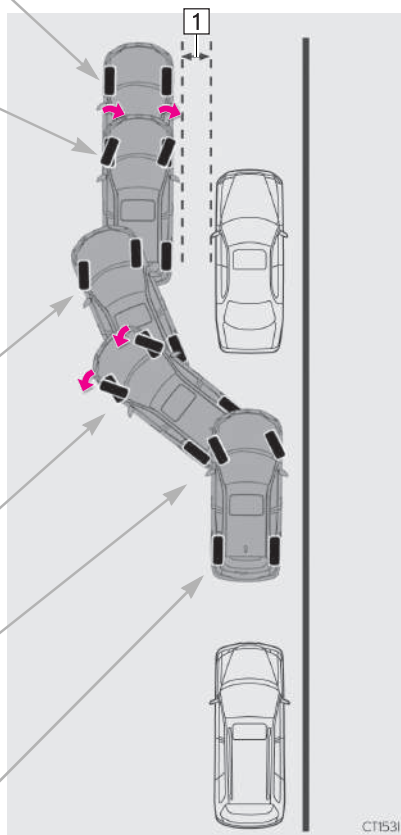

▶ 1 Aproximadamente 1 m



## ADVERTÊNCIA

- Não use o sistema se o visor estiver incorreto devido a um desnível da estrada (curva/acidentada) ou uma estrada que não seja em linha reta.
- Certifique-se de operar o volante de direção somente quando o veículo estiver parado.

## ESTACIONAMENTO

○ exemplo a seguir descreve o procedimento para entrar em um espaço de estacionamento à direita. Para entrar em um espaço de estacionamento à esquerda, substitua a esquerda pela direita, e vice-versa, em todas as etapas.

- 1 Pare o veículo na posição conforme descrito abaixo e endireite o volante de direção.
  - Uma posição em que você esteja paralelo à estrada (ou ao lado da estrada) e em que haja um espaço de aproximadamente 1 m entre seu veículo e o veículo estacionado
  - Uma posição em que você esteja metade do comprimento de um veículo à frente do veículo estacionado

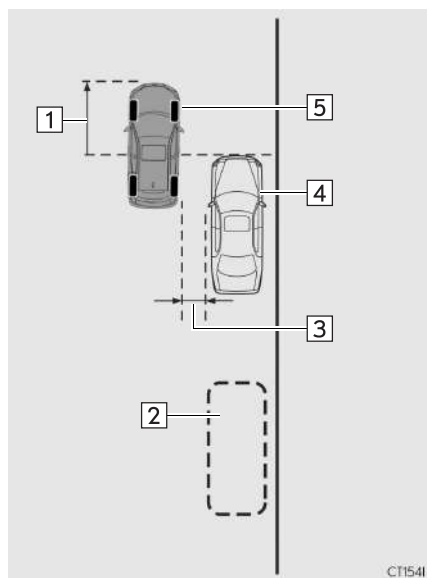

- ▶ 1 Aproximadamente metade do comprimento de um veículo
- 2 Espaço de estacionamento desejado
- 3 Aproximadamente 1 m
- 4 Veículo estacionado
- 5 Seu veículo

- 2 Mude a posição da alavanca de mudança de marchas para "R".
- 3 Certifique-se de que o monitor exibe a parte de trás dos pneus traseiros do veículo estacionado e selecione .

  - Se a área não for exibida, mova o veículo para frente.

- 4 Com o volante de direção em linha reta, dê marcha à ré lentamente até a posição em que a coluna vertical preta e amarela apenas sobreponha a extremidade traseira do veículo estacionado. Em seguida, pare o veículo.

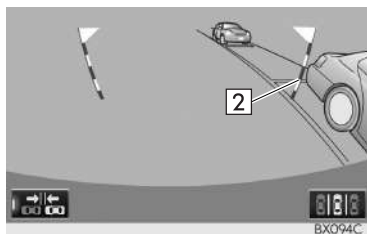
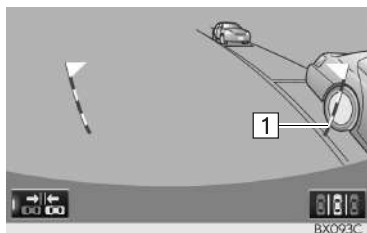

- ▶ 

1	Coluna vertical preta e amarela
2	Dê marcha à ré no veículo até este ponto

- 5 Esterce o volante de direção com o veículo parado até que o contorno azul encontre o espaço de estacionamento desejado.
  - Se a linha estendida do contorno azul for exibida, a assistência a estacionamento paralelo estará operacional.

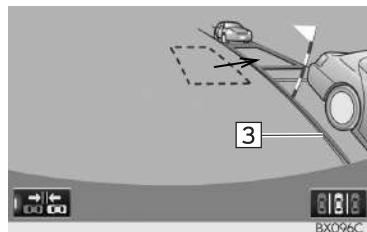
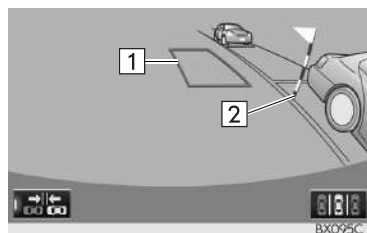

- ▶ 

1	Contorno azul
2	Coluna vertical preta e amarela
3	Linha estendida



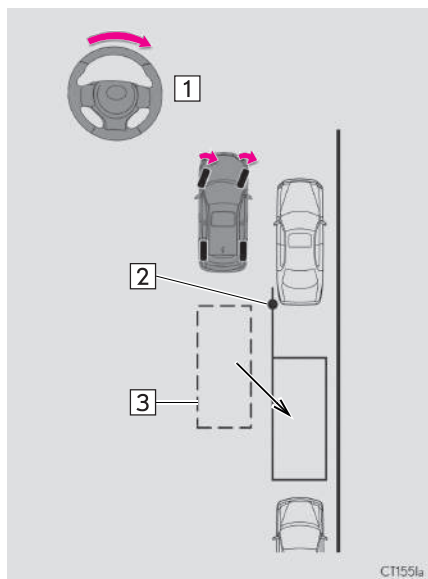

- ▶ 1 Esterce o volante de direção para a direita
- ▶ 2 Coluna vertical preta e amarela
- ▶ 3 Contorno azul

## ⚠ ADVERTÊNCIA

- Certifique-se de confirmar que não há obstáculos dentro do contorno azul. Se existirem obstáculos dentro do contorno azul, não use a assistência a estacionamento paralelo.
- Ao posicionar o contorno azul sobre o espaço de estacionamento, certifique-se de posicioná-lo de forma que a linha azul estendida não possa cruzar o pneu do veículo estacionado na frente do espaço vazio.
- Se a linha estendida do contorno azul estiver cruzando o veículo estacionado, seu veículo pode estar perto demais. Confirme que há uma folga de aproximadamente 1 m entre seu veículo e o veículo estacionado.

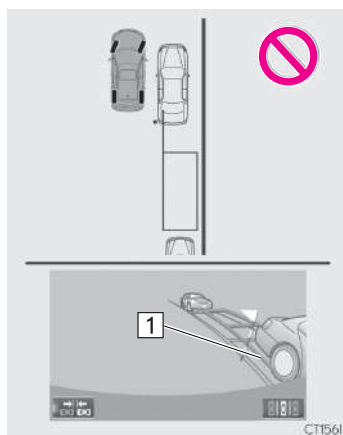

- ▶ 1 Linha estendida sobrepondo a roda

- 6 Mantenha o volante de direção na posição atual e dê marcha à ré.
- A assistência a estacionamento paralelo será cancelada se o volante de direção for movido quando estiver dando marcha à ré. Coloque a alavanca de mudança de marchas fora da posição "R" e reinicie a partir do procedimento "1".



### ADVERTÊNCIA

- Ao dar marcha à ré, tenha cuidado para não atingir qualquer obstáculo com seu veículo. Dê marcha à ré no veículo lentamente.

- 7 Uma linha azul curvada aparecerá na tela. Mantenha o volante de direção na posição atual e dê marcha à ré lentamente. Pare quando a linha azul curvada encontrar o canto do espaço de estacionamento desejado.

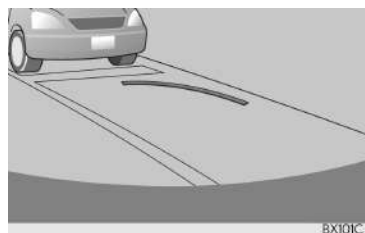
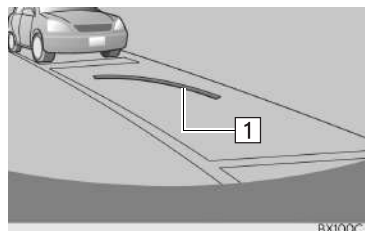

- 1 Linha azul curvada

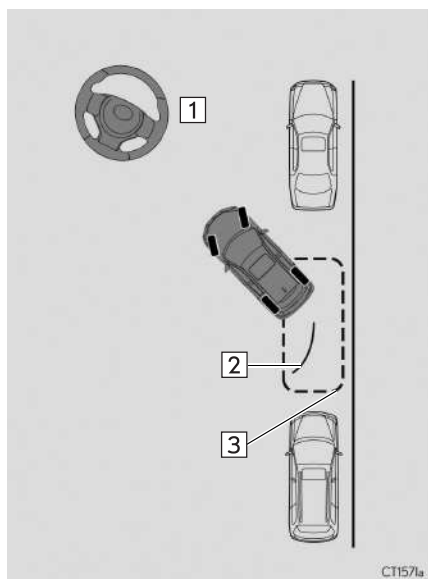

- ▶ 1 Dê marcha à ré mantendo o volante de direção na posição atual
- 2 Linha azul curvada
- 3 A linha azul curvada encontra o canto neste ponto

- Se você der ré muito rapidamente, você pode perder a sincronia com a assistência a estacionamento paralelo.

8 Ao parar o veículo, esterce o volante de direção totalmente para a esquerda.

- Certifique-se de estercer o volante de direção apenas quando o veículo estiver parado.

9 Quando a tela mudar, mantenha o volante de direção na posição atual e dê marcha à ré.



### ADVERTÊNCIA

- Ao dar marcha à ré, tenha cuidado para não atingir qualquer obstáculo com seu veículo. Dê marcha à ré no veículo lentamente.

10 Quando o veículo estiver paralelo à pista ou ao acostamento, endireite o volante de direção.

Verifique os arredores visualmente e com os espelhos, em seguida, dê marcha à ré usando as linhas-guia de distância como uma referência e pare.

- Quando o veículo estiver aproximadamente na posição de estacionamento desejada, a assistência a estacionamento paralelo estará completa.

### INFORMAÇÃO

- É possível que a orientação ao estacionamento paralelo não seja dada ao dar marcha à ré em uma velocidade muito lenta.
- Se a tampa traseira for aberta, a assistência a estacionamento paralelo será descontinuada na metade da operação.

## PARA CANCELAR A ASSISTÊNCIA A ESTACIONAMENTO

1 Seleccione .

## SE A MENSAGEM "O volante de direção foi esterçado demais, volte à posição original." FOR EXIBIDA

- O volante de direção foi esterçado demais, e o sistema não pode funcionar. Retorne o volante de direção à posição original.
- Se a mensagem for exibida antes que o contorno seja posicionado sobre o espaço de estacionamento desejado, é provável que o veículo esteja longe demais da guia. Confirme que há uma folga de aproximadamente 1 m entre seu veículo e o veículo estacionado.

## MODO ESTREITO

Se a posição em que o veículo será estacionado for mais estreita do que o normal, pode-se usar o modo estreito.

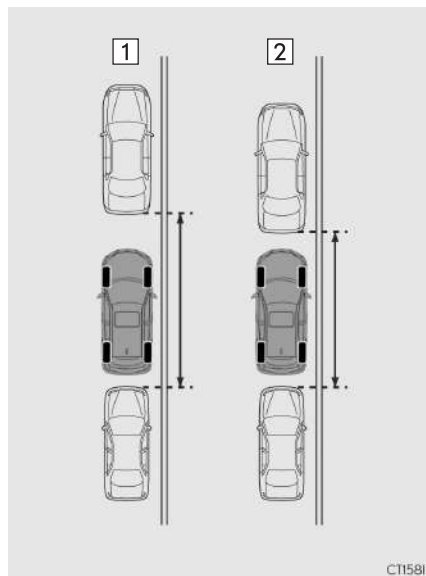

- |   |
|---|
| 1 |
| 2 |

 Modo normal  

1
2

 Modo estreito

- Se o botão de partida for desligado quando o monitor de assistência a estacionamento for cancelado com o modo estreito, a tela de precaução será exibida primeiro a próxima vez em que a assistência de estacionamento paralelo for selecionada.

## COMO ACIONAR O MODO ESTREITO

- 1 Selecione  enquanto estiver no modo de assistência a estacionamento paralelo.

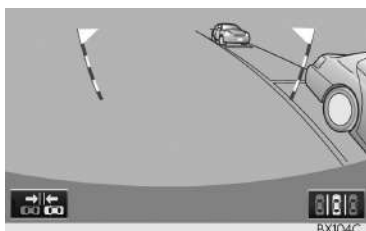

- 2 Confirme a advertência na tela de precaução. Se você concordar, selecione **"Concordo"**. Para cancelar o modo estreito, selecione .

- 3 Quando o sistema for alternado para o modo estreito, o indicador em  acenderá.

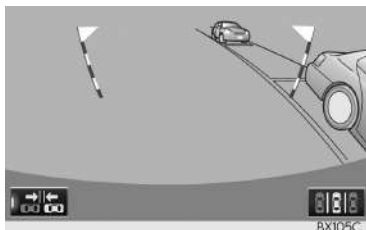

- Selecione  novamente para alternar o sistema para o modo normal.

## 5. PRECAUÇÕES PARA O MONITOR DO SISTEMA LEXUS DE ASSISTÊNCIA A ESTACIONAMENTO

### ÁREA EXIBIDA NA TELA

O monitor de assistência a estacionamento exibe uma imagem da vista do para-choque da área atrás do veículo.

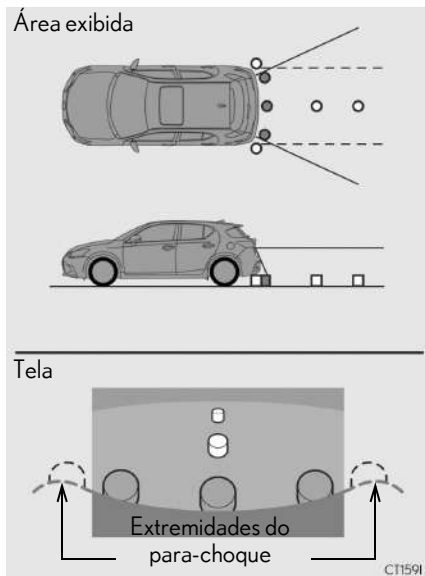

- O procedimento de ajuste da imagem da tela do monitor de assistência a estacionamento é o mesmo que o procedimento de ajuste da tela do visor. (→P.38)

### INFORMAÇÃO

- A área exibida na tela pode variar conforme as condições de orientação do veículo.
- Objetos próximos à quina do para-choque ou sob ele não podem ser exibidos.
- A câmera utiliza uma lente especial. A distância da imagem exibida na tela é diferente da distância real.
- Itens que estiverem acima da câmera podem não ser exibidos no monitor.

### A CÂMERA

A câmera para o monitor de assistência a estacionamento fica localizada como mostrado na ilustração.

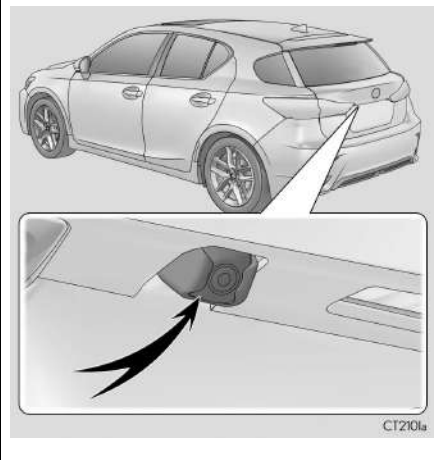

### COMO USAR A CÂMERA

Se houver sujeira ou material estranho (como gotículas de água, neve, lama, etc.) preso na câmera, ela não poderá transmitir uma imagem clara. Neste caso, lave-a com bastante água e limpe a lente da câmera com um pedaço de tecido macio e úmido.

**NOTA**

- O monitor de assistência a estacionamento pode não funcionar adequadamente nos casos a seguir.
  - Se a traseira do veículo sofrer uma colisão, a posição da câmera e o ângulo de instalação podem ser alterados.
  - A câmera é à prova d'água. Não separe, desmonte ou modifique-a. Isto pode causar o funcionamento incorreto.
  - Ao limpar a lente da câmera, lave-a com bastante água e a seque com um tecido macio e seco. Esfregar a lente da câmera com força pode arranhá-la e inviabilizar a transmissão de imagens claras para o monitor.
  - Não permita a aderência de solventes orgânicos, cera automotiva, limpavidros ou cristalização de vidros na lente da câmera. Caso isto ocorra, limpe-a o mais rapidamente possível.
  - Se a temperatura mudar rapidamente, como ao lavar o veículo com água quente durante um clima frio, o sistema pode não funcionar normalmente.
  - Ao lavar o veículo, não aplique jatos intensos de água na câmera ou nas áreas próximas a ela. A negligência pode resultar em falha na câmera.
- Não exponha a câmera a impactos fortes, pois isso pode causar uma falha. Se isso ocorrer, leve o veículo a uma Concessionária Autorizada Lexus para ser inspecionado o quanto antes.

**DIFERENÇAS ENTRE A TELA E A ESTRADA REAL**

- As linhas-guia de distância e as linhas-guia de largura do veículo podem não estar realmente paralelas às linhas divisórias da vaga, mesmo quando elas parecerem estar. Verifique visualmente.
- As distâncias entre as linhas-guia de largura do veículo e as linhas divisórias direita e esquerda da vaga podem não ser iguais, mesmo quando parecerem ser. Verifique visualmente.
- As linhas-guia de distância servem como orientação de distância para superfícies planas. Em qualquer uma das situações a seguir, há uma margem de erro entre as linhas-guia na tela e a distância/course real na estrada.

### QUANDO O SOLO ATRÁS DO VEÍCULO POSSUI INCLINAÇÃO ACENTUADA

As linhas-guia de distância parecerão estar mais próximas do veículo do que a distância real. Por conta disso, os objetos parecerão estar mais longe do que realmente estão. Da mesma forma, haverá uma margem de erro entre as linhas-guia e a distância/curso real na estrada.

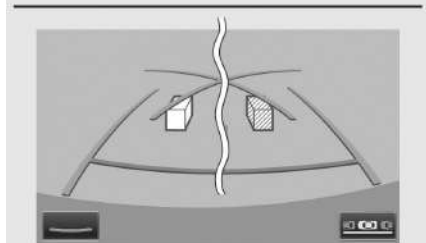
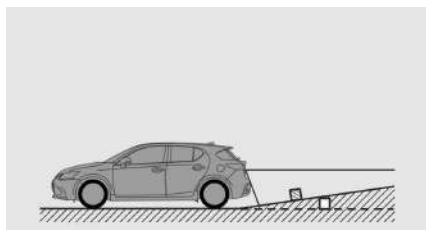

CT160I

### QUANDO O SOLO ATRÁS DO VEÍCULO POSSUI DECLIVES ACENTUADOS

As linhas-guia de distância parecerão estar mais distantes do veículo do que a distância real. Por conta disso, os objetos parecerão estar mais próximos do que realmente estão. Da mesma forma, haverá uma margem de erro entre as linhas-guia e a distância/curso real na estrada.

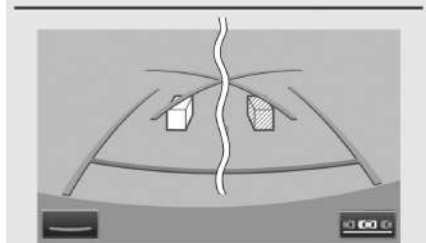
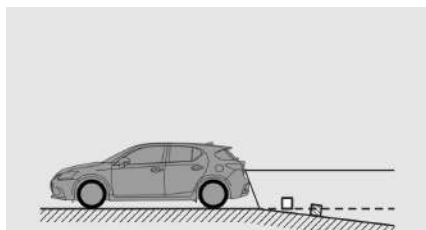

CT160II



## QUANDO QUALQUER PARTE DO VEÍCULO ESTIVER REBAIXADA

Quando qualquer parte do veículo estiver rebaixada devido ao número de passageiros ou a distribuição da carga, há uma margem de erro entre as linhas-guia na tela e a distância/curso real na estrada.

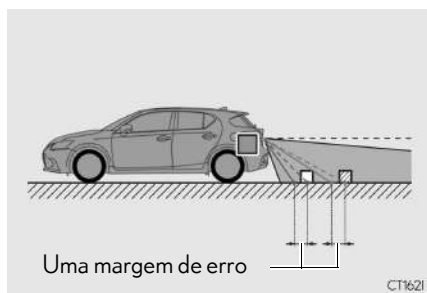

## AO SE APROXIMAR DE OBJETOS TRIDIMENSIONAIS

As linhas de curso estimado consideram objetos com uma superfície plana (como a estrada). Não é possível determinar a posição de objetos tridimensionais (como veículos) usando as linhas de curso estimado e as linhas-guia de distância. Ao se aproximar de um objeto tridimensional que se estenda para fora (como a plataforma de um caminhão), tenha cuidado com o seguinte.

## LINHAS DE CURSO ESTIMADO

Inspeção visualmente os arredores e a área atrás do veículo. No caso mostrado abaixo, o caminhão parece estar fora das linhas de curso estimado e não parece que o veículo atingirá o caminhão. No entanto, na realidade, a carroçaria traseira do caminhão cruza as linhas de curso estimado. Na realidade, se você der marcha à ré orientado pelas linhas de curso estimado, o veículo pode atingir o caminhão.

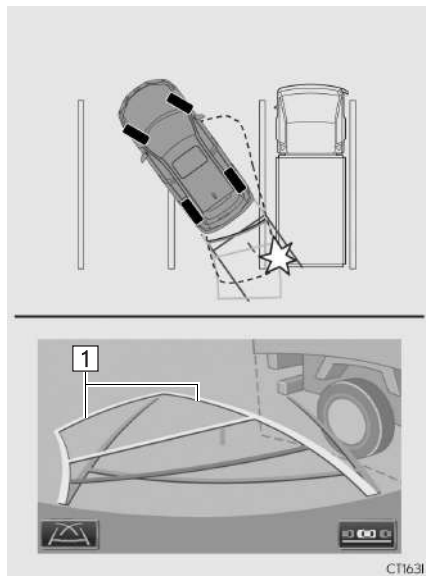

► 1 Linhas de curso estimado

## LINHAS-GUIA DE DISTÂNCIA

Inspeione visualmente os arredores e a área atrás do veículo. Na tela, parece que o caminhão está estacionado no ponto B. No entanto, se você der ré para o ponto A, irá bater no caminhão. Na tela, aparece que A é o ponto mais próximo e C é o ponto mais distante. No entanto, na realidade, a distância entre A e C é a mesma, e B é mais distante do que A e C.

Posições de A, B e C

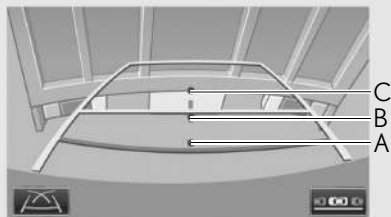
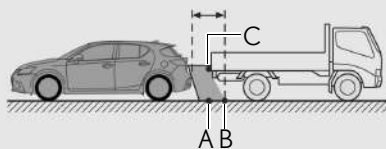

CT164lb

## 6. INFORMAÇÕES IMPORTANTES

## SE VOCÊ NOTAR ALGUNS DOS SINTOMAS

Se você notar qualquer um dos seguintes sintomas, consulte a causa provável e a solução, e verifique novamente.

Se o sintoma não for resolvido, leve o veículo a uma Concessionária Autorizada Lexus para ser inspecionado.

Sintoma	Causa provável	Solução
A imagem é difícil de se ver	<ul style="list-style-type: none"> <li>• O veículo está em uma área escura</li> <li>• A temperatura ao redor da lente é extremamente alta ou baixa.</li> <li>• A temperatura externa é baixa</li> <li>• Há gotas d'água na câmera</li> <li>• Está chovendo ou úmido</li> <li>• Há adesão de objeto estranho (lama, etc.) à câmera</li> <li>• Luz do sol ou faróis estão refletindo diretamente na câmera</li> <li>• O veículo está sob luzes fluorescentes, luzes de sódio, luzes de mercúrio, etc.</li> </ul>	<p>Dê ré enquanto verifica visualmente os arredores do veículo. (Utilize o monitor mais uma vez, quando as condições melhorarem.)</p> <p>O procedimento de ajuste da qualidade da imagem do monitor de assistência a estacionamento é o mesmo que o procedimento de ajuste da tela do visor. (→P.38)</p>
A imagem está borrada	Há pó ou material estranho (como gotas d'água, neve, lama, etc.) na câmera.	Lave a câmera com bastante água e seque a lente da câmera limpa com um pano macio e úmido.
A imagem está fora de alinhamento	A câmera ou área ao redor recebeu forte impacto.	Leve o veículo para ser inspecionado em uma Concessionária Autorizada Lexus.

Sintoma	Causa provável	Solução
As linhas-guia estão muito fora do alinhamento	A posição da câmera está fora de alinhamento.	Leve o veículo para ser inspecionado em uma Concessionária Autorizada Lexus.
	<ul style="list-style-type: none"> <li>• O veículo está inclinado (Há uma carga pesada no veículo, a pressão dos pneus está baixa devido a um pneu furado, etc.)</li> <li>• O veículo está em um terreno inclinado.</li> </ul>	Se o veículo estiver em alguma das situações, isto é sinal de que não há nenhuma falha. Dê ré enquanto verifica visualmente os arredores do veículo.
As linhas de curso estimado movem-se uniformemente, embora o volante de direção esteja em linha reta	Há uma falha nos sinais emitidos pelo sensor de direção.	Leve o veículo para ser inspecionado em uma Concessionária Autorizada Lexus.
As linhas-guia não são exibidas	A tampa traseira está aberta.	Feche a tampa traseira. Se isso não resolver o sintoma, providencie a inspeção do veículo em uma Concessionária Autorizada Lexus.
<p>"Inicializando sistema" é exibido</p> 	<ul style="list-style-type: none"> <li>• O volante de direção foi movido enquanto a bateria de 12 V estava sendo reinstalada.</li> <li>• A energia da bateria de 12 V está baixa.</li> <li>• O sensor de direção foi reinstalado.</li> <li>• Há uma falha nos sinais emitidos pelo sensor de direção.</li> </ul>	<p>Pare o veículo e esterce o volante de direção o máximo possível para a esquerda ou para a direita.</p> <p>Se isso não resolver o sintoma, providencie a inspeção do veículo em uma Concessionária Autorizada Lexus.</p> <ul style="list-style-type: none"> <li>• Na tela de inicialização do sistema, selecione o "?" para exibir o procedimento de operação.</li> </ul>

## TELEFONE

1

**OPERAÇÃO DO TELEFONE  
(SISTEMA VIVA-VOZ PARA  
TELEFONES CELULARES)**

- |  |  |
|--|--|
| <p>1. REFERÊNCIA RÁPIDA ..... 268</p> <p>2. ALGUNS PRINCÍPIOS BÁSICOS ... 269</p> <p>    COMO REGISTRAR/CONECTAR UM<br/>    TELEFONE Bluetooth® ..... 270</p> <p>    COMO USAR O INTERRUPTOR/<br/>    MICROFONE DO TELEFONE ..... 270</p> <p>    COMO USAR UMA ETIQUETA DE VOZ 271</p> <p>    SISTEMA DE COMANDO DE VOZ ..... 272</p> <p>    SOBRE OS CONTATOS NA<br/>    LISTA DE CONTATOS ..... 273</p> <p>    QUANDO FOR VENDER OU DESCARTAR<br/>    O VEÍCULO ..... 273</p> <p>3. COMO FAZER CHAMADAS NO<br/>    TELEFONE Bluetooth® ..... 274</p> <p>    PELA LISTA DE FAVORITOS ..... 275</p> <p>    PELO HISTÓRICO DE CHAMADAS ..... 275</p> <p>    PELA LISTA DE CONTATOS ..... 276</p> <p>    PELO TECLADO DE DISCAGEM ..... 278</p> <p>    PELO INTERRUPTOR FORA DO<br/>    GANCHO ..... 279</p> <p>    POR ETIQUETA DE VOZ (TIPO A) ..... 279</p> | <p>4. COMO RECEBER CHAMADAS NO<br/>    TELEFONE Bluetooth® ..... 281</p> <p>    CHAMADAS RECEBIDAS ..... 281</p> <p>5. PARA FALAR AO TELEFONE<br/>    Bluetooth® ..... 282</p> <p>    CHAMADA EM ESPERA ..... 284</p> <p>6. FUNÇÃO DE MENSAGEM DO<br/>    TELEFONE Bluetooth® (TIPO B) .... 285</p> <p>    RECEBER UMA MENSAGEM ..... 286</p> <p>    VERIFICAR MENSAGENS ..... 287</p> <p>    RESPONDER A UMA MENSAGEM<br/>    (RESPOSTA RÁPIDA) ..... 288</p> <p>    FAZER UMA CHAMADA PARA O<br/>    REMETENTE DA MENSAGEM ..... 289</p> |
|--|--|

**2 CONFIGURAÇÕES**

- |  |
|--|
| <p>1. CONFIGURAÇÕES DO<br/>    TELEFONE ..... 291</p> <p>    TELA "Sons" ..... 292</p> <p>    TELA "Notificações" ..... 293</p> <p>    TELA "Contatos/Histórico de chamadas" ... 294</p> <p>    TELA "Configuração de recebimento e envio de<br/>    mensagens" (TIPO B) ..... 305</p> |
|--|

**3 O QUE FAZER SE...**

- |   |
|---|
| <p>1. DIAGNÓSTICO DE FALHAS ..... 307</p> |
|---|

# 1. REFERÊNCIA RÁPIDA

A tela principal do telefone pode ser acessada pelos seguintes métodos:

▶ Ao usar os interruptores de áudio no volante de direção

Pressione o interruptor  no volante de direção.

▶ A partir da tela "Menu"

Pressione o botão "MENU" no Touch Remoto e, em seguida, selecione "Tel." ("Telefone").

Nesta seção, o Tipo A se aplica aos veículos vendidos fora da África do Sul e o Tipo B se aplica aos veículos vendidos na África do Sul.



Função		Página
Operação do telefone	Como registrar/conectar um dispositivo Bluetooth®	41
	Como fazer uma chamada no telefone Bluetooth®	274
	Como receber uma chamada no telefone Bluetooth®	281
	Como falar no telefone Bluetooth®	282
Função de Mensagem (Tipo B)	Como usar a função de mensagem do telefone Bluetooth®	285
Como configurar um telefone	Configurações do telefone	291
	Configurações Bluetooth®	47

## 2. ALGUNS PRINCÍPIOS BÁSICOS

○ sistema viva-voz permite fazer e receber chamadas sem ter que tirar as mãos do volante de direção.

Esse sistema é compatível com Bluetooth®. Bluetooth® é um sistema de dados sem fio que permite usar telefones celulares sem que estejam conectados por um cabo ou colocados em um suporte.

Uma explicação do procedimento de operação do telefone é fornecida neste capítulo.



### ADVERTÊNCIA

- Ao dirigir, não use o telefone celular ou conecte o telefone Bluetooth®.
- A sua unidade de áudio possui antenas Bluetooth®. Pessoas com marcapassos cardíacos implantados, dispositivos de terapia de ressincronização cardíaca ou desfibriladores cardioversores implantáveis devem manter uma distância segura entre eles e as antenas Bluetooth®. As ondas de rádio podem afetar o funcionamento de tais dispositivos.
- Antes de utilizar dispositivos Bluetooth®, usuários de quaisquer outros dispositivos médicos elétricos que não sejam marcapassos cardíacos implantados, dispositivos de terapia de ressincronização cardíaca ou desfibriladores cardioversores implantáveis devem consultar o fabricante destes equipamentos quanto a informações sobre a operação sob a influência de ondas de rádio. Ondas de rádio podem ter efeitos inesperados sobre o funcionamento de tais dispositivos médicos.



### NOTA

- Não deixe o telefone celular no veículo. A temperatura no interior pode aumentar a um nível que pode danificar o telefone.

### INFORMAÇÃO

- Se o telefone celular não for compatível com Bluetooth®, esse sistema não funcionará.
- Nas seguintes condições, o sistema pode não funcionar:
  - O telefone celular está desligado.
  - A posição atual está fora da área de comunicação.
  - O telefone celular não está conectado.
  - A bateria do telefone celular está baixa.
- Ao usar áudio Bluetooth® e viva-voz ao mesmo tempo, poderão ocorrer os seguintes problemas:
  - A conexão Bluetooth® pode ser cortada.
  - Um ruído pode ser ouvido na reprodução de áudio Bluetooth®.

## COMO REGISTRAR/ CONECTAR UM TELEFONE Bluetooth®

Para usar o sistema viva-voz para telefones celulares, é necessário registrar um telefone celular no sistema. (→P.41)

## VISOR DE CONDIÇÃO DO TELEFONE Bluetooth®

A condição do telefone Bluetooth® aparece na parte superior do lado direito da tela. (→P.16)

## COMO USAR O INTERRUPTOR/MICROFONE DO TELEFONE

### INTERRUPTOR NO VOLANTE DE DIREÇÃO

Ao pressionar o telefone, uma chamada pode ser recebida ou terminada sem retirar suas mãos do volante de direção.

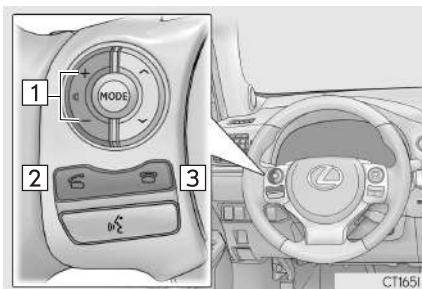

- 1 Interruptor de controle de volume
  - Pressione o interruptor “+” para aumentar o volume.
  - Pressione o interruptor “-” para diminuir o volume.
- 2 Interruptor fora do gancho
- 3 Interruptor no gancho



## MICROFONE

O microfone é usado quando falar ao telefone.

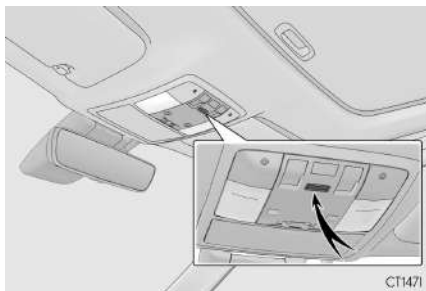

## COMO USAR UMA ETIQUETA DE VOZ

Pressione esse interruptor para acionar a função de etiqueta de voz. (→P.279)

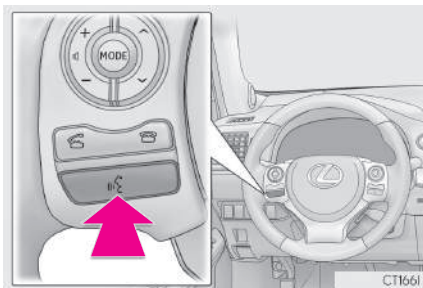

## SISTEMA DE COMANDO DE VOZ

Pressione esse interruptor para operar o sistema de comando de voz.

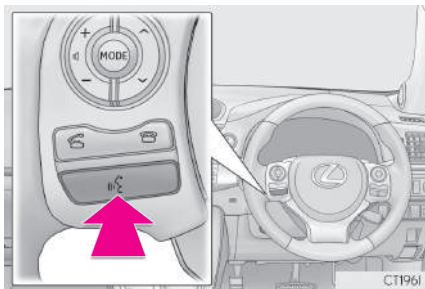

- O sistema de comando de voz e sua lista de comandos podem ser operados. (→P.227)

### INFORMAÇÃO

- A voz da outra parte será ouvida pelos alto-falantes dianteiros. O sistema de áudio e vídeo será emudecido durante as chamadas telefônicas ou quando forem usados os comandos de voz do viva-voz.
- Fale alternadamente com a outra parte da chamada. Se as duas pessoas falarem ao mesmo tempo, a outra pessoa não ouvirá o que foi falado. (Não se trata de uma falha.)
- Mantenha o volume da chamada baixo. Caso contrário, a voz da outra pessoa poderá ser ouvida fora do veículo e o eco da voz poderá aumentar. Quando falar ao telefone, fale de forma clara em direção ao microfone.
- A outra parte da chamada pode não ouvi-lo de forma clara quando:
  - Estiver dirigindo em uma estrada não pavimentada. (Fazendo ruído excessivo de tráfego.)
  - Estiver dirigindo em velocidades altas.
  - O teto ou os vidros estiverem abertos.
  - Os difusores do ar-condicionado estiverem apontados em direção ao microfone.
  - O som do ventilador do ar-condicionado estiver alto.
  - Há um efeito negativo na qualidade do som devido ao telefone e/ou a rede estar sendo usado(a).

## SOBRE OS CONTATOS NA LISTA DE CONTATOS

- Os dados a seguir são armazenados para cada telefone registrado. Quando outro telefone está conectado, os seguintes dados registrados não podem ser lidos:
  - Dados de contato
  - Etiqueta de voz (Tipo A)
  - Dados do histórico de chamadas
  - Dados de favoritos
  - Dados de imagem
  - Todas as configurações do telefone
  - Configurações de mensagem (Tipo B)

### INFORMAÇÃO

- Quando o registro do telefone é excluído, os dados mencionados acima também são excluídos.

## QUANDO VENDER OU DESCARTAR O VEÍCULO

Muitos dados pessoais são registrados ao usar o sistema viva-voz. Quando vender ou descartar o veículo, inicialize os dados. (→P.64)

- Os seguintes dados no sistema podem ser inicializados:
  - Dados de contato
  - Etiqueta de voz (Tipo A)
  - Dados do histórico de chamadas
  - Dados de favoritos
  - Dados de imagem
  - Todas as configurações do telefone
  - Configurações de mensagem (Tipo B)

### INFORMAÇÃO

- Uma vez inicializados, os dados e as configurações serão apagados. Preste muita atenção ao inicializar os dados.

### 3. COMO FAZER CHAMADAS NO TELEFONE Bluetooth®

Depois que um telefone Bluetooth® for registrado, será possível fazer uma chamada usando o sistema viva-voz. Há vários métodos para fazer uma chamada, conforme descrito abaixo.

- 1 Pressione o botão “MENU” no Touch Remoto.

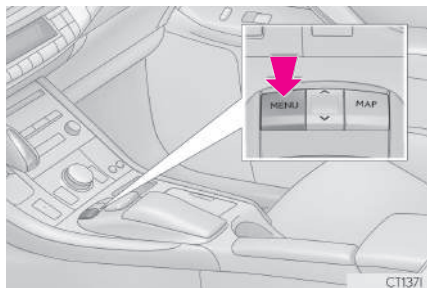

- 2 Selecione “Tel.” (“Telefone”).

- 3 Selecione a guia desejada para fazer a chamada.

- A tela principal do telefone pode ser exibida ao pressionar o interruptor  no volante de direção.

Como fazer uma lista de chamadas	Página
Pela lista de favoritos	275
Pelo histórico de chamadas	275
Pela lista de contatos*	276
Pelo teclado de discagem*	278
Por e-mail/SMS/MMS (Tipo B)	289
Por chamadas POI*	86
Pelo interruptor fora do gancho	279
Por etiqueta de voz (Tipo A)	279
Pelo sistema de comando de voz (Tipo B)	235
Por chamada rápida	321

\*: A operação não pode ser realizada durante a condução.





## PELA LISTA DE FAVORITOS

As chamadas podem ser feitas usando os contatos registrados, que podem ser selecionados na lista de contatos. (→P.302)

- 1 Exibe a tela principal do telefone. (→P.274)
- 2 Selecione a guia **"Favoritos"** e, em seguida, o contato desejado.
- 3 Selecione o número desejado.
- 4 Verifique se a tela "Chamadas" é exibida.

## PELO HISTÓRICO DE CHAMADAS

Até 30 itens do histórico de chamadas (perdidas, recebidas e feitas) podem ser selecionados na aba "Histórico de Chamadas".

- 1 Exibe a tela principal do telefone. (→P.274)
- 2 Selecione a guia **"Histórico de Chamadas"**, e selecione  ou o contato desejado.
  - Os ícones de tipo de chamada são exibidos.
    - : Chamada perdida
    - : Chamada recebida
    - : Chamada feita
  - ▶ Quando  é selecionado
- 3 Verifique se a tela "Chamadas" é exibida.
  - ▶ Quando o contato desejado é selecionado
- 3 Selecione o número desejado.
- 4 Verifique se a tela "Chamadas" é exibida.

**INFORMAÇÃO**

- Ao fazer uma chamada para o mesmo número continuamente, somente a chamada mais recente é listada no histórico de chamadas.
- Quando um número de telefone registrado na lista de contatos é recebido, o nome é exibido.
- Os números de chamadas retidas também são memorizados no sistema.
- As chamadas telefônicas internacionais podem não ser feitas, dependendo do tipo de telefone celular que você tem.
- A lista deve agrupar as entradas consecutivas com o mesmo número de telefone e o mesmo tipo de chamada. Por exemplo, duas chamadas do celular de João seriam exibidas da seguinte maneira: João (2)
- Ao pressionar o interruptor  no volante de direção, pode-se fazer uma chamada para o item mais recente no histórico.

**PELA LISTA DE CONTATOS**

As chamadas podem ser feitas usando os dados de contato que foram transferidos de um telefone celular registrado. (→P.294)

Tipo A: Até 2.500 contatos (no máximo 4 números de telefone por contato) podem ser registrados na lista de contatos.

Tipo B: Até 2.500 contatos (no máximo 4 números de telefone e endereços de e-mail por contato) podem ser registrados na lista de contatos.

- 1 Exibe a tela principal do telefone. (→P.274)
- 2 Selecione a guia “**Contatos**” e, em seguida, o contato desejado.
- 3 Selecione o número desejado.
  - A ordem dos números de telefone que é apresentada pode diferir da ordem apresentada no telefone celular.
- 4 Verifique se a tela “Chamadas” é exibida.

## QUANDO O CONTATO ESTÁ VAZIO

### ■ PARA TELEFONES Bluetooth® COMPATÍVEIS COM PBAP

- ▶ Quando a “Transferência Automática” está ativada (→P.294)
- Os contatos são transferidos automaticamente.
- ▶ Quando “Transferência Automática” está desativada (→P.294)

#### 1 Selecione o item desejado.

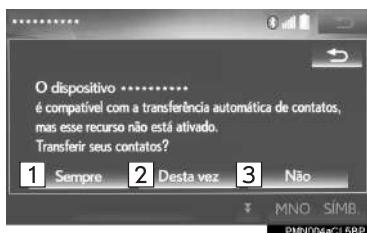

Nº	Função
1	Selecione para sempre transferir todos os contatos de um telefone celular conectado automaticamente.
2	Selecione para transferir todos os contatos de um telefone celular conectado apenas uma vez.
3	Selecione para cancelar a transferência.

#### 2 Verifique se uma tela de confirmação é exibida quando a operação for concluída.

### ■ PARA TELEFONES Bluetooth® INCOMPATÍVEIS COM PBAP, MAS COMPATÍVEIS COM OPP

#### 1 Selecione o item desejado.

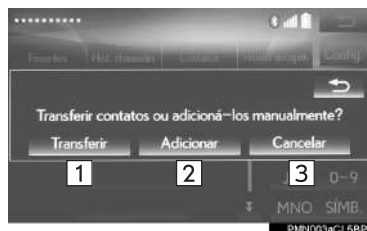



Nº	Função
1	Selecione para transferir os contatos do telefone celular conectado.
2	Selecione para adicionar um novo contato manualmente
3	Selecione para cancelar a transferência.

- ▶ Quando “Transferir” é selecionado
- 2 Siga as etapas em “▶ Quando o contato não está registrado” a partir da “ETAPA 2”. (→P.297)
- ▶ Quando “Adicionar” é selecionado
- 2 Siga as etapas em “COMO REGISTRAR UM NOVO CONTATO NA LISTA DE CONTATOS” na “ETAPA 2”. (→P.299)

#### INFORMAÇÃO

- A operação de transferência manual não pode ser realizada durante a condução.
- Se o seu telefone celular não for compatível com PBAP nem OPP, os contatos não poderão ser transferidos.
- Dependendo do tipo de telefone Bluetooth®:
  - Pode ser necessário executar etapas adicionais no telefone ao transferir os dados de contato.
  - A imagem registrada na lista de contatos pode não ser transferida, dependendo do tipo de telefone Bluetooth® conectado.

#### PELO TECLADO DE DISCAGEM

- 1 Exibe a tela principal do telefone. (→P.274)
- 2 Selecione a guia “Teclado de Discagem” e digite o número do telefone.
- 3 Selecione  ou pressione o interruptor  no volante de direção.
- 4 Verifique se a tela “Chamadas” é exibida.



#### INFORMAÇÃO

- Dependendo do tipo do telefone Bluetooth® conectado, poderá ser necessário executar etapas adicionais no telefone.



## PELO INTERRUPTOR FORA DO GANCHO

As chamadas podem ser feitas usando o item mais recente do histórico de chamadas.

- 1 Pressione o interruptor  no volante de direção para exibir a tela principal do telefone.
- 2 Pressione o interruptor  no volante de direção para exibir a tela "Histórico de Chamadas".
- 3 Pressione o interruptor  no volante de direção para chamar o item mais recente do histórico de chamadas.
- 4 Verifique se a tela "Chamadas" é exibida.

## POR ETIQUETA DE VOZ (TIPO A)

As chamadas podem ser feitas falando a etiqueta de voz de um contato registrado na lista de contatos. (→P.304)

- 1 Pressione o interruptor falar.

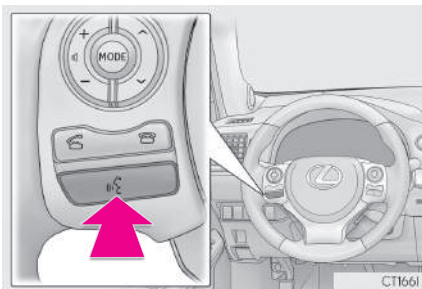

- 2 Verifique se a tela a seguir é exibida.
  - Sistema: “Fale o nome do contato.” (Um sinal soa.)
- 3 Fale um contato registrado, como “*João*”.
  - Sistema: “Pressione o interruptor fora do gancho para discar.”
- 4 Se vários nomes ou números aparecerem na tela, selecione o nome ou o número desejado.
  - Se o nome ou o número desejado não for mostrado na tela, reinicie a partir da etapa 1.
- 5 Pressione o interruptor  no volante de direção.
- 6 Verifique se a tela “Chamadas” é exibida.

#### ■ PARA CANCELAR A ETIQUETA DE VOZ



A etiqueta de voz pode ser cancelada ao realizar uma das operações a seguir.

- Pressione e segure o interruptor falar.
- Selecione “**Cancelar**”.



## CHAMADAS RECEBIDAS

Ao receber uma chamada, essa tela é exibida com um som.

Essa tela também pode ser exibida no visor lateral. (→P.318)

- 1 Selecione  ou pressione o  interruptor no volante de direção para falar ao telefone.



**Para recusar a chamada:** Selecione  ou pressione o interruptor  no volante de direção.

**Para ajustar o volume de uma chamada recebida:** Gire o botão "PWR·VOL"/  ou use o interruptor de controle de volume no volante de direção.

## INFORMAÇÃO

- Durante chamadas telefônicas internacionais, o nome ou o número da outra parte da chamada pode não ser exibido corretamente, dependendo do tipo de telefone celular que você tem.
- O tom de toque que foi definido na tela "Som" soa quando uma chamada é recebida. Dependendo do tipo de telefone Bluetooth®, o sistema e o telefone Bluetooth® podem soar simultaneamente quando uma chamada é recebida. (→P.292)
- O modo de exibição de chamada recebida pode ser configurado. (→P.293)

## 5. PARA FALAR AO TELEFONE Bluetooth®

Quando estiver falando ao telefone, essa tela é exibida. As operações descritas abaixo podem ser realizadas nessa tela.

Essa tela também pode ser exibida no visor lateral. (→P.318)

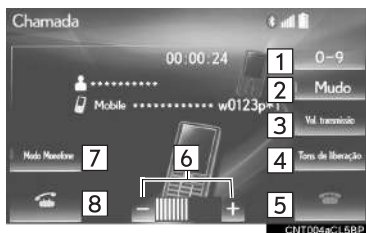

Nº	Função	Página
1	Selecione para exibir o teclado de discagem para enviar tons.	283
2	Selecione para emudecer sua voz para a outra pessoa.	—
3	Selecione para ajustar o volume da sua voz que é ouvido pelo alto-falante da outra parte da chamada.	284
4	Selecione para enviar tons. Esse botão só aparece quando um número contendo um (w) é discado no modo viva-voz.	283
5	Selecione para desligar o telefone.	—
6	Selecione “+” ou “-” para ajustar o volume da voz da outra pessoa.	—
7	Selecione para alterar os modos do monofone entre viva-voz e telefone celular.	—

Nº	Função	Página
8	Selecione para começar a falar com a outra pessoa da chamada.	284

## INFORMAÇÃO

- Ao alterar de chamada de telefone celular para chamada viva-voz, a tela viva-voz será exibida e suas funções poderão ser operadas na tela.
- É possível alternar entre chamada de telefone celular e chamada viva-voz operando diretamente o telefone celular.
- Os métodos de transferência e as operações serão diferentes, dependendo do tipo de telefone celular que você tem.
- Para a operação do telefone celular, consulte o manual que acompanha o produto.
- Essa tela pode ser exibida no visor principal e no visor lateral. (→P.293)

## COMO ENVIAR TONS

### PELO TECLADO DE DISCAGEM

Essa operação não poder ser realizada enquanto estiver dirigindo o veículo.

- 1 Selecione “0-9”.
- 2 Digite o número desejado.

### AO SELECIONAR “Tons de Liberação”

“Tons de Liberação” aparece quando (um) sinal(is) de tom contínuo(s) contendo um (w) é(são) registrado(s) na lista de contatos.

- 1 Selecione “Tons de Liberação”.

#### INFORMAÇÃO

- Um sinal de tom contínuo é uma sequência de caracteres que consiste em números e os caracteres p ou w. (por exemplo, 056133w0123p#1\*)
- Quando se utiliza o tom de pausa “p”, os dados de tom até o próximo tom de pausa serão enviados automaticamente após 2 segundos. Quando se utiliza o tom de pausa “w”, os dados de tom até o próximo tom de pausa serão enviados automaticamente após uma operação realizada pelo usuário.
- Os tons de liberação podem ser usados quando se deseja a operação automática de um serviço telefônico, como uma secretária eletrônica ou um serviço de recados. Um número de telefone com sinais de tom contínuos pode ser registrado na lista de contatos.

## CONFIGURAÇÃO DO VOLUME DE TRANSMISSÃO

- 1 Selecione “Volume de Transmissão”.
  - 2 Selecione o nível desejado para o volume de transmissão.
- “Padrão”: Selecione para redefinir o volume de transmissão.
- 3 Selecione “OK”.



### INFORMAÇÃO

- A qualidade do som da voz ouvida do alto-falante da outra parte da chamada pode ser impactada negativamente.
- O “Volume de Transmissão” é esmaecido quando mudo está ativado.



## CHAMADA EM ESPERA



Quando uma chamada é interrompida por um terceiro durante a conversação, essa tela é exibida.

Essa tela também pode ser exibida no visor lateral. (→P.318)

- 1 Selecione  ou pressione o interruptor  no volante de direção para começar a falar com a outra pessoa.

### Para recusar o recebimento da chamada:

Selecione  ou pressione o interruptor  no volante de direção.

- Cada vez que  for selecionado ou o interruptor  no volante de direção for pressionado durante uma chamada interrompida, a pessoa que está em espera será alternada.

### INFORMAÇÃO

- Essa função pode não estar disponível, dependendo do tipo de telefone celular.
- Essa tela pode ser exibida no visor principal e no visor lateral. (→P.293)

## 6. FUNÇÃO DE MENSAGEM DO TELEFONE Bluetooth® (TIPO B)

As chamadas recebidas podem ser encaminhadas do telefone Bluetooth® conectado, permitindo verificar e responder usando o sistema.

Dependendo do tipo de telefone Bluetooth® conectado, as mensagens recebidas podem não ser transferidas para a caixa de entrada de mensagens.

Se o telefone não for compatível com a função de mensagem, essa função não poderá ser usada.

- 1 Pressione o botão “MENU” no Touch Remoto.

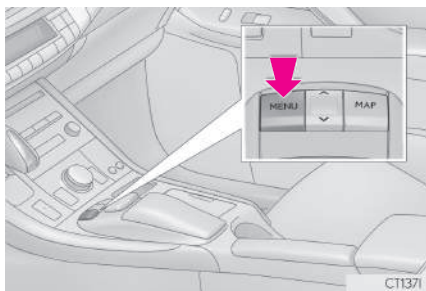

- 2 Selecione “Info”.

- 3 Selecione “Mensagens”.

- 4 Verifique se a tela “Mensagens” é exibida.

Função	Página
Receber uma mensagem	286
Verificar mensagens	287
Responder a uma mensagem (resposta rápida)	288
Fazer uma chamada para o remetente da mensagem	289
Configurações de mensagem	305

## RECEBER UMA MENSAGEM

Quando um e-mail/SMS/MMS for recebido, a tela de mensagem de entrada será exibida instantaneamente com som e estará pronta para ser acionada na tela.



Nº	Função
1	Selecione para verificar a mensagem.
2	Seleciona para não abrir a mensagem.
3	Seleciona para fazer uma chamada para o remetente da mensagem.

## INFORMAÇÃO

- Dependendo do telefone celular usado para receber mensagens ou a condição de seu registro no sistema, algumas informações podem não ser exibidas.
- A tela instantânea fica disponível separadamente para e-mail e mensagens SMS/MMS recebidas nas seguintes condições:
  - E-mail:
    - A “Tela de notificação de e-mail” está ligada. (→P.305)
  - SMS/MMS:
    - A “Tela de notificação de SMS/MMS” está ligada. (→P.305)



## VERIFICAR MENSAGENS

- 1 Exiba a tela “Mensagens”. (→P.285)
- 2 Selecione a mensagem desejada na lista.
- 3 Verifique se a mensagem é exibida.

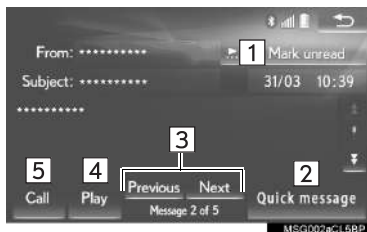

Nº	Função
1	Selecione “ <b>Marcar como não lido</b> ” ou “ <b>Marcar como lido</b> ” para marcar um e-mail como não lido ou como lido na tela de mensagem. Essa função estará disponível quando “Atualizar condição de leitura de mensagem no telefone” estiver definido como ligado. (→P.305)
2	Selecione para responder a mensagem. (→P.288)
3	Selecione para exibir a próxima mensagem ou a mensagem anterior.
4	Selecione para que as mensagens sejam lidas. Para cancelar essa função, selecione “ <b>Parar</b> ”. Quando a “Leitura automática de mensagem” estiver definida como ligada, as mensagens serão lidas automaticamente. (→P.305)
5	Selecione para fazer uma chamada para o remetente.

## INFORMAÇÃO

- Dependendo do tipo de telefone Bluetooth® conectado, poderá ser necessário realizar etapas adicionais no telefone.
- As mensagens são exibidas na pasta de endereço de mensagem apropriada do telefone Bluetooth® conectado. Selecione para exibir a guia da pasta desejada.
- Somente mensagens recebidas no telefone Bluetooth® conectado podem ser exibidas.
- O texto da mensagem não é exibido durante a condução.
- Gire o botão ou use o interruptor de controle de volume no volante de direção para ajustar o volume de leitura da mensagem.
- A função de leitura de mensagem está disponível mesmo durante a condução.

## RESPONDER A UMA MENSAGEM (RESPOSTA RÁPIDA)

15 mensagens já foram gravadas.

- 1 Exiba a tela “Mensagens”. (→P.285)
- 2 Selecione a mensagem desejada na lista.
- 3 Selecione “**Mensagem rápida**”.
- 4 Selecione a mensagem desejada.
- 5 Selecione “**Enviar**”.

“**Cancelar**”: Selecione para cancelar o envio de uma mensagem.

- Enquanto a mensagem estiver sendo enviada, uma tela de envio de mensagem será exibida.
- 6 Verifique se uma tela de confirmação é exibida quando a operação for concluída.
- Se uma mensagem de erro for exibida, siga a orientação na tela para tentar novamente.

## ■ COMO EDITAR MENSAGENS DE RESPOSTA RÁPIDA

Essa operação não poder ser realizada enquanto estiver dirigindo o veículo.

- 1 Selecione “**Mensagem rápida**”.
- 2 Selecione  correspondente à mensagem que deseja editar.
- 3 Selecione “**OK**” quando a edição estiver concluída.

### INFORMAÇÃO

- Para redefinir as mensagens de resposta rápida editadas, selecione “**Padrões**”.
- “**Mensagem rápida 1**” (“**Estou no trânsito e chegarei em aproximadamente [ETA (Tempo de Chegada Estimado)] minutos.**”):  
Essa mensagem não pode ser editada e será preenchida automaticamente em [ETA] com o tempo de chegada estimado calculado da navegação na tela de mensagem de confirmação.  
Se existirem pontos no caminho definidos, o [ETA] até o próximo ponto será mostrado.  
Se não existir uma rota atualmente definida no sistema de navegação, a “**Mensagem rápida 1**” não poderá ser selecionada.

## FAZER UMA CHAMADA PARA O REMETENTE DA MENSAGEM

Chamadas podem ser feitas para o número de telefone do remetente da mensagem de e-mail/SMS/MMS.

Essa operação pode ser realizada durante a condução.

### ■ FAZER UMA CHAMADA DO VISOR DE MENSAGEM DE E-MAIL/SMS/MMS

- 1 Exiba a tela “Mensagens”. (→P.285)
- 2 Selecione a mensagem desejada.
- 3 Selecione “Chamada”.
  - Se existirem 2 ou mais números de telefone, selecione o número desejado.
- 4 Verifique se a tela “Chamadas” é exibida.

### ■ PARA FAZER UMA CHAMADA DE UM NÚMERO DENTRO DE UMA MENSAGEM

Chamadas podem ser feitas para um número identificado em uma área de texto da mensagem.

Essa operação não poder ser realizada enquanto estiver dirigindo o veículo.

- 1 Exiba a tela “Mensagens”. (→P.285)
- 2 Selecione a mensagem desejada.
- 3 Selecione a área de texto.



- 4 Selecione o número desejado.
  - Os números de telefone identificados contidos na mensagem são exibidos.
- 5 Verifique se a tela “Chamadas” é exibida.

### INFORMAÇÃO

- Uma série de números pode ser reconhecida como um número de telefone. Além disso, alguns números de telefone podem não ser reconhecidos, como aqueles para outros países.

■ PARA FAZER UMA CHAMADA  
DA TELA DE MENSAGEM RECE-  
BIDA

→P.286

# 1. CONFIGURAÇÕES DO TELEFONE

- 1 Pressione o botão “MENU” no Touch Remoto.

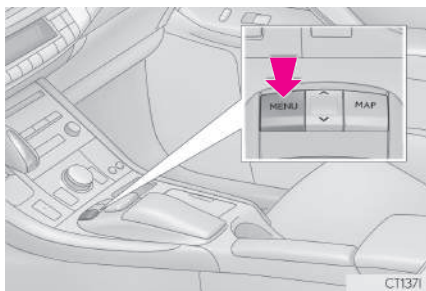

- 2 Selecione “Config.”.
- 3 Selecione “Telefone”.
- 4 Selecione o item a ser definido.

► Tipo A



► Tipo B



Nº	Informação	Página
1	Como registrar/conectar um telefone	47
2*	Configurações de som	292
3*	Configurações de notificação	293
4*	Configurações de histórico de chamadas/contatos	294
5*	Configurações de mensagem	305

\*: Essa operação não pode ser realizada enquanto estiver dirigindo o veículo.

## COMO EXIBIR A TELA DE CONFIGURAÇÕES DO TELEFONE DE OUTRA MANEIRA

- 1 Exibe a tela principal do telefone. (→P.274)
- 2 Selecione “Configurações”.

## TELA de “Sons”

O volume da chamada e do tom de toque podem ser ajustados. Um tom de toque pode ser selecionado.

- 1 Exiba a tela “Configurações do Tel.” (“Configurações do telefone”). (→P.291)
- 2 Selecione “Sons”.
- 3 Selecione o item que deseja configurar.

## ► Tipo A

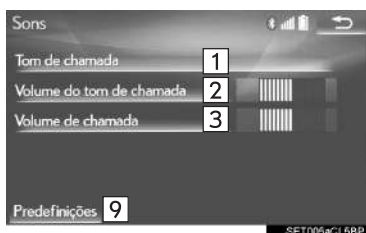

## ► Tipo B

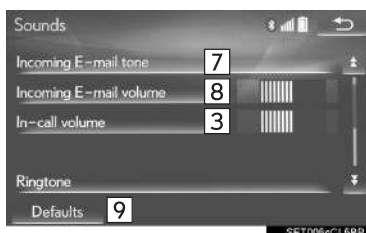
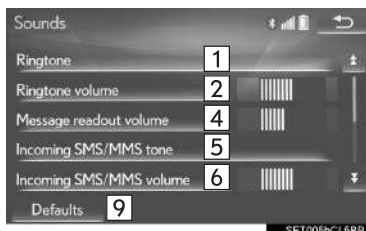

Nº	Função
1	Selecione o conjunto de tons de toque desejado
2	Selecione “-” ou “+” para ajustar o volume do tom de toque.
3	Selecione “-” ou “+” para ajustar o volume padrão para a voz da outra parte da chamada.
4	Selecione para definir o tom desejado para SMS/MMS recebido.
5	Selecione “-” ou “+” para ajustar o volume de tom de SMS/MMS recebido.
6	Selecione para definir o tom desejado para e-mail recebido.
7	Selecione “-” ou “+” para ajustar o volume do tom de e-mail recebido.
8	Selecione “-” ou “+” para ajustar o volume de leitura de mensagem.
9	Selecione para redefinir todos os itens de configuração.

## INFORMAÇÃO

- Dependendo do tipo de telefone, algumas funções podem não estar disponíveis.

## TELA de “Notificações”

- 1 Exiba a tela “Configurações do Tel.” (“Configurações do telefone”). (→P.291)
- 2 Selecione “Notificações”.
- 3 Selecione o item que deseja configurar.

### ► Tipo A



### ► Tipo B

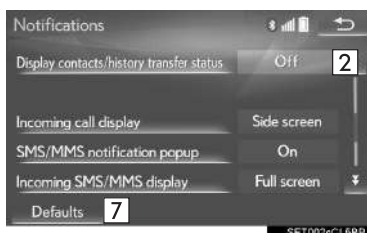
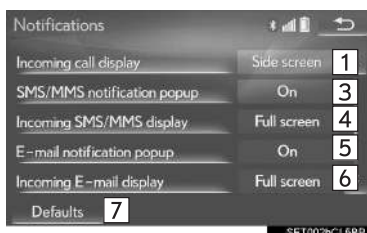

Nº	Função
1	Selecione para alternar a exibição entre visor principal e visor lateral. “Tela Principal”: Selecione para exibir ou acionar a tela no visor principal. “Tela Lateral”: Selecione para exibir e acionar a tela no visor lateral. Para obter detalhes da tela: →P.322
2	Selecione para definir a exibição de mensagem de conclusão de transferência de histórico/contato como ligada/desligada.
3	Selecione para definir a mensagem instantânea de notificação de SMS/MMS como ligada/desligada.
4	Selecione para alterar a exibição de SMS/MMS recebido. “Tela cheia”: Quando uma mensagem SMS/MMS é recebida, a tela de exibição de SMS/MMS recebido é exibida e pode ser operada na tela. “Suspensa”: Quando uma mensagem SMS/MMS é recebida, uma mensagem é exibida na parte superior da tela.

Nº	Função
5	Selecione para definir a mensagem instantânea de notificação de e-mail como ligada/desligada.
6	Selecione para alterar a exibição de e-mail recebido. <b>"Tela cheia"</b> : Quando um e-mail é recebido, a tela de exibição de e-mail recebido é exibida e pode ser operada na tela. <b>"Suspensa"</b> : Quando um e-mail é recebido, uma mensagem é exibida na parte superior da tela.
7	Selecione para redefinir todos os itens de configuração.

**INFORMAÇÃO**

- Dependendo do telefone, essas funções podem não estar disponíveis.

## TELA "Contatos/Histórico de chamadas"

Os contatos podem ser transferidos de um telefone Bluetooth® para o sistema. Se o seu telefone celular não for compatível com PBAP nem OPP, os contatos não poderão ser transferidos.

Os contatos também podem ser adicionados, editados e excluídos.

O histórico de chamadas pode ser excluído e os contatos e favoritos podem ser alterados.

- 1 Exiba a tela "Configurações do Tel." ("Configurações do telefone"). (→P.291)
- 2 Selecione "Contatos/Histórico de chamadas".
- 3 Selecione o item que deseja configurar.

### ► Tipo A

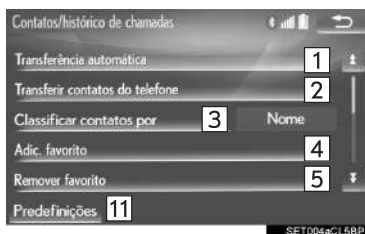



## ► Tipo B



Nº	Função	Pá- gi- na
1	Para telefones Bluetooth® compatíveis com PBAP: Selecione para alterar as configurações de transferência de histórico/contatos.	296
2	Selecione para atualizar os contatos do telefone conectado.	297
3	Selecione para classificar os contatos por campo de nome ou sobrenome.	—
4	Selecione para adicionar contatos à lista de favoritos.	302
5	Selecione para excluir contatos da lista de favoritos.	303

Nº	Função	Pá- gi- na
6*	Selecione para apagar contatos do histórico de chamadas.	—
7*	Selecione para adicionar novos contatos à lista de contatos.	299
8*	Selecione para editar contatos na lista de contatos.	300
9*	Selecione para excluir contatos da lista de contatos.	301
10	Selecione para definir a inclusão, a edição ou a exclusão de etiquetas de voz da lista de etiquetas de voz.	304
11	Selecione para redefinir todos os itens de configuração.	—

\*: Para telefones PBAP compatíveis com Bluetooth®, essa função está disponível quando a "Transferência Automática" está configurada como desligada. (→P.294)

**INFORMAÇÃO**

- Dependendo do tipo de telefone, algumas funções podem não estar disponíveis.
- Os dados de contato são gerenciados independentemente para cada telefone registrado. Quando um telefone está conectado, os dados registrados do outro telefone não podem ser lidos.

## COMO CONFIGURAR A TRANSFERÊNCIA AUTOMÁTICA DE HISTÓRICO/CONTATOS

A função de transferência automática de histórico/contatos está disponível apenas para telefones Bluetooth® compatíveis com PBAP.

- 1 Selecione “Transferência Automática”.
- 2 Selecione o item que deseja configurar.



Nº	Função
1	Selecione para definir a transferência automática de histórico/contatos como ligada/desligada. Quando definida como ligada, os dados do histórico e de contato do telefone são transferidos automaticamente.
2	Selecione para atualizar os contatos do telefone conectado. (→P.297)
3	Selecione para definir a exibição da imagem do contato transferido como ligada/desligada. A imagem do contato não pode ser exibida no visor lateral na recepção de uma chamada.
4	Selecione para redefinir todos os itens de configuração.

## ■ ATUALIZAR OS CONTATOS DO TELEFONE

- 1 Selecione **“Atualizar Agora”**.
  - Os contatos são transferidos automaticamente.
- 2 Verifique se uma tela de confirmação é exibida quando a operação for concluída.
  - Essa operação pode ser desnecessária, dependendo do tipo de telefone celular.
  - Dependendo do tipo de telefone celular, a autenticação OBEX poderá ser necessária ao transferir dados de contato. Digite “1234” no telefone Bluetooth®.
  - Se outro dispositivo Bluetooth® estiver conectado ao transferir os dados de contato, dependendo do telefone, pode ser necessário desconectar o dispositivo Bluetooth® conectado.
  - Dependendo do tipo do telefone Bluetooth® conectado, poderá ser necessário executar etapas adicionais no telefone.

## TRANSFERIR CONTATOS DO TELEFONE

- Quando o contato não está registrado
- 1 Selecione **“Transferir contatos do Tel.”**.
  - 2 Transferir os dados do contato para o sistema usando um telefone Bluetooth®.
    - Essa operação pode ser desnecessária, dependendo do tipo de telefone celular.
    - Dependendo do tipo de telefone celular, a autenticação OBEX poderá ser necessária ao transferir dados de contato. Digite “1234” no telefone Bluetooth®.
    - Para cancelar essa função, selecione **“Cancelar”**.
  - 3 Verifique se uma tela de confirmação é exibida quando a operação for concluída.

► Quando o contato está registrado

1 Selecione **“Transferir contatos do Tel.”**.

2 Selecione **“Substituir Contatos”** ou **“Adicionar Contato”**.

**“Substituir Contatos”**: Selecione para transferir o contato do telefone celular conectado e substituir o atual.

**“Adicionar Contato”**: Selecione para transferir os dados do contato desejado do telefone celular conectado para adicionar ao atual.

3 Transferir os dados do contato para o sistema usando um telefone Bluetooth®.

● Essa operação pode ser desnecessária, dependendo do tipo de telefone celular.

● Dependendo do tipo de telefone celular, a autenticação OBEX poderá ser necessária ao transferir dados de contato. Digite “1234” no telefone Bluetooth®.

● Para cancelar essa função, selecione **“Cancelar”**.

4 Verifique se uma tela de confirmação é exibida quando a operação for concluída.

## ■ ATUALIZAR OS CONTATOS (A PARTIR DA TELA “Histórico de Chamadas”)

1 Exibe a tela principal do telefone. (→P.274)

2 Selecione a guia **“Histórico de Chamadas”** e selecione um contato ainda não registrado na lista de contatos.

3 Selecione **“Atualizar Contato”**.

4 Selecione o contato desejado.

5 Selecione um tipo de telefone para o número do telefone.

\*: Para telefones PBAP compatíveis com Bluetooth®, essa função está disponível quando a **“Transferência Automática”** está configurada como desligada. (→P.294)

## COMO REGISTRAR UM NOVO CONTATO NA LISTA DE CONTATOS

Os dados do novo contato podem ser registrados.

Até 4 números por pessoa podem ser registrados.

- 1 Selecione **“Novo Contato”**.
- 2 Digite o nome e selecione **“OK”**.
- 3 Digite o número do telefone e selecione **“OK”**.
- 4 Selecione o tipo de telefone para o número do telefone.
- 5 Para adicionar outro número a esse contato, selecione **“Sim”**.

## ■ COMO REGISTRAR UM NOVO CONTATO DE OUTRA MANEIRA (NA TELA “Histórico de Chamadas”)

- 1 Exibe a tela principal do telefone. (→P.274)
- 2 Selecione a guia **“Histórico de Chamadas”** e selecione um contato ainda não registrado na lista de contatos.
- 3 Selecione **“Adicionar aos Contatos”**.
- 4 Siga as etapas em **“COMO REGISTRAR UM NOVO CONTATO NA LISTA DE CONTATOS”** na **“ETAPA 2”**. (→P.299)

### COMO EDITAR DADOS DE CONTATO

- 1 Selecione **“Editar Contato”**.
- 2 Selecione o contato desejado.
- 3 Selecione  correspondente ao nome ou número desejado.
  - ▶ Para editar o nome
- 4 Siga as etapas em **“COMO REGISTRAR UM NOVO CONTATO NA LISTA DE CONTATOS”** na **“ETAPA 2”**. (→P.299)
  - ▶ Para editar o número
- 4 Siga as etapas em **“COMO REGISTRAR UM NOVO CONTATO NA LISTA DE CONTATOS”** na **“ETAPA 3”**. (→P.299)

### COMO EDITAR O CONTATO DE OUTRA MANEIRA (NA TELA **“Detalhes do Contato”**)

- 1 Exibe a tela principal do telefone. (→P.274)
- 2 Selecione as guias **“Contatos”**, **“Histórico de Chamadas”** ou **“Favoritos”** e selecione o contato desejado.
- 3 Selecione **“Editar Contato”**.
  - “Endereços de e-mail”**: Selecione para exibir todos os endereços de e-mail registrados para o contato.
- 4 Siga as etapas em **“COMO EDITAR DADOS DE CONTATO”** na **“ETAPA 3”**. (→P.300)

## COMO EXCLUIR DADOS DE CONTATO

- 1 Selecione “Excluir contatos”.
- 2 Selecione o contato desejado e selecione “Excluir”.
- 3 Selecione “Sim” quando a tela de confirmação aparecer.

### INFORMAÇÃO

- Vários dados podem ser selecionados e excluídos ao mesmo tempo.

## COMO EXCLUIR O CONTATO DE OUTRA MANEIRA (NA TELA “Detalhes do Contato”)

- 1 Exibe a tela principal do telefone. (→P.274)
- 2 Selecione as guias “Contatos”, “Histórico de Chamadas” ou “Favoritos” e selecione o contato desejado.
- 3 Selecione “Excluir Contato”.
- 4 Selecione “Sim” quando a tela de confirmação aparecer.

### INFORMAÇÃO

- Quando um telefone Bluetooth® for excluído, os dados de contato serão excluídos ao mesmo tempo.

## CONFIGURAÇÕES DA LISTA DE FAVORITOS

Até 15 contatos (no máximo 4 números por contato) podem ser registrados na lista de favoritos.

### COMO REGISTRAR OS CONTATOS NA LISTA DE FAVORITOS

- 1 Selecione **“Adicionar Favorito”**.
- 2 Selecione o contato que deseja adicionar à lista de favoritos.
  - Os contatos esmaecidos já estão armazenados como um favorito.
- 3 Verifique se uma tela de confirmação é exibida quando a operação for concluída.
  - ▶ Quando 15 contatos já foram registrados na lista de favoritos
    - 1 Quando 15 contatos já foram registrados na lista de favoritos, será necessário substituir um contato registrado. Selecione **“Sim”** quando a tela de confirmação for apresentada para substituir um contato.
    - 2 Selecione o contato a ser substituído.
    - 3 Verifique se uma tela de confirmação é exibida quando a operação for concluída.

- ▶ Como registrar os contatos na lista de favoritos de outra maneira (a partir da tela “Contatos”)

- 1 Exibe a tela principal do telefone. (→P.274)
- 2 Selecione a guia **“Contatos”**.
- 3 Selecione ☆ (cinza) no nome inicial na lista de contatos desejada para ser registrado na lista de favoritos.



- Quando selecionado, ☆ (cinza) muda para ★ (amarelo) e o contato é registrado na lista de favoritos.



► Como registrar os contatos na lista de favoritos de outra maneira (a partir da tela “Detalhes do Contato”)

- 1 Exibe a tela principal do telefone. (→P.274)
- 2 Selecione as guias “**Contatos**” ou “**Histórico de Chamadas**” e selecione o contato desejado.
- 3 Selecione “**Adicionar Favorito**”.
- 4 Verifique se uma tela de confirmação é exibida quando a operação for concluída.

## ■ COMO EXCLUIR CONTATOS DA LISTA DE FAVORITOS

- 1 Selecione “**Remover favorito**”.
- 2 Selecione o contato desejado e selecione “**Remover**”.
- 3 Selecione “**Sim**” quando a tela de confirmação aparecer.
- 4 Verifique se uma tela de confirmação é exibida quando a operação for concluída.

► Como excluir os contatos na lista de favoritos de outra maneira (a partir da tela “Contatos”)

- 1 Exibe a tela principal do telefone. (→P.274)
- 2 Selecione “**Contatos**”.
- 3 Selecione ★ (amarelo) no nome inicial da lista de contato a ser excluído da lista de favoritos.
- Quando selecionado, ★ (amarelo) muda para ☆ (cinza) e os dados são excluídos da lista.

► Como excluir os contatos na lista de favoritos de outra maneira (a partir da tela “Detalhes do Contato”)

- 1 Exibe a tela principal do telefone. (→P.274)
- 2 Selecione as guias “**Contatos**”, “**Histórico de Chamadas**” ou “**Favoritos**” e selecione o contato que deseja excluir.
- 3 Selecione “**Remover favorito**”.
- 4 Selecione “**Sim**” quando a tela de confirmação aparecer.
- 5 Verifique se uma tela de confirmação é exibida quando a operação for concluída.

### TELA “Etiquetas de Voz” (TIPO A)

- 1 Selecione “**Gerenciar Etiquetas de Voz**”.
- 2 Selecione o item que deseja definir.



Nº	Função	Página
1	Selecione para registrar uma nova etiqueta de voz.	305
2	Selecione para editar uma etiqueta de voz.	305
3	Selecione para excluir uma etiqueta de voz.	305

► COMO EXIBIR A TELA “Etiquetas de Voz” DE OUTRA MANEIRA

- 1 Exibe a tela principal do telefone. (→P.274)
- 2 Selecione “**Configurações**”.
- 3 Selecione “**Contatos/Histórico de chamadas**”.
- 4 Selecione “**Gerenciar Etiquetas de Voz**”.

## ■ PARA REGISTRAR UMA ETIQUETA DE VOZ

Até 50 etiquetas de voz podem ser registradas.

- 1 Selecione “Novo”.
- 2 Selecione o contato para o qual deseja registrar uma etiqueta de voz.
- 3 Selecione “•REC” e grave uma etiqueta de voz.
  - Quando gravar uma etiqueta de voz, faça-o em uma área silenciosa.
- ▶ **Reproduzir**: Selecione para reproduzir a etiqueta de voz.
- 4 Selecione “OK” quando o registro da etiqueta de voz estiver concluído.

## ■ PARA EDITAR UMA ETIQUETA DE VOZ

- 1 Selecione “Editar”.
- 2 Selecione o contato desejado para editar.
- 3 Siga as etapas em “COMO REGISTRAR UMA ETIQUETA DE VOZ” na “ETAPA 3”. (→P.305)

## ■ COMO EXCLUIR A ETIQUETA DE VOZ

- 1 Selecione “Excluir”.
- 2 Selecione o contato desejado e selecione “Excluir”.
- 3 Selecione “Sim” quando a tela de confirmação aparecer.

### INFORMAÇÃO

- Vários dados podem ser selecionados e excluídos ao mesmo tempo.

## TELA “Configurações de recebimento e envio de mensagens” (TIPO B)

- 1 Exiba a tela “Configurações do telefone”. (→P.291)
- 2 Selecione “Mensagens”.
- 3 Selecione o item que deseja configurar.



Nº	Função
1	Selecione para definir a transferência automática de mensagem como ligada/desligada.
2	Selecione para definir a leitura automática de mensagem como ligada/desligada.
3	Selecione para definir a atualização da condição de leitura de mensagem no telefone como ligada/desligada.
4	Selecione para definir a exibição de nomes das contas de mensagens na guia da caixa de entrada como ligada/desligada. Quando definida como ligada, os nomes das contas de mensagens usadas no telefone celular serão exibidos.
5	Selecione para definir a inclusão da assinatura do veículo nas mensagens enviadas como ligada/desligada.
6	Selecione para redefinir todos os itens de configuração.

**INFORMAÇÃO**

- Dependendo do telefone, essas funções podem não estar disponíveis.

# 1. DIAGNÓSTICO DE FALHAS

Se existir um problema no sistema viva-voz ou em um dispositivo Bluetooth<sup>®</sup>, verifique primeiro a tabela abaixo.

► Ao usar o sistema viva-voz com um dispositivo Bluetooth<sup>®</sup>

Sintoma	Causa provável	Solução	Página	
			Telefone celular	Este sistema
O sistema viva-voz ou o dispositivo Bluetooth <sup>®</sup> não funciona.	O dispositivo conectado pode não ser um telefone celular compatível com Bluetooth <sup>®</sup> .	Para obter uma lista de dispositivos específicos cuja operação foi confirmada neste sistema, verifique junto a uma Concessionária Autorizada Lexus.	*	—
	A versão Bluetooth <sup>®</sup> do telefone celular conectado pode ser mais antiga do que a versão especificada.	Use um telefone celular com Bluetooth <sup>®</sup> versão 2.0 ou superior (recomendado: Ver. 3.0 +EDR ou superior).	*	45

## ► Ao registrar/conectar um telefone celular

Sintoma	Causa provável	Solução	Página	
			Telefone celular	Este sistema
Um telefone celular não pode ser registrado.	Um código de acesso incorreto foi digitado no telefone celular.	Digite o código de acesso correto no telefone celular.	*	—
	A operação de registro não foi concluída no lado do telefone celular.	Conclua a operação de registro no telefone celular (aprove o registro no telefone).	*	—
	Informações de registro antigas permanecem neste sistema ou no telefone celular.	Exclua as informações de registro existentes deste sistema e do telefone celular, em seguida, registre o telefone celular que deseja conectar a este sistema.	*	50

Sintoma	Causa provável	Solução	Página	
			Telefone celular	Este sistema
Não é possível fazer uma conexão Bluetooth®.	Outro dispositivo Bluetooth® já está conectado.	Conecte manualmente o telefone celular que deseja usar para este sistema.	—	50
	A função Bluetooth® não está ativada no telefone celular.	Ative a função Bluetooth® no telefone celular.	*	—
	A conexão automática Bluetooth® neste sistema está definida como desligada.	Defina a conexão automática Bluetooth® neste sistema como ligada quando o botão de partida estiver no modo ACESSÓRIOS ou LIGADO.	—	55
	A função de configuração dos dispositivos preferenciais neste sistema está ativada.	A função de configuração dos dispositivos preferenciais neste sistema está desativada.	—	55
		Deixe o telefone celular desejado na prioridade de conexão automática mais alta.	—	55

Sintoma	Causa provável	Solução	Página	
			Telefone celular	Este sistema
A mensagem “Verifique o seu telefone.” é exibida.	A função Bluetooth® não está ativada no telefone celular.	Ative a função Bluetooth® no telefone celular.	*	—
	Informações de registro antigas permanecem neste sistema ou no telefone celular.	Exclua as informações de registro existentes deste sistema e do telefone celular, em seguida, registre o telefone celular que deseja conectar a este sistema.	*	50

► Ao fazer/receber uma chamada

Sintoma	Causa provável	Solução	Página	
			Telefone celular	Este sistema
Não é possível fazer/receber uma chamada.	O seu veículo está em uma área “Sem Serviço”.	Mova para uma área onde “Sem Serviço” não apareça mais no visor.	—	—



## ► Ao usar a agenda telefônica

Sintoma	Causa provável	Solução	Página	
			Telefone celular	Este sistema
Os dados da agenda telefônica não podem ser transferidos manualmente/automaticamente.	A versão do perfil do telefone celular conectado pode não ser compatível com os dados de transferência da agenda telefônica.	Para obter uma lista de dispositivos específicos cuja operação foi confirmada neste sistema, verifique junto a uma Concessionária Autorizada Lexus.	*	—
	A função de transferência automática de contatos neste sistema está definida como desligada.	Defina a função de transferência automática de contatos como ligada.	—	293
	O código de acesso não foi digitado no telefone celular.	Digite o código de acesso no telefone celular se solicitado (código de acesso padrão: 1234).	*	—
	A operação de transferência no telefone celular não foi concluída.	Conclua a operação de transferência no telefone celular (aprove a operação de transferência no telefone).	*	—
Não é possível editar os dados da agenda telefônica.	A função de transferência automática de contatos neste sistema está definida como ligada.	Defina a função de transferência automática de contatos neste sistema como desligada.	—	293

## ► Ao usar a função de mensagem Bluetooth® (Tipo B)

Sintoma	Causa provável	Solução	Página	
			Telefone celular	Este sistema
Não é possível visualizar as mensagens.	A transferência de mensagem não está ativada no telefone celular.	Ative a transferência de mensagem no telefone celular (aprove a transferência no telefone).	*	—
	A função de transferência automática neste sistema está definida como desligada.	Defina a função de transferência automática neste sistema como ligada.	—	305
Notificações de nova mensagem não são exibidas.	A recepção de notificação de SMS/MMS/E-mail neste sistema está definida como desligada.	Defina a recepção de notificação de SMS/MMS/E-mail neste sistema como ligada.	*	305
	A função de transferência automática de mensagem não está ativada no telefone celular.	Ative a função de transferência automática no telefone celular.	*	—

## ► Em outras situações

Sintoma	Causa provável	Solução	Página	
			Telefone celular	Este sistema
A condição da conexão Bluetooth® é exibida na parte superior da tela cada vez que o botão de partida estiver no modo ACESSÓRIOS ou LIGADO.	A exibição de confirmação da conexão neste sistema está definida como ligada.	Para desligar a exibição, defina a exibição de confirmação da conexão neste sistema como desligada.	—	54

Sintoma	Causa provável	Solução	Página	
			Telefone celular	Este sistema
Embora todas as medidas concebíveis tenham sido tomadas, a condição do sintoma não muda.	O telefone celular não está próximo o suficiente deste sistema.	Traga o telefone celular para mais perto deste sistema.	—	—
	Ocorreu interferência de rádio.	Desligue os dispositivos Wi-Fi® ou outros dispositivos que possam emitir ondas de rádio.	—	—
	O telefone celular é a causa mais provável do sintoma.	Desligue o telefone celular, remova e reinstale a bateria e, em seguida, reinicie o telefone celular.	*	—
		Ative a conexão Bluetooth® do telefone celular.	*	—
		Desative a conexão Wi-Fi® do telefone celular.	*	—
		Interrompa o software de segurança do telefone celular e feche todos os aplicativos.	*	—
		Antes de usar um aplicativo instalado no telefone celular, verifique atentamente sua origem e como sua operação poderia afetar este sistema.	*	—

\*: Para obter detalhes, consulte o manual do proprietário que acompanha o telefone celular.

# 8

## VISOR DE 10,3 POLEGADAS

### 1 OPERAÇÃO DO VISOR DE 10,3 POLEGADAS

- 1. VISÃO GERAL DO VISOR DE 10,3 POLEGADAS ..... 316
  - EXIBIÇÃO EM TELA CHEIA ..... 316
  - EXIBIÇÃO EM TELA DIVIDIDA ..... 317
- 2. COMO USAR O VISOR LATERAL.. 319
  - TELAS BÁSICAS..... 319
  - TELAS DE INTERRUÇÃO..... 322

1
2
3
4
5
6
7
8

## 1. VISÃO GERAL DO VISOR DE 10,3 POLEGADAS

### EXIBIÇÃO EM TELA CHEIA

As funções a seguir podem ser apresentadas em tela cheia:

Função	Página
Tela inicial	30
Tela "Menu"	14
Tela do mapa	74
Tela de áudio	148
Tela de consumo de combustível	"Manual do Proprietário"
Tela de controle do ar-condicionado	"Manual do Proprietário"

## EXIBIÇÃO EM TELA DIVIDIDA

Informações diferentes podem ser exibidas no lado esquerdo e direito da tela. Por exemplo, a tela de áudio pode ser exibida e operada enquanto a tela do mapa está sendo exibida.

A tela grande à esquerda do visor é denominada visor principal e a tela pequena do lado direito é denominada visor lateral.

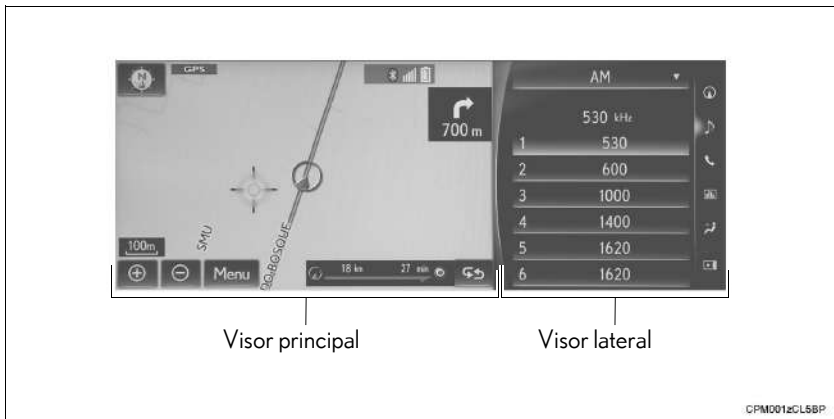

## VISOR PRINCIPAL

Para obter detalhes sobre as funções e a operação do visor principal, consulte a respectiva seção.

## VISOR LATERAL

As funções a seguir podem ser exibidas e operadas no visor lateral.

### ► Telas básicas

Função	Página
Sistema multimídia	319
Áudio	320
Telefone	321
Informações do veículo	“Manual do Proprietário”
Ar-condicionado	“Manual do Proprietário”

### ► Telas de interrupção

Função	Página
Sensor do sistema Lexus de assistência a estacionamento*	“Manual do Proprietário”
Telefone	322

## CARACTERÍSTICAS OPERACIONAIS DE EXIBIÇÃO EM TELA DIVIDIDA

Quando a tela dividida é exibida, é necessário selecionar a tela que você deseja acionar (visor principal ou visor lateral).

► Quando selecionar o visor principal

1 Mova a alavanca do Touch Remoto para esquerda.

► Quando selecionar o visor lateral

1 Mova a alavanca do Touch Remoto para direita.

\*: Se equipado



## 2. COMO USAR O VISOR LATERAL

### TELAS BÁSICAS

Para alterar a tela apresentada no visor lateral, utilize os botões da tela no lado direito do visor.

### COMO ALTERAR A TELA BÁSICA

- 1 Selecione o botão desejado.



Nº	Função
1	Selecione para exibir a tela do sistema multimídia.
2	Selecione para exibir a tela de controle de áudio.
3	Selecione para exibir a tela do telefone.
4	Selecione para exibir a tela de informações do veículo.
5	Selecione para exibir a tela de controle do ar-condicionado.
6	Selecione para ocultar o visor lateral. Se o item apresentado no visor principal for compatível com a exibição em tela cheia (→P.316), ele será apresentado em tela cheia.

### SISTEMA DE NAVEGAÇÃO

Um mapa ou uma bússola com informações sobre a posição atual podem ser apresentados.

A orientação pode ser alterada entre 2D direção norte para cima, 2D direção para cima e 3D direção para cima, selecionando o símbolo de orientação. (→P.80)

O mapa pode ser editado.

### COMO EDITAR O MAPA

- 1 Selecione qualquer ponto no lado do mapa.
- 2 Selecione o item desejado.

► Tipo A



► Tipo B



Nº	Função	Página
1	Selecione para exibir ícones de POI (Pontos de Interesse).	84
2	Selecione para mostrar informações de tráfego.	139

## SISTEMA DE ÁUDIO/VÍDEO

### ■ COMO SELECIONAR UMA FONTE DE ÁUDIO

- 1 Selecione “▽”.



- 2 Selecione a fonte desejada.

### ■ OPERAÇÃO DO RÁDIO

No visor lateral, as estações pré-sintonizadas podem ser selecionadas.

## ■ OPERAÇÃO DE MÍDIA

Operações como selecionar um capítulo, arquivo ou trilha são realizadas na tela.



Nº	Função
1	<ul style="list-style-type: none"> <li>• Selecione para escolher um capítulo/trilha/arquivo.</li> <li>• Selecione e segure para retroceder.</li> </ul>
2	Selecione para parar a tela de vídeo.
3	Selecione para reproduzir/pausar.
4	<ul style="list-style-type: none"> <li>• Selecione para escolher um capítulo/trilha/arquivo.</li> <li>• Durante a reprodução: Selecione e segure para avançar rapidamente.</li> <li>• Durante uma pausa: Selecione e segure para avançar lentamente.</li> </ul>

### INFORMAÇÃO

- Dependendo da fonte de áudio, algumas funções podem não estar disponíveis.

## SISTEMA VIVA-VOZ (PARA TELEFONE CELULAR)

Quando o modo viva-voz for selecionado, é possível fazer uma ligação com o visor lateral, se o contato desejado estiver registrado nos 5 botões apresentados na tela.

- 1 Selecione o contato desejado.

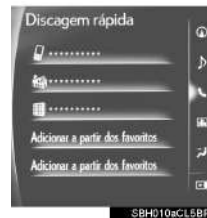

- 2 Verifique se a tela "Chamadas" é exibida.

## ■ COMO REGISTRAR UM CONTATO NOVO

Um contato pode ser selecionado a partir da lista de favoritos. (→P.302)

- 1 Selecione "Adicionar dos Favoritos".
- 2 Selecione o contato desejado.
- 3 Selecione o número desejado.

## ■ EXCLUIR O CONTATO

- 1 Selecione e segure o botão da tela para alterar o contato.
- 2 Selecione "Sim" quando a tela de confirmação aparecer.

## TELAS DE INTERRUÇÃO

A tela do sistema Lexus de assistência a estacionamento, a tela do telefone, etc. são exibidas automaticamente, de acordo com as condições.

## COMO ALTERAR A TELA DE INTERRUÇÃO

Quando várias telas de interrupção forem abertas, as telas ocultas podem ser trazidas para frente e exibidas uma vez novamente.

- 1 Seleccione “<” ou “>” para seleccionar a tela desejada.



## SISTEMA VIVA-VOZ (PARA TELEFONE CELULAR)

As seguintes funções também podem ser exibidas e operadas no visor lateral. Para obter detalhes sobre essas funções, consulte a respectiva seção.



- ▶ Como fazer uma chamada no telefone Bluetooth®  
→P.274
- ▶ Chamadas recebidas  
→P.281
- ▶ Chamadas em espera  
→P.284
- ▶ Como falar no telefone Bluetooth®  
→P.282

### INFORMAÇÃO

- Se o visor lateral for selecionado para qualquer uma das funções acima e a função for ativada, a barra de condição será exibida no visor lateral. Para obter detalhes sobre a barra de condição: →P.16

## ■ PARA EXIBIR NO VISOR PRINCIPAL

A tela pode ser mostrada no visor principal ao realizar uma operação que não pode ser realizada no visor lateral.

- 1 Selecione .



### INFORMAÇÃO

- Ainda é possível realizar a operação usando o interruptor do telefone no volante de direção, mesmo se a tela do telefone estiver oculta atrás de outra tela de interrupção. Se a operação for realizada usando um interruptor no volante de direção, a tela do telefone será automaticamente trazida para a frente. Para obter detalhes sobre a operação do interruptor do telefone no volante de direção e o visor principal: →P.268





# ÍNDICE GERAL

ÍNDICE ALFABÉTICO ..... 326

- 1
- 2
- 3
- 4
- 5
- 6
- 7
- 8
-

# ÍNDICE ALFABÉTICO

## A

Ajuste da tela .....	38
Alguns princípios básicos.....	151, 269
Sobre os contatos na lista de contatos.....	273
Entrada de disco.....	153
Como registrar/conectar um telefone Bluetooth® .....	270
Como selecionar uma fonte de áudio.....	152
Tela "Configurações de Som" .....	155
Sistema de comando de voz .....	159, 272
Como ligar e desligar o sistema .....	151
Entrada USB/AUX.....	154
Como usar uma etiqueta de voz .....	271
Como usar o interruptor/microfone do telefone.....	270
Quando vender ou descartar o veículo ..	273
Áudio Bluetooth® .....	190
Como conectar um dispositivo Bluetooth® .....	195
Para ouvir o áudio Bluetooth®.....	195
Visão geral.....	190
AUX .....	196
Visão geral.....	196

## C

CD.....	165
Visão geral.....	165
CD de vídeo .....	169
Visão geral.....	169
Opções de CD de vídeo .....	171
Como definir a casa como destino.....	25
Como editar a rota.....	114
Como adicionar destinos .....	114
Como excluir destinos.....	115
Como definir um desvio.....	115
Como reordenar os destinos.....	114
Preferência de estrada .....	117
Visão geral da rota .....	117

Como definir a condição de pesquisa.....	115
Como falar no telefone Bluetooth® .....	282
Chamada em espera.....	284
Como fazer uma chamada com o telefone Bluetooth® .....	274
Pelo histórico de chamadas .....	275
Pela lista de contatos.....	276
Pelo teclado de discagem.....	278
Pela lista de favoritos.....	275
Pelo interruptor fora do gancho .....	279
Por etiqueta de voz (Tipo A).....	279
Como iniciar a orientação da rota .....	102
Tela de mapa do destino.....	103
Tela do mapa com a rota completa .....	104
Como inserir letras e números/Operação da tela de lista .....	34
Como inserir letras e números .....	34
Tela de lista.....	35
Como receber uma chamada no telefone Bluetooth® .....	281
Chamadas recebidas.....	281
Como registrar a casa.....	22
Como registrar o acesso rápido.....	23
Como registrar/conectar um dispositivo Bluetooth® .....	41
Perfis .....	45
Como registrar um dispositivo de reprodução de áudio Bluetooth® pela primeira vez .....	43
Como registrar um telefone Bluetooth® pela primeira vez .....	41
Como usar a função de mensagem do telefone Bluetooth® (Tipo B).....	285
Para fazer uma chamada para o remetente da mensagem .....	289
Verificar as mensagens.....	287
Receber uma mensagem .....	286
Responder a uma mensagem (resposta rápida) .....	288
Como usar o Touch Remoto .....	32



Como usar o visor lateral.....	319
Telas básicas.....	319
Telas de interrupção.....	322
Conexão entre o visor multifunção e o sistema de navegação.....	40
Configuração.....	133, 205, 291
Configurações Bluetooth®.....	41
Configurações da minha memória.....	119
Como fazer backup para uma memória USB.....	130
Como copiar de uma memória USB.....	131
Como configurar áreas a serem evitadas.....	126
Como configurar a casa.....	120
Como configurar pontos na memória.....	123
Como configurar o acesso rápido.....	121
Como configurar o traçado da rota.....	128
Configurações de áudio.....	205
Tela das configurações de áudio.....	205
Configurações de navegação.....	133
Tela de configurações de navegação.....	133
Configurações de tráfego.....	138
Tela de configurações de tráfego.....	138
Configurações de voz.....	65
Tela de configurações de voz.....	65
Configurações do telefone.....	291
Tela “Contatos/Histórico de chamadas”.....	294
Tela “Configuração de recebimento e envio de mensagens” (Tipo B).....	305
Tela “Notificações”.....	293
Tela “Sons”.....	292
Configurações do veículo.....	67
Manutenção.....	68
Configurações gerais.....	58
Tela configurações gerais.....	58
Controles remotos de áudio/vídeo.....	202

## D

Detalhes da configuração Bluetooth®.....	47
Tela “Configuração Bluetooth*”.....	47
Como conectar um dispositivo Bluetooth®.....	50
Como excluir um dispositivo Bluetooth®.....	50
Tela “Configurações de Bluetooth* Detalhadas”.....	54
Como editar as informações do dispositivo Bluetooth®.....	52
Como registrar um dispositivo Bluetooth®.....	48
Diagnóstico de falhas.....	307
Dicas para a operação do sistema de áudio e vídeo.....	211
Dicas para o sistema de navegação.....	141
DVD.....	172
Opções de DVD.....	176
Visão geral.....	172

## E

Estacionamento em paralelo.....	251
Modo estreito.....	258
Estacionamento.....	253
Procedimento de movimentação do veículo.....	251
Estacionamento perpendicular (modo de exibição da linha do curso estimado).....	247
Estacionamento.....	248
Descrição da tela.....	247
Estacionamento perpendicular (modo de exibição da linha-guia de assistência ao estacionamento).....	249
Estacionamento.....	250
Descrição da tela.....	249

## F

Fluxo de operação: Orientação da rota.....	24
Funções básicas.....	12, 29

# ÍNDICE ALFABÉTICO

## G

GPS (Sistema de Posicionamento Global)....	141
Guia de referência rápida.....	11

## I

Índice de funções .....	26
Informações básicas antes da operação.....	30
Informações da tela do mapa.....	84
Como exibir informações sobre o ícone onde o cursor está posicionado .....	86
Como exibir os ícones de POI.....	84
Traçado da rota .....	85
Ícones de mapa padrão.....	88
Informações de operação .....	211
Dispositivo de reprodução de DVD e disco.....	213
Mensagens de erro .....	224
Informações do arquivo .....	219
iPod .....	218
Rádio .....	211
Termos.....	222
Informações de tráfego .....	89
Como exibir informações de tráfego.....	89
Informações importantes.....	265
Se você notar alguns dos sintomas .....	265
Interruptores no volante de direção.....	202
iPod.....	185
Áudio do iPod.....	189
Vídeo do iPod.....	189
Visão geral.....	185

## L

Limitações do sistema de navegação.....	141
Lista de comandos.....	236

## M

Memória USB.....	178
Visão geral.....	178
Áudio USB .....	182
Foto USB.....	183
Vídeo USB.....	182
Mensagens típicas da orientação por voz .....	113
Minha memória .....	119
Monitor do sistema Lexus de assistência a estacionamento .....	240
Precauções ao dirigir.....	240
Exibição na tela.....	242
Mudança para a tela de modo de estacionamento .....	246
Como usar o sistema ao estacionar em paralelo.....	245
Como usar o sistema para estacionamento perpendicular .....	244

## O

O que fazer se... ..	307
Operação da mídia.....	165
Orientação da rota .....	106
Operação da tela do mapa .....	78
Como ajustar o local em pequenos incrementos .....	83
Exibição da posição atual.....	78
Escala do mapa.....	79
Orientação do mapa.....	80
Operação de rolagem da tela.....	82
Como alterar as configurações do mapa ..	80
Operação de navegação .....	22
Operação do rádio.....	160
Operação do sistema de comando de voz.....	228
Operação do telefone (sistema viva-voz para telefones celulares) .....	268
Operação do visor de 10,3 polegadas .....	316
Operações básicas.....	74, 148

Operação de pesquisa do destino .....	91
Como pesquisar por endereço .....	94
Como pesquisar por coordenadas .....	100
Como pesquisar por cruzamento .....	99
Como pesquisar por mapa .....	97
Como pesquisar por pontos na memória..	98
Como pesquisar por entrada/saída da via expressa.....	100
Como pesquisar por número de telefone.	101
Como pesquisar por POI .....	96
Como pesquisar por POIs perto do cursor .....	97
Como pesquisar por código postal .....	101
Como pesquisar a partir de destinos anteriores .....	99
Como selecionar a área de pesquisa.....	93
Como definir a casa como destino .....	93
Como definir o acesso rápido como o destino .....	93
Outras configurações.....	58

## P

Pesquisa do destino .....	91
Precauções quanto ao monitor do sistema	
Lexus de assistência a estacionamento ...	260
Área exibida na tela .....	260
Diferenças entre a tela e a estrada real...	262
A câmera.....	261
Ao se aproximar de objetos tridimensionais .....	263

## R

Rádio AM/FM/DAB .....	160
Visão geral.....	160
Como programar uma estação.....	163
RDS (Sistema de Dados de Rádio).....	163
Operação de mudança de horário (DAB) .....	164

Referência rápida.....	18, 74, 148, 268
Tela do mapa.....	74
Tela do menu de navegação .....	76

## S

Sistema de áudio e vídeo .....	147
Sistema de comando de voz .....	227, 228
Operação do sistema de comando de voz .....	230
Como usar o sistema de comando de voz .....	228
Sistema de monitoramento periférico .....	239
Sistema de navegação .....	71

## T

Tela de orientação da rota .....	106
Tela de seta .....	112
Durante a condução em via expressa .....	110
Tela de orientação da rota .....	106
Tela de lista de conversões .....	112
Ao se aproximar de um cruzamento .....	111
Tela inicial.....	30
Tela “Configuração” .....	18
Tela “Informações” .....	20
Tela “Menu” .....	14
Visor de condições do sistema .....	16
Telefone.....	267
Touch Remoto .....	12
TV Digital .....	199
Opções de TV Digital .....	201
Visão geral .....	199

\*: A marca e os logotipos Bluetooth<sup>®</sup> são marcas registradas de propriedade da Bluetooth SIG, Inc.

## V

Versão do banco de dados do mapa e área de cobertura .....	144
Sobre os dados do mapa .....	145
Dados do mapa.....	144
Visão Geral do Visor de 10,3 polegadas	
Exibição em tela cheia .....	316
Exibição em Tela Dividida.....	317
Visor de 10,3 polegadas.....	315



# Informações e atualizações do banco de dados do mapa

► Para Oriente Médio, África do Sul e Brasil

## CONTRATO DE LICENÇA DE USUÁRIO FINAL TERMOS DO USUÁRIO FINAL

O conteúdo fornecido pela HERE (“Dados”) é licenciado, não vendido. Ao abrir este pacote, ou instalar, copiar, ou de outra forma utilizar os Dados, você concorda em aceitar os termos do presente contrato.

Os dados aqui fornecidos são apenas para uso interno e pessoal e não devem ser revendidos. Os dados são protegidos por direitos autorais, e estão sujeitos aos termos a seguir (este “Contrato de Licença de Usuário Final”) e as condições que foram acordadas com você, em um lado, e a HERE e seus licenciadores (incluindo os seus licenciadores e fornecedores) no outro lado do contrato. Para atender aos propósitos desses termos, A “HERE” deve significar (a) HERE North America, LLC no que diz respeito aos Dados para as Américas e/ou Ásia (Região do Pacífico e a (b) HERE Europe B.V. para dados da Europa, o Oriente Médio e/ou África.

Os Dados incluem certas informações e conteúdo fornecidos para a HERE sob a licença de terceiros, e estão sujeitos aos termos aplicáveis do fornecedor e às notificações de direitos autorais definidas na URL a seguir: [http://corporate.navteq.com/supplier\\_terms.html](http://corporate.navteq.com/supplier_terms.html).

### TERMOS E CONDIÇÕES

**Limitações da Licença no que tange ao Uso:** Você concorda que a sua licença de uso desses Dados é limitada, e que o uso é condicionado aos propósitos pessoais, não comerciais, e não para uso em agências de serviços, habilitação periódica ou outro propósito similar. Exceto quando definido o contrário neste documento, você concorda em não reproduzir, copiar, modificar, descompilar, desmontar ou fazer engenharia reversa de quaisquer partes dos Dados, e não poderá transferir ou distribuir de quaisquer formas, por quaisquer motivos, exceto se permitido por leis obrigatórias.

**Limitações da Licença no que tange à Transferência:** A sua licença é limitada e não permite a transferência ou revenda dos Dados, exceto se você transferir os Dados e todo o material acompanhante permanentemente, se: (a) você reter cópias dos Dados; (b) o recipiente concordar com os termos deste Contrato de Licença de Usuário Final; e (c) se transferir os Dados exatamente da mesma forma que você os comprou ao transferir fisicamente a mídia original (por exemplo, o CD-ROM ou DVD comprado por você), toda embalagem original, manuais e outros documentos. Especificamente, os conjuntos de vários discos só podem ser transferidos ou vendidos como um conjunto completo, conforme foram fornecidos a você, e não como um subconjunto dos mesmos.

**Limitações Adicionais da Licença:** Exceto onde você for especificamente licenciado para fazer pela HERE em um contrato por escrito separado, e sem limitar os parágrafos a seguir, a sua licença está condicionada quanto ao uso dos Dados descritos neste contrato, e você não pode (a) utilizar estes Dados com quaisquer produtos, sistemas ou aplicativos instalados, ou de outra forma conectados a, ou em comunicação com veículos capazes de utilizar navegação, posicionamento, expedição, orientação de rotas em tempo real, gerenciamento de frotas ou outros usos similares ou (b) com, ou em comunicação com, incluindo, sem se limitar a, telefones celulares, palmtops e computadores portáteis, pagers e assistentes pessoais digitais ou PDAs.

**Atenção:** Esses Dados podem conter informações incompletas ou imprecisas devido à passagem do tempo, à alteração de circunstâncias, de fontes utilizadas e à natureza da coleta abrangente de dados geográficos e qualquer um dos itens descritos anteriormente que possam levar a resultados incorretos.

**Não há garantia:** Os Dados foram fornecidos “como estão”, e você concordou em usá-los por sua conta e risco. A HERE e os seus licenciadores (e os seus licenciadores e distribuidores) não podem fazer garantias orais ou por escrito, ou representações de quaisquer tipos, expressas ou implícitas, decorrentes da lei ou de outro modo, incluindo, mas não se limitando ao conteúdo, precisão, conclusão, eficiência, confiabilidade, adequando-se a um propósito particular, usabilidade, uso ou resultados obtidos através desses Dados, ou que esses Dados ou servidor serão ininterruptos ou livres de erros.

**Exclusão de Responsabilidade de Garantia:** A HERE E OS SEUS LICENCIADORES (INCLUINDO OS SEUS LICENCIADORES E FORNECEDORES) RENUNCIAM QUAISQUER GARANTIAS IMPLÍCITAS OU EXPRESSAS, DE QUALIDADE, DESEMPENHO, COMERCIALIZAÇÃO E ADEQUAÇÃO A UM PROPÓSITO PARTICULAR OU DE NÃO VIOLAÇÃO. Alguns Estados, Territórios e Países não permitem certas exclusões de garantias, de modo que a exclusão acima pode não se aplicar a você.

**Exclusão de Responsabilidade:** A HERE E OS SEUS LICENCIADORES (INCLUINDO OS SEUS LICENCIADORES E FORNECEDORES) NÃO PODERÃO SER RESPONSABILIZADOS POR VOCÊ NO QUE DIZ RESPEITO A QUAISQUER REIVINDICAÇÕES, EXIGÊNCIAS OU AÇÕES, INDEPENDENTEMENTE DA NATUREZA DA CAUSA DA REINVIDICAÇÃO, EXIGÊNCIA OU AÇÃO ALEGANDO QUAISQUER PERDAS, FERIMENTOS OU DANOS, DIRETOS OU INDIRETOS, QUE ADVIR DO USO OU POSSE DESTES DADOS, OU PARA PERDA DE LUCRO, RECEITA, CONTRATOS OU ECONOMIA, OU DE QUAISQUER DANOS DIRETOS, INDIRETOS, INCIDENTAIS, ESPECIAIS OU CONSEQUENTES DO SEU USO OU DA INABILIDADE DE UTILIZAR ESSES DADOS, DE QUAISQUER DEFEITOS NESSES DADOS, OU DA QUEBRA DESSES TERMOS OU CONDIÇÕES EM USO NESSE CONTRATO OU ATO ILÍCITO OU BASEADO NA GARANTIA, MESMO SE A HERE OU OS SEUS LICENCIADORES FOREM ACONSELHADOS QUANTO A POSSIBILIDADE DE TAIS DANOS. Alguns Estados, Territórios e Países não permitem certas exclusões de responsabilidade ou limitações de danos, de modo que a exclusão acima pode não se aplicar a você.

**Controle de Exportação:** Você concorda em não exportar, de qualquer lugar, quaisquer partes dos Dados ou de quaisquer produtos diretos do mesmo, exceto se em conformidade com, e com todas as licenças e aprovações necessárias às leis, regras e regulamentações de exportação aplicáveis, incluindo, mas não se limitando às leis, regras e regulamentações administradas pela Agência de Controle de Ativos Estrangeiros do Departamento de Comércio dos E.U.A e o Gabinete de Indústria e Segurança do Departamento de Comércio dos E.U.A. No caso de tais tipos de leis, regras ou regulamentações de exportação proibirem a HERE de cumprir com as suas obrigações descritas abaixo para entregar ou distribuir dados, tais falhas devem ser perdoadas e não constituem uma quebra deste Contrato.

**Contrato Definitivo:** Estes termos e condições constituem o contrato definitivo entre a HERE (e seus licenciadores; incluindo seus licenciadores e fornecedores) e você referentes ao assunto em questão, e excedem em sua totalidade todos os contratos orais ou por escrito existentes anteriormente entre nós no que tange ao assunto em questão.

**Gravidade:** Você e a HERE concordam que quaisquer partes deste contrato que forem consideradas ilegais ou inaplicáveis, deverão ser cortadas e ao restante do contrato deve ser dado pleno vigor e efeito.

**Lei Regente:** Os termos e as condições acima devem ser regidos pelas leis do Estado de Illinois (pelos Dados para as Américas e/ou região do Pacífico Asiático) ou dos Países Baixos (para os Dados da Europa, Oriente Médio e África), sem conferir efeito às (i) provisões de leis conflituosas, ou (ii) as Convenções das Nações Unidas para Contratos de Vendas de Produtos Internacionais, que serão explicitamente excluídos. Para todas e quaisquer disputas, reivindicações e ações derivadas de ou em ligação com os Dados ("Reivindicações"), você concorda em enviar à jurisdição pessoal do (a) Estado de Illinois as Reivindicações relacionadas aos Dados para as Américas e/ou as reivindicações relacionadas aos Dados para as Américas e/ou região do Pacífico Asiático descritas abaixo, e (b) aos Países Baixos para reivindicações relacionadas aos Dados para Europa, Oriente Médio e/ou África descritas abaixo.

**Usuários Finais do Governo:** Se os Dados forem adquiridos em nome do governo dos Estados Unidos da América ou quaisquer outras entidades procurando ou aplicando direitos similares aos comumente reivindicados pelo governo dos Estados Unidos da América, esses Dados são um "item comercial", já que este termo está definido em 48 C.F.R. ("FAR") 2.101, e é licenciado em acordo com esse Contrato de Licença de Usuário Final, e cada cópia desses Dados entregue ou de outro modo fornecida deverá ser marcada e integrada corretamente com as "Notas de Uso" a seguir, e deve ser tratado de acordo com o descrito em tais Notas:

#### NOTAS DE USO

NOME DO CONTRATANTE (FABRICANTE/ FORNECEDOR):

HERE

ENDEREÇO DO CONTRATANTE (FABRICANTE/ FORNECEDOR):

425 West Randolph Street, Chicago, IL 60606.

Estes Dados são um item comercial conforme o definido na FAR 2.101 e estão sujeitos aos termos do Contrato de Licença de Usuário Final sob os quais os Dados foram fornecidos.

© 1987-2017\* HERE. Todos os direitos reservados. \*Data de publicação original

Se o Gabinete, agência governamental federal, ou quaisquer oficiais federais contratantes se recusarem a utilizar as legendas fornecidas no presente documento, o Gabinete, agência governamental federal, ou quaisquer oficiais federais contratantes devem notificar a HERE com antecedência para obterem direitos adicionais ou alternativos para esses Dados.

© 1987-2017\* HERE. Todos os direitos reservados. \*data de publicação original



## ► Para o Sudeste Asiático

### **Contrato de Licença de Usuário Final**

Os Usuários Finais devem reconhecer que o uso dos Produtos Licenciados TomTom com um mapa que não seja produzido pela TomTom poderá resultar em uma variação maior entre a localização apresentada no mapa e a localização geográfica real.

Os Usuários Finais não devem exibir ou permitir o acesso às coordenadas de latitude e longitude reais.

O Usuário Final não deve utilizar Produtos de Valor Agregado para criar (ou auxiliar a criação de) um banco de dados dos mapas digitais. Um "banco de dados dos mapas digitais" é um banco de dados geoespaciais contendo as seguintes informações e atributos: (x) geometria da estrada e nomes das ruas; ou (y) atributos de orientação de rotas que permitam a navegação passo-a-passo como a geometria da estrada; ou (z) a latitude e longitude de endereços individuais e faixa de números de casas.

O Usuário Final não deve utilizar Produtos de Valor Agregado para oferecer informações competitivas sobre a TomTom ou os seus produtos dedicados a terceiros.

Os Produtos de Valor Agregado não podem ser utilizados em navegação aérea.

Caso o Usuário Final seja um órgão governamental, os termos a seguir se aplicam a ele:

**DIREITOS DO GOVERNO DOS E.U.A** Se o Usuário Final for uma agência, departamento, ou outra entidade do Governo dos Estados Unidos da América, ou financiado total ou parcialmente pelo Governo dos Estados Unidos da América, então o uso, duplicação, reprodução, lançamento, modificação, divulgação ou transferência deste produto comercial, e da documentação que o acompanha, serão restringidos em acordo com os direitos LIMITADOS ou RESTRINGIDOS descrito em quaisquer DFARS ou FAR aplicáveis. Em caso de conflito com quaisquer FAR e/ou DFARS que possam ser aplicadas ao Produto TomTom Licenciado, a estrutura que ofereça maiores limitações aos Direitos Governamentais deve ser preponderante. Contratante/fabricante é a TomTom North America, Inc., 11 Lafayette Street, Lebanon, NH 03766-1445. Telefone: 603,643. 0330. Os Produtos TomTom Licenciados são © 2006-2016 pela TomTom. **TODOS OS DIREITOS RESERVADOS.** Por motivo de divulgação pública prevista em quaisquer leis federais, estaduais ou locais, foi acordado que os Produtos Licenciados da TomTom são segredos comerciais e produtos de propriedade comercial e, portanto, não estão sujeitos à divulgação.

Se o Usuário Final for uma agência, departamento, ou outra entidade de quaisquer governos Estaduais, o Governo dos Estados Unidos da América ou outras entidades públicas ou fundadas total ou parcialmente pelo Governo dos Estados Unidos da América, o Usuário Final, por meio deste documento, concorda em proteger os Produtos Licenciados TomTom de divulgação pública e deve considerá-los isentos de quaisquer estatutos, leis, regulamentações, ou códigos, incluindo quaisquer Sunshine Act, Public Records Act, Freedom of Information Act, ou equivalente, que permita acesso público e/ou a reprodução do uso dos Produtos Licenciados TomTom. Caso tal isenção seja confrontada por quaisquer leis, este EULA deve ser considerado quebrado e todos e quaisquer direitos de reter quaisquer cópias para uso dos Produtos Licenciados TomTom serão encerrados e considerados imediatamente nulos e sem efeito. Quaisquer cópias de Produtos Licenciados TomTom mantidas pelo Licenciado deverão ser destruídas imediatamente. Se quaisquer cortes de jurisdição competentes considerarem esta cláusula sem efeito e inaplicável, parcial ou totalmente, por quaisquer motivos, este EULA deverá ser considerado encerrado, nulo e sem efeito, em sua totalidade, e todas e quaisquer cópias dos Produtos Licenciados TomTom deverão ser destruídas imediatamente.

## Certificação

Declaration of Conformity with regard to the Radio Equipment  
Directive 2014/53/EU  
Manufacturer: Pioneer Corporation  
28-8, Honkomagome 2-chome, Bunkyo-ku, Tokyo 113-0021, JAPAN  
EU Representative's: Pioneer Europe NV  
Haven 1087, Keetberglaan 1, 9120 Melsele, Belgium  
<http://www.pioneer-car.eu>

Wireless Lan:  
Output power .....+ 20 dBm Max.  
Frequency band(s).... 2412 - 2472 MHz

Bluetooth:  
Output power .....+ 4 dBm Max.  
Frequency band(s).... 2402 - 2480 MHz

[\*] NXF-1478,NXF-1578

Hereby, Pioneer declares that the radio equipment type [\*] is in compliance with Directive 2014/53/EU.  
The full text of the EU declaration of conformity is available at the following internet address: <http://www.pioneer-car.eu/compliance>

The optical disc drive unit installed to this vehicle is a Class 1 laser product classified under the safety standard, IEC 60825-1:2007.

**CLASS 1 LASER PRODUCT**

[Para 2,4 GHz Radiotransmissores]

Para consultas, visite: [www.anatel.gov.br](http://www.anatel.gov.br)

Resolução 506 – ANATEL:

“Este equipamento opera em caráter secundário, isto é, não tem direito à proteção contra interferência prejudicial, mesmo de estações do mesmo tipo, e não pode causar interferência a sistemas operando em caráter primário.”

Este equipamento está homologado pela ANATEL de acordo com os procedimentos regulamentados pela Resolução 242/2000 e atende aos requisitos técnicos aplicados.

© 2017 LEXUS DO BRASIL

Todos os direitos reservados. Este material não pode ser reproduzido ou copiado, inteiro ou em partes, sem permissão por escrito da Lexus do Brasil.



Código: OM762-44BRA-RP  
Destino: Brasil  
Novembro/2017